

## **GB SAFETY WARNING**

### WINE COOLER / BEVERAGE COOLER

---

For your continued safety and to reduce the risk of injury or electric shock, please follow all the safety precautions listed below.

- Read all instructions carefully before using the unit and keep them for future reference.
- Retain the manual. If you pass the unit onto a third party, make sure to include this manual.
- This appliance is intended for indoor household use and similar applications such as:
  - staff kitchen areas in shops, office and other working environment;
  - farm houses and by clients in hotels, motels and other residential type environments,
  - bed and breakfast type environments;
  - catering and similar non-retail applications.
- If the mains cable is damaged, it must be replaced by the manufacturer, its service agent or a qualified technician in order to avoid a hazard.
- Choose a location for your unit away from heat sources such as radiators or fires as refrigerant and vesicant are burnable.
- Children should be supervised to ensure that they do not play with the unit.
- The unit must be manoeuvred by a minimum of 2 persons.
- Do not store food in this unit.
- This appliance can be used by children aged from 8 years and above and persons with reduced physical, sensory or mental capabilities or lack of experience and knowledge if they have been given supervision or instruction concerning use of the appliance in a safe way and understand the hazards involved. Children shall not play with the appliance. Cleaning and user maintenance shall not be made by children without supervision.
- Children aged from 3 to 8 years are allowed to load and unload refrigerating appliances.
- If your unit is fitted with a lock to prevent children being trapped inside, keep the key out of reach and not in the vicinity of the unit.
- Keep the appliance and its mains cable out of the reach of children.
- Do not store explosive substances such as aerosol cans with a flammable propellant in this appliance.
- Never place heavy or wet items directly on top of the appliance.

## WARNING



IT IS HAZARDOUS FOR ANYONE OTHER THAN AUTHORISED SERVICE PERSONNEL TO CARRY OUT SERVICING OF REPAIRS WHICH INVOLVE THE REMOVAL OF COVERS.



TO AVOID THE RISK OF AN ELECTRICAL SHOCK DO NOT ATTEMPT REPAIRS YOURSELF.



### WARNING

- Keep ventilation openings in the unit enclosure or in the built-in structure clear of obstructions.
- Do not use mechanical devices or other means to accelerate the defrosting process, other than those recommended by the manufacturer.
- Do not use electrical appliances inside the food storage compartments of the unit, unless they are of the type recommended by the manufacturer.
- Do not damage the refrigerant circuit (The refrigerant is a very environmentally friendly gas but is also combustible. Take care when transporting or moving the unit to ensure that the refrigeration circuit is not damaged. In the event of damage avoid naked flames or ignition sources and ventilate the room in which the unit is placed for a few minutes.)
- When positioning the appliance, ensure the supply cord is not trapped or damaged.
- Do not locate multiple portable socket-outlets or portable power supplies at the rear of the appliance.
- Do not use a mains plug adapter, external timer or extension cable. It may overheat and cause a fire.



**WARNING:** Risk of fire/flammable materials

## VINKJØLER / DRIKKEKJØLER

---

For din fortsatte sikkerhet, samt for å redusere risikoen for elektrisk støt, vennligst følg alle sikkerhetsinstruksene som er listet opp under.

- Les alle instruksjoner nøye for du bruker enheten og behold dem for fremtidig oppslag.
- Behold instruksjonsboken. Dersom du overleverer den til en tredjepart, husk å legge ved denne håndboken.
- Apparatet er kun beregnet på vanlig innendørs husholdningsbruk og lignende bruksområder som:
  - kjøkken for ansatte i butikker, kontorer eller andre arbeidsmiljø,
  - bondegårder og i kjøkken som er tilgjengelige for hotellgjester, moteller og lignende overnattingssteder;
  - typiske bed & breakfast-etablissemeter;
  - catering og steder som ikke har en butikkfunksjon.
- Dersom strømkabelen er ødelagt, må den repareres av produsenten, en servicerepresentant eller en autorisert tekniker slik at man unngår farlige situasjoner.
- Velg en plassering for enheten som er vekk fra varmekilder som radiatorer eller ild da kjølevæske og vesikant er brennbare.
- Barn bør være under oppsyn slik at man er sikret at de ikke leker med enheten.
- Enheten må flyttes av minst 2 personer.
- Ikke oppbevar mat i denne enheten.
- Dette apparatet kan brukes av barn fra og med 8 år og personer med reduserte fysiske-, sensoriske- eller mentale evner eller mangel på erfaring og kunnskap hvis de er under tilsyn eller mottar anvisning om bruk av apparatet på en sikker måte og forstår farene dette innebærer. Barn må ikke leke med apparatet. Rengjøring og normalt vedlikehold må ikke utføres av barn med mindre de er eldre enn 8 år og under tilsyn. Barn må ikke foreta rengjøring og vedlikehold uten tilsyn.
- Barn fra 3 til 8 år kan ta varer inn i og ut av kjøleapparater.
- Dersom din enhet er utstyrt med en lås som skal hindre at barn blir fanget på innsiden, hold nøkkelen unna barna og oppbevar den et stykke unna enheten.
- Hold apparatet og strømledningen utilgjengelig for barn.

- Ikke oppbevar eksplosive stoffer som spraybokser med brennbar drivgass i dette apparatet.
- Tunge eller våte gjenstander skal aldri legges på apparatet.

## ADVARSEL



DET ER FARLIG FOR ALLE ANDRE ENN AUTORISERT SERVICEPERSONELL Å UTFØRE SERVICE ELLER REPARASJONER SOM INNEBÆRER FJERNING AV DEKSLER.



FOR Å HINDRE ELEKTRISK STØT MÅ DU IKKE FORSØKE Å REPARERE SELV.



## ADVARSEL

- Hold enhetens ventilasjonsåpninger i kabinettet eller i den indre strukturen fri for hindringer.
- Ikke bruk mekaniske enheter eller andre gjenstander til å fremskynde avisingsprosessen, andre enn de som er anbefalt av produsenten.
- Ikke bruk elektriske apparater inni enheten, med mindre de er av typen som anbefales av produsenten.
- Ikke ødelegg kjølekretsen (gjelder kun for apparater med kjølevæskekretser som er tilgjengelige for brukeren. Vær forsiktig når du transporterer eller flytter enheten slik at ikke kjølekretsen blir skadet. Dersom den blir skadet, unngå åpen ild eller tennkilder og luft ut rommet hvor enheten er plassert i noen minutter).
- Når du plasserer apparatet må du sikre at strømledningen ikke er fanget eller skadet.
- Ikke plasser flere stikkontakter eller bærbare strømforsyninger på baksiden av apparatet.
- Ikke bruk en pluggadapter, ekstern tidsur eller skjøteledning. Den kan overopphete og forårsake brann.



**ADVARSEL:** Fare for brann / brannfarlige materialer

## VINKYLARE / DRYCKKYLARE

---

För din egen säkerhet och för att minska risken för skador eller elektriska stötar, följ alla säkerhetsanvisningar nedan.

- Läs alla anvisningar noggrant innan du använder enheten och spara dem för framtida bruk.
- Spara bruksanvisningen. Om du överlåter enheten till en tredje part, se till att bruksanvisningen medföljer.
- Den här apparaten är avsedd för användning i hushåll inomhus samt:
  - personalkök i butiker, på kontor och arbetsplatser,
  - lantbruk och gäster på hotell, motell och andra typer av boendemiljöer;
  - t.ex. bed and breakfast;
  - catering och liknande icke-återförsäljarändamål.
- Om elkabeln är skadad måste den bytas ut av tillverkaren, dess servicerepresentant eller en kvalificerad tekniker för att undvika risker.
- Placera enheten på säkert avstånd från värmekällor såsom element eller öppen eld eftersom kylmedlet och gasen är lättantändlig.
- Barn bör hållas under uppsikt så att de inte leker med enheten.
- Enheten måste flyttas av minst 2 personer.
- Förvara inte mat i denna enheten.
- Denna apparat kan användas av barn som är minst 8 år och av personer med reducerad fysisk, sensorisk eller mental förmåga, eller personer utan erfarenhet och kunskap om de är under uppsikt eller har fått instruktioner för att använda produkten på ett säkert sätt och förstår farorna som kan uppstå. Barn skall inte leka med apparaten. Rengöring och användarunderhåll skall inte utföras av barn under 8 år och under uppsikt. Rengöring och användarunderhåll ska inte utföras av barn utan tillsyn.
- Barn mellan 3 och 8 år får sätta in och ta ut saker i/ur kylskåpet.
- Om din enhet är utrustad med ett lås för att förhindra att barn fastnar inuti, förvara nyckeln utom räckhåll.
- Förvara produkten och sladden utom räckhåll för barn.
- Förvara inga explosiva ämnen som t.ex. aerosolburkar med brandfarlig drivgas i apparaten.
- lacera aldrig tunga eller blöta föremål direkt ovanpå apparaten.

## VARNING



DET ÄR FARLIGT FÖR ALLA UTOM BEHÖRIG SERVICEPERSONAL ATT UTFÖRA REPARATIONER SOM KRÄVER ÖPPNANDE AV SKYDD.



FÖRSÖK INTE REPARERA SJÄLV, FÖR ATT UNDVIKA RISK FÖR ELCHOCK.



### VARNING

- Täck inte över ventilationsöppningar på enhetens hölje eller den inbyggda strukturen.
- Använd inte mekaniska verktyg eller andra föremål för att snabba på avfrostningsprocessen, andra än dem som rekommenderas av tillverkaren.
- Använd inte elektriska apparater inuti enhetens utrymme för livsmedelsförvaring, om de inte är av en typ som rekommenderas av tillverkaren.
- Skada inte kylmedelskretsen (kylmedlet är en mycket miljövänlig gas men är även antändlig. Se till att kylmedelskretsen inte skadas när du transporterar eller flyttar enheten. I händelse av skada, undvik öppna flammor eller antändningskällor och ventiler rummet där enheten är placerad under några minuter.)
- Kontrollera att nätkabeln inte sitter fast eller är skadad när du placerar apparaten.
- Använd inte flera portabla uttag eller bärbara nätaggregat på baksidan av apparaten.
- Använd inte en kontakt med flera uttag, extern timer eller en förlängningskabel. Den kan överhettas och orsaka brand.



**VARNING:** Risk för brand/brandfarligt material

### PÖYTÄVIINIKAAPPI / JUOMA JÄÄHDYTIN

---

Oman turvallisuutesi tähden ja vahinkojen tai sähköiskujen vaaran vähentämiseksi tulee noudattaa alla annettuja turvallisuusohjeita.

- Lue kaikki käyttöohjeet huolellisesti ennen laitteen käyttöä ja säilytä ne myöhempää tarvetta varten.
- Säilytä käyttöohje. Jos luovutat laitteen kolmannelle osapuolelle, varmista että myös käyttöohje luovutetaan.
- Tämä laite on tarkoitettu kotitalouksien sisäkäyttöön ja vastaaviin sovelluksiin, kuten:
  - henkilökunnan keittiöalue kaupoissa, toimistoissa ja muissa työympäristöissä,
  - maataloissa ja asiakkaiden käytössä hotelleissa, motelleissa ja muissa majoituslaitoksissa;
  - majoitus- ja aamiainen -tyyppisissä majoituslaitoksissa;
  - catering- ja vastaavissa ei vähittäismyyntiin tarkoitetuissa käytöissä.
- Jos päävirtajohto on vahingoittunut, vaaratilanteiden välttämiseksi sen vaihtamisesta huolehtii valmistaja, sen huoltoedustaja tai valtuutettu teknikko.
- Valitse laitteelle sijoituspaikka, joka on etäällä lämmönlähteistä kuten lämpöpatterit tai avotuli, sillä jäähdytysaine ja kaasu ovat palavia materiaaleja.
- Lapsia tulisi valvoa ja varmistaa, ettei laitetta käytetä leikkikaluna.
- Laitteen liikuttamiseen ja käsittelyyn tarvitaan vähintään 2 henkilöä.
- Älä säilytä ruokaa tässä laiteen.
- Tätä laitetta saavat käyttää yli 8-vuotiaat ja sellaiset henkilöt, joiden fyysiset, aistimelliset tai henkiset kyvyt ovat alentuneet tai joilla ei ole kokemusta tai tietoutta laitteen käytöstä, jos heitä valvotaan ja he saavat ohjeet laitteen turvalliseen käyttöön ja he ymmärtävät, mitä vaaroja laitteen käyttöön liittyy. Lapset eivät saa leikkiä laitteella. Vain yli 8-vuotiaat lapset saava puhdistaa laitteen ja suorittaa käyttäjän kunnossapitotehtäviä aikuisen valvonnassa. Lapset eivät saa suorittaa puhdistamista ja kunnossapittoa ilman valvontaa.
- 3–8-vuotiaat lapset saa täyttää ja tyhjentää kylmäsäilytyslaitteita.
- Jos laitteessa on lapsilukko, jolla estetään lasten jääminen loukkuun sen sisään, säilytä avainta lasten ulottumattomilla ja etäällä itse laitteesta.

- Pidä laite ja sen johto alle lasten ulottumattomissa.
- Älä säilytä laitteessa räjähtäviä aineita sisältäviä astioita, kuten aerosolitölkkejä, joissa on syttyvä ponnekaasu.
- Älä koskaan aseta painavia tai märkiä kohteita suoraan laitteen päälle.

## **VAROITUS**



AINOASTAAN VALTUUTETUT HUOLTOHENKILÖT VOIVAT SUORITTA A LAITTEEN SUOJAKUORTEN POISTAMISTA VAATIVIA KORJAUSTOIMENPITEITÄ.



VAARATILANTEIDEN JA SÄHKÖISKUN VAARAN VÄLTÄMISEKSI ÄLÄ YRITÄ ITSE KORJATA LAITETTA.



### **VAROITUS**

- Pidä laitteen kotelon tai sisäisen rakenteen ilmastointiaukot esteettöminä.
- Älä käytä mekaanisia laitteita tai muita keinoja sulatusprosessin nopeuttamiseen, vain valmistajan suosittelemia menetelmiä.
- Älä käytä sähkölaitteita laitteen elintarvikkeiden säilytykseen tarkoitetuissa osioissa, paitsi jos ne ovat valmistajan suosittelemaa tyyppiä.
- Jäähdytysainepiiriä ei saa vahingoittaa (Jäähdytysaine on erittäin ympäristöystävällinen kaasu, mutta se on myös palava kaasu. Laitetta kuljetettaessa tai siirrettäessä tulee varmistaa, että jäähdytyspiiri ei vahingoitu. Mikäli piiri vioittuu, vältä avotulta tai kipinälähteitä ja tuuleta laitteen sijoitustilaa muutaman minuutin ajan).
- Laitetta sijoitettaessa on varmistettava, että virtajohto ei ole jäänyt laitteen alle tai vahingoittunut.
- Älä aseta jatkopistorasioita tai varavirtalaitteita laitteen taakse.
- Älä käytä pistotulppasovitinta, ulkoisen ajastimen tai jatkojohtoa. Ne voivat ylikuumeta ja aiheuttaa tulipalon.



**VAROITUS:** Tulipalon vaara / syttyviä materiaaleja



## VINSKAB / DRIKKEVARE KØLER

---

For din fortsatte sikkerhed og for at reducere risikoen for skader eller elektrisk stød bedes du følge angivelserne herunder.

- Læs alle instruktioner grundigt inden brug af enheden og opbevar dem for fremtidig brug.
- Gem vejledningen. Hvis du overdrager enheden til tredjepart skal vejledningen medfølge.
- Dette apparat er beregnet til indendørs brug i hjemmet, og til lignende brug på steder såsom:
  - personalekøkken i butikker, kontorer og andre erhvervs miljøer,
  - landbrug og af klienter på hoteller, moteller og andre typer indkvartering;
  - bed and breakfast type miljøer;
  - catering og lignende ikke-detail anvendelser.
- Hvis netkabel er skadet skal det udskiftes af producenten, dennes serviceagent eller kvalificeret tekniker for at undgå farer.
- Vælg en placering af enheden væk fra varmekilder som radiatorer eller brande da kølemiddel og vesicant er brandbare.
- Børn skal være under opsyn for at sikre at de ikke benytter enheden til leg.
- Enheden skal flyttes af mindst to personer.
- Der må ikke opbevares fødevarer i dette enheden.
- Dette apparat må kun bruges af børn over 8 år og personer med nedsatte fysiske, sensoriske eller mentale evner, eller mangel på erfaring eller viden, hvis de er under opsyn eller er blevet instrueret i hvordan dette apparat bruges sikkert og forstår risikoen ved at bruge det. Børn må ikke lege med apparatet. Rengøring og vedligeholdelsesarbejde må ikke udføres af børn, medmindre de er over 8 år og er under opsyn. Rengøring og vedligeholdelsesarbejde må ikke udføres af børn, medmindre de er under opsyn.
- Børn fra 3 til 8 år må godt tage ting ud af køleskabet og sætte ting i det.
- Hvis din enhed er monteret med barnelås for at forhindre at børn fanges i enheden, holdes nøglen udenfor børns rækkevidde og ikke i nærheden af enheden.
- Hold apparatet og dets ledning uden for børns rækkevidde.
- Undgå at opbevare sprængfarlige stoffer i apparatet, som f.eks. dåser med brændbart indhold.
- Placer aldrig tunge eller våde genstande direkte oven på apparatet.

## ADVARSEL



DET ER FARLIGT FOR ALLE ANDRE END AUTORISERET SERVICEPERSONALE AT UDFØRE SERVICERING OG REPARATIONER DER INVOLVERER AFTAGELSE AF AFDÆKNINGER.



FOR AT UNDGÅ RISIKO FOR ELEKTRISK STØD MÅ DU IKKE FORSØGE REPARATIONER SELV.



### ADVARSEL

- Sørg for at ventilationsåbningerne på enheden eller i den indbyggede struktur ikke tildækkes.
- Benyt ikke mekaniske anordninger eller andre metoder til optøning, udover de anbefalede af producenten.
- Benyt ikke elektriske apparater inde i rummet for opbevaring af madvarer i enheden, med mindre det er anbefalet af producenten.
- Undlad skader på kølekredsløb (kølemiddel er en yderst miljøvenlig gas men er også brandbar. Vær forsigtig ved transport eller flytning af enheden for at sikre at kølekredsløb ikke skades. I tilfælde af skade undgås åben ild eller tændingskilder og rummet hvor enheden er opstillet ventileres i nogle minutter.
- Når apparatet stilles op, skal du sørge for, at ledningen er ikke kommer i klemme eller beskadiges.
- Brug ikke bærbare stikdåser eller strømforsyninger på apparatets bagside.
- Brug ikke en adapter, ekstern timer eller en forlængerledning. Disse kan overophede og medføre brand.



**ADVARSEL:** Risiko for brand/brandfarlige materialer!



**GB**

The symbol on the product or its packaging indicates that this product must not be disposed of with your other household waste. Instead, it is your responsibility to dispose of your waste equipment by handing it over to a designated collection point for the recycling of waste electrical and electronic equipment. The separate collection and recycling of your waste equipment at the time of disposal will help conserve natural resources and ensure that it is recycled in a manner that protects human health and the environment.

For more information about where you can drop off your waste for recycling, please contact your local authority, or where you purchased your product.

**NO**

Symbolet på produktet eller emballasjen indikerer at produktet ikke må kastes sammen med annet husholdningsavfall. I stedet er det ditt ansvar å avhende utstyret ved å levere det til et egnet innsamlingssted for resirkulering av elektrisk og elektronisk utstyr. Separat innsamling og gjenvinning av kassert utstyr på tidspunktet for deponering vil bidra til å bevare naturressurser og sikre at det resirkuleres på en måte som beskytter helse og miljø.

For mer informasjon om hvor du kan levere avfall til gjenvinning, kan du kontakte lokale myndigheter, eller der du kjøpte produktet.

**SE**

Symbolen på produkten eller dess förpackning indikerar att denna produkt inte får kastas bort tillsammans med ditt vanliga hushållsavfall. Istället är det ditt ansvar att slänga bort utrustningen genom att lämna över den till en ansvarig insamlingsstation för återanvändning av elektriska eller elektroniska apparater. Den separata återvinningscentralen för din bortkastade utrustning kommer att ta tillvara på återanvändbara produkter och konservera naturella tillgångar och intyga att utrustningen återanvänds på ett sätt som skyddar mänsklig hälsa och miljön.

För ytterligare information om var du kan slänga bort ditt avfall för återanvändning, vänligen kontakta din lokala myndighet eller där du inhandlade produkten.

**FI**

Tuotteessa tai sen pakkauksessa oleva merkintä osoittaa, että tätä tuotetta ei saa hävittää muun kotitalousjätteen mukana.

Sen sijaan vastuullasi on hävittää kyseinen laite viemällä se määrättyyn käytettyjen sähkö- ja elektroniikkatuotteiden keräyspisteeseen kierrätystä varten. Erilliset käytettyjen laitteiden keräys- ja kierrätystoimet auttavat säästämään luonnonvaroja ja varmistamaan, että laitteet kierrätetään ihmisten terveyttä ja ympäristöä suojelevalla tavalla.

Saat lisätietoja jätteen keräys- ja kierrätyspisteistä ottamalla yhteyttä paikallisiin viranomaisiin tai jälleenmyyjäsi.

**DK**

Symbolet på produktet eller dets emballage angiver, at dette produkt ikke må bortskaffes sammen med andet husholdningsaffald. Det er i stedet dit ansvar at bortskaffe dette affald ved at aflevere det til et designeret modtagersted for genbrug af elektrisk og elektronisk udstyr. Sortering og genbrug af dit affald når du bortskaffer det vil hjælpe med at præservere naturressourcer og sikre, at det genbruges på en måde, som beskytter menneskelig sundhed og miljøet.

For mere information om, hvor du kan aflevere dit affald til genbrug, bør du kontakte de lokale myndigheder eller der, hvor du købte produktet.

Currys Group Limited (co. no. 504877)  
1 Portal Way, London, W3 6RS, UK

**EU Representative**

Currys Ireland Limited (259460)  
3rd Floor Office Suite,  
Omni Park SC, Santry, Dublin 9, Republic of Ireland

 [www.elkjop.no/support](http://www.elkjop.no/support)

 [www.elgiganten.se/support](http://www.elgiganten.se/support)

 [www.gigantti.fi/support](http://www.gigantti.fi/support)

 [www.elgiganten.dk/support](http://www.elgiganten.dk/support)



# Wine Cooler

Instruction Manual / Instruksjonsmanual / Instruktionsbok /  
Käyttöopas / Brugervejledning

DWC14B1C22E





# **GB** Contents

---

<b>Unpacking .....</b>	<b>8</b>
<b>Installation .....</b>	<b>9</b>
Location .....	9
Levelling the Unit.....	9
Free Space Requirements.....	9
Reversing the Door Swing .....	10
Cleaning Before Use .....	12
Before Using Your Unit .....	12
<b>Product Overview.....</b>	<b>13</b>
<b>Operation .....</b>	<b>14</b>
Temperature Setting .....	14
Storing Wine in Your Wine Cooler .....	14
Filling Your Wine Cooler .....	15
Stacking the Wine Bottles .....	15
Keep the Door Closed.....	15
Noises Inside the Wine Cooler.....	15
<b>Cleaning .....</b>	<b>16</b>
Cleaning the Inside of the Wine Cooler.....	16
Cleaning the Outside of the Wine Cooler .....	16
<b>Maintenance .....</b>	<b>16</b>
Care When Handling .....	16
Servicing.....	16
Switching Off for Long Periods of Time.....	16
Condensation .....	17
<b>Disposal.....</b>	<b>17</b>
<b>Specifications.....</b>	<b>17</b>

# NO Innhold

---

<b>Pakke opp</b> .....	<b>18</b>
<b>Installasjon</b> .....	<b>19</b>
Plassering.....	19
Nivellere enheten.....	19
Krav til ledig plass.....	19
Bytte dørhengslingen.....	20
Rengjøring innen bruk.....	22
Innen du bruker enheten.....	22
<b>Produktoversikt</b> .....	<b>23</b>
<b>Bruk</b> .....	<b>24</b>
Temperaturinnstilling.....	24
Å lagre vin i vinkjøleren.....	24
Å fylle opp vinkjøleren.....	25
Å stable vinflaskene.....	25
Hold døren lukket.....	25
Lyder inne i vinkjøleren.....	25
<b>Rengjøring</b> .....	<b>26</b>
Rengjøring av innsiden på vinkjøleren.....	26
Rengjøring av utsiden på vinkjøleren.....	26
<b>Vedlikehold</b> .....	<b>26</b>
Forsiktighetsregler ved håndtering.....	26
Service.....	26
Å skru av over lenger perioder.....	26
Kondens.....	27
<b>Avhending</b> .....	<b>27</b>
<b>Spesifikasjoner</b> .....	<b>27</b>



# SE Innehållsförteckning

---

<b>Uppackning</b> .....	<b>28</b>
<b>Installation</b> .....	<b>29</b>
Placering.....	29
Ställa enheten vågrätt .....	29
Fritt utrymme som krävs .....	29
Ändra dörrens gångjärn .....	30
Rengöring innan användning .....	32
Innan du använder enheten .....	32
<b>Produktöversikt</b> .....	<b>33</b>
<b>Användning</b> .....	<b>34</b>
Temperaturinställning.....	34
Förvara vin i din vinkylare .....	34
Fyll upp din vinkylare.....	35
Fyll på med vinflaskor.....	35
Se till att hålla dörren stängd.....	35
Oljud inuti vinkylaren .....	35
<b>Rengöring</b> .....	<b>36</b>
Rengör insidan av vinkylaren.....	36
Rengör utsidan av vinkylaren .....	36
<b>Underhåll</b> .....	<b>36</b>
Vidta försiktighet när du använder den .....	36
Service.....	36
Stäng av vinkylaren under en längre tidsperiod .....	36
Kondensation .....	37
<b>Kasta bort</b> .....	<b>37</b>
<b>Specifikationer</b> .....	<b>37</b>

<b>Purkaminen</b> .....	<b>38</b>
<b>Asennus</b> .....	<b>39</b>
Sijainti.....	39
Laitteen asettaminen vaakasuoraan.....	39
Vaadittava tyhjä tila.....	39
Oven kääntymissuunnan vaihtaminen.....	40
Puhdistus ennen käyttöä.....	42
Ennen kuin käytät laitettasi.....	42
<b>Tuotteen yleiskuva</b> .....	<b>43</b>
<b>Toiminta</b> .....	<b>44</b>
Lämpötila-asetus.....	44
Viinin säilytys viinikaapissasi.....	44
Viinikaappisi täyttäminen.....	45
Viinipullojen pinoaminen.....	45
Pidä ovi suljettuna.....	45
Viininjäähdyttimestä kuuluvat äänet.....	45
<b>Puhdistus</b> .....	<b>46</b>
Viinikaapin sisäpuolen puhdistus.....	46
Viinikaapin ulkopuolen puhdistus.....	46
<b>Kunnossapito</b> .....	<b>46</b>
Huolellisuus käsittelyn aikana.....	46
Huolto.....	46
Sammuttaminen pitkien ajanjaksojen ajaksi.....	46
Tiivistymistä.....	47
<b>Hävitys</b> .....	<b>47</b>
<b>Määrittelyt</b> .....	<b>47</b>

# DK Indholdsfortegnelse

---

<b>Udpakning .....</b>	<b>48</b>
<b>Installation .....</b>	<b>49</b>
Placering.....	49
Nivellering af enheden.....	49
Krav til plads.....	49
Sådan skiftes åbningsretningen .....	50
Rengøring før brug.....	52
Før skabet bruges .....	52
<b>Produktoversigt.....</b>	<b>53</b>
<b>Betjening .....</b>	<b>54</b>
Temperaturindstilling .....	54
Opbevaring af vin i vinskabet.....	54
Fyld Deres vinskab op .....	55
Placering af vinflaskerne.....	55
Hold døren lukket .....	55
Lyde i vinkøleren .....	55
<b>Rengøring .....</b>	<b>56</b>
Rengøring af vinskabet indvendig .....	56
Rengøring af vinskabet udvendigt .....	56
<b>Vedligeholdelse .....</b>	<b>56</b>
Forsigtighed ved håndtering .....	56
Service.....	56
Strømafbrydelse i lange perioder .....	56
Kondensation .....	57
<b>Renovation .....</b>	<b>57</b>
<b>Specifikationer.....</b>	<b>57</b>

**Thank you** for purchasing your new product.

We recommend that you spend some time reading this instruction manual so that you fully understand all the operational features it offers. You will also find some hints and tips to help you resolve any issues.

Read all the safety instructions carefully before use and keep this instruction manual for future reference.

## Unpacking

Remove all items from the packaging. Retain the packaging. If you dispose of it please do so according to local regulations.

GB

The following items are included:

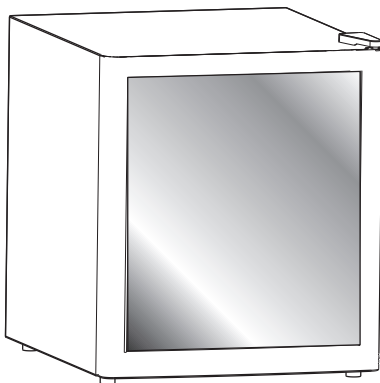

Main Unit

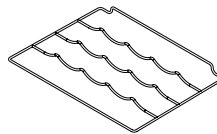

Wire Shelf x 2

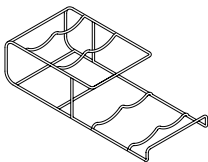

Wire Rack

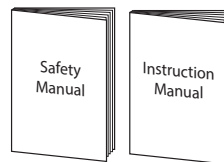

Safety & Instruction Manual



Spare parts for your appliance are available for a minimum of 7-10 years. Contact customer service centre, please refer to the last page of the Safety Warnings booklet.

## INSTALLATION

### Location

When selecting a position for your unit make sure the floor is flat and firm, and that the room is well ventilated with an average room temperature of between 10°C and 38°C. Avoid locating your unit near a heat source, e.g. a cooker, boiler or radiator. Avoid direct sunlight. If you are placing your unit in an outbuilding such as a garage or annex ensure that the unit is placed above the damp course, otherwise condensation will occur on the cabinet. Never place the unit in a wall recess or into fitted cabinets or furniture. This refrigerating appliance is not intended to be used as a built-in appliance.

### Levelling the Unit

To do this adjust the levelling feet of the unit. If the unit is not level, the doors and magnetic seal alignments will not be covered properly.

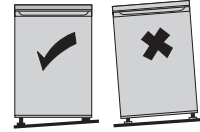

### Free Space Requirements

When installing the unit, ensure that 25 mm of free space is left at both sides, 50 mm at the rear of the unit and 25 mm at the top of the unit. The door can open to the right or the left, depending on which best suits the location.

Please ensure there is more than twice the width and depth distance space of the unit to fully open the door to a maximum angle.

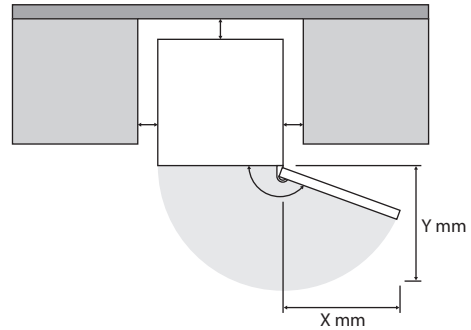

Do not cover or block the sides of your wine cooler.

## INSTALLATION

### Reversing the Door Swing

**Tools required:** Philips style screwdriver / Flat bladed screwdriver / Hexagonal spanner



- Ensure the unit is unplugged and empty.
- To take the door off it is necessary to tilt the unit backwards. You should rest the unit on something solid, e.g. a chair just below the top panel.
- All parts removed must be saved to do the reinstallation of the door.
- Do not lay the unit flat as this may damage the coolant system.
- We recommend that 2 people handle the unit during assembly.
- If you want to have the door swing reversed, we recommend that you contact a qualified technician. You should only try to reverse the door yourself if you believe that you are qualified to do so.

GB

1. Remove the upper right hinge cover, screws and upper hinge. Remove the upper left screw covers.

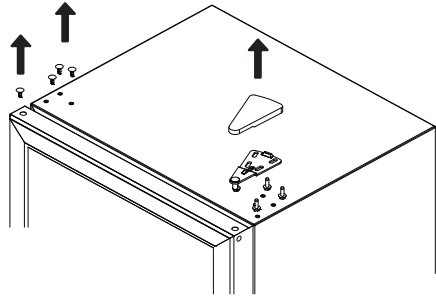

2. Lift the door and place it on a padded surface to prevent it from scratching.
3. Remove the bottom screws and bottom hinge. Remove the levelling feet from both sides.
4. Re-fit the bottom hinge and bottom screws to the other side. Replace both levelling feet.

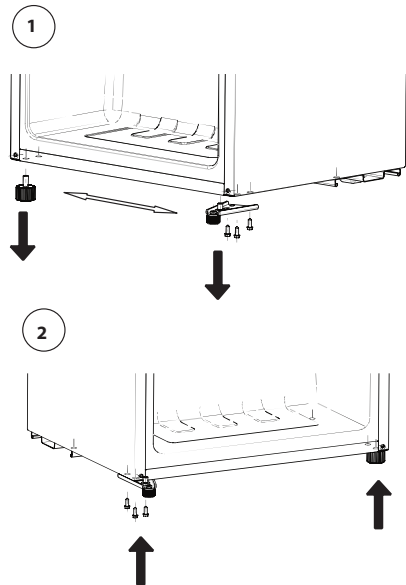

- Do not lay the unit flat as this may damage the coolant system.
- During door reversal, when swapping the position of the bottom hinge or adjusting the levelling feet, tilt the unit. Do not lay the unit flat.

## INSTALLATION

5. Remove the door stopper and axle pin from the bottom of the door and install them to the opposite side of the door.
6. Place the door back on.

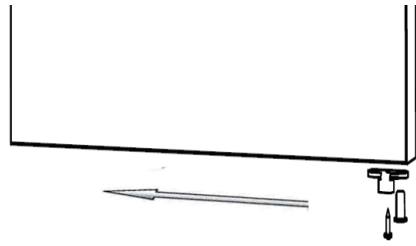

7. Insert the upper hinge and screw it to the other side on top of the unit. Ensure the door is aligned horizontally and vertically so that the seals are closed on all sides before finally tightening the upper hinge. Use a spanner to tighten it if necessary.
8. Put the hinge cover and the screw covers back.
9. With the door closed, check that the door is aligned horizontally and vertically and that the seals are closed on all sides before finally tightening the bottom hinge. Re-adjust the levelling feet as needed.

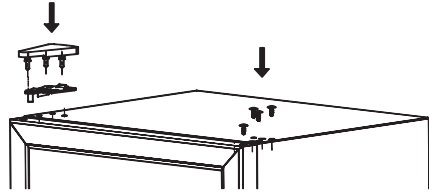

GB



In some cases, the door seal may be crushed after prolonged storing pressure, resulting to the door seal not able to close properly when reversed.

Follow the steps below to solve the issue:

1. Peel off the door seal from the upper or lower corner and warm it with a hairdryer; the warmth can allow the door seal to return to its original form. Do not blow directly on the unit as the warmth may damage other parts of the unit.
2. Rotate the door seal upside down so that the side originally with the hinge stay with the hinge.
3. Insert the door seal back into the door from the upper or lower corner.
4. If the issue still occurs, contact your local service centre for assistance.

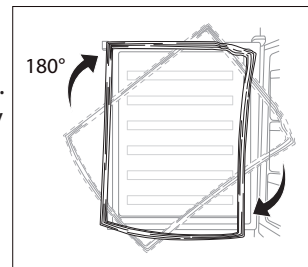

## INSTALLATION

### Cleaning Before Use

Wipe the inside of the unit with a weak solution of bicarbonate soda. Then rinse with warm water using a sponge or cloth. Wash the shelf and bottle rack with a mild detergent solution. Wipe completely dry before replacing the shelf and bottle rack. Clean the exterior of the unit with a damp cloth, using mild detergent and warm water.

If you require more information refer to the **Cleaning** section.



- **Before Plugging in YOU MUST**

Check that you have a socket which is compatible with the plug supplied with the unit.

- **Before Turning On!**

Do not turn on until two hours after moving the unit. The coolant fluid needs time to settle.

GB

### Before Using Your Unit

Before placing any wine in the unit, turn it on and wait for 24 hours, to make sure it is working properly and to allow it time to fall to the correct temperature. Your unit should not be overfilled.



# Product Overview

---

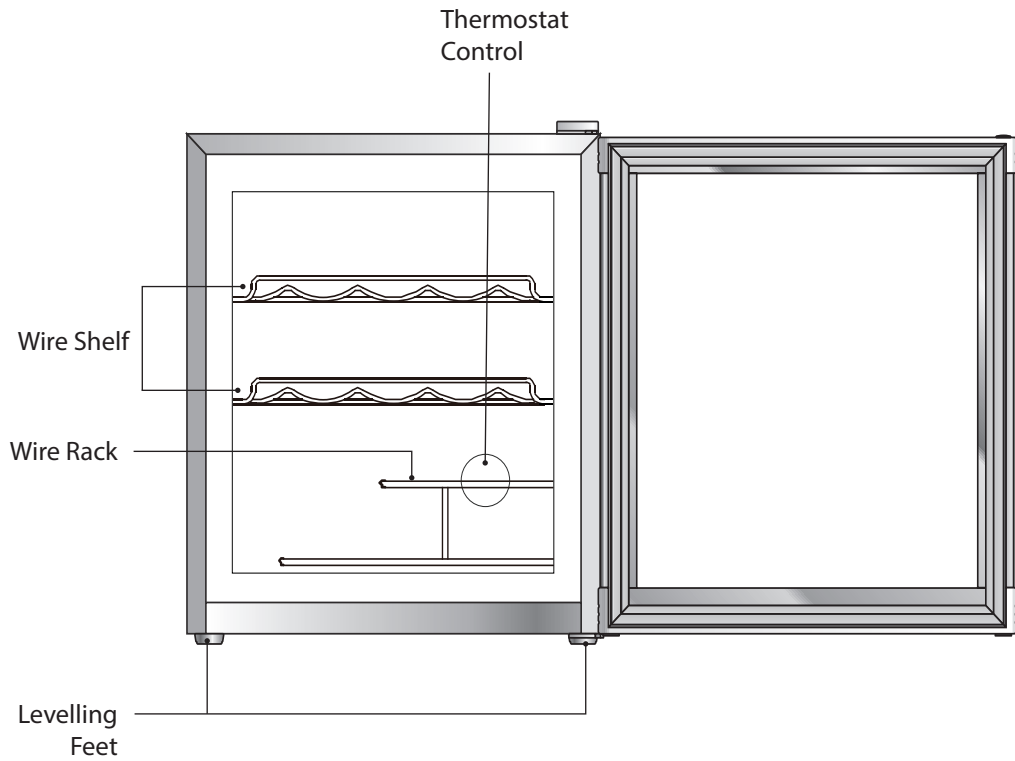

GB



All accessories should be kept like the diagram here for the most efficient use of energy.

# Operation

---

## Temperature Setting

1. The internal temperature of the wine cooler is controlled by a thermostat. “**colder**” is the coldest setting, “**cold**” is the least coldest, “**normal**” is in between. “**OFF**” is to stop cooling.
2. Connect the mains cable to the mains socket.
3. Adjust the thermostat control dial to “**normal**”. This is the recommended setting when operating at normal room temperature (between 10°C and 38°C). For warmer environment, it is recommended to use “**colder**” setting. For colder environment, it is recommended to use “**cold**” setting.

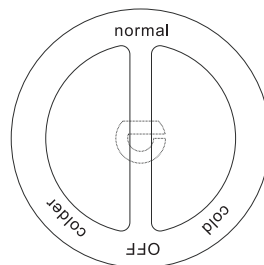

GB

- Ambient temperature 32°C: set to “**normal**”
  - Ambient temperature 25°C: set to “**normal**”, leaning to “**cold**”
  - Ambient temperature 16°C: set to “**cold**”
  - Ambient temperature 10°C: suggest not to use the wine cooler at 10°C or lower
4. The wine cooler may not operate at the correct temperature if it is in a particularly hot or a particularly cold room, or if you open the door often.
  5. If you are concerned that the wine cooler is not being kept cold enough and wish to check the temperature you will need a special fridge/freezer thermometer. You may also need a hygrometer to check the humidity of your wine cooler. These are available from most supermarkets and hardware shops.

Place the thermometer and hygrometer on the shelf of the wine cooler, where it can be read easily. Leave overnight, the temperature in the wine cooler should be between 5°C and 18°C and the humidity in the wine cooler should be between 50%-80% depending on the type of wine.

## Storing Wine in Your Wine Cooler

Make sure that the bottles are lying on their sides. This ensures that the wine inside is in contact with the cork, which stops the cork from drying out, shrinking, letting air in and spoiling the wine.

If you're serving white, rose or sparkling wine, chill it lightly for at least 2 hours in the wine cooler before serving. Most reds should be served at room temperature, or in the case of lighter reds like Beaujolais, very slightly chilled.

Opened wine will remain in good condition for up to 2 days (for delicate whites), or 3 days (for rich reds), as long as the bottle is resealed and stored in your wine cooler. Special stoppers that keep sparkling wine and champagne bubbling for 1 or 2 days after opening can be bought at most good wine shops. When storing leftover wine, attempt to minimise the oxidation process of the wine. You can use a 'vacuum' which pumps out the air from the bottle leaving it semi-vacuum. The wine should last for about two weeks.

However, if it is a good quality wine and you intend to finish it within one week, all you'll need to do is to replace the cork and leave it standing in your wine cooler.

Different wines are best kept at different temperatures.

Serving Temperatures		
Wine Type	°F	°C
Rose Wine	48-54	9-12
White Wine	48-58	9-14
Sherry (Light)	48-58	9-14
Red Wine	57-68	13-20
Fortified Wine	57-68	13-20
Sherry (Dark)	57-68	13-20

## Filling Your Wine Cooler

When filling your wine cooler the greater the amount of cans and bottles placed inside the wine cooler from room temperature, the longer it will take to cool them to the desired temperature. You may wish to temporarily turn the Thermostat Control Dial to a higher setting to speed up the cooling process. If you do this remember to return it to the previous setting once the drinks have reached the required temperature in order to conserve energy.

GB

## Stacking the Wine Bottles

When placing the bottles into the wine cooler, make sure there is no contact with the inner back surface.

Follow the bottle stacking in the diagram for the most efficient use of the wine cooler.

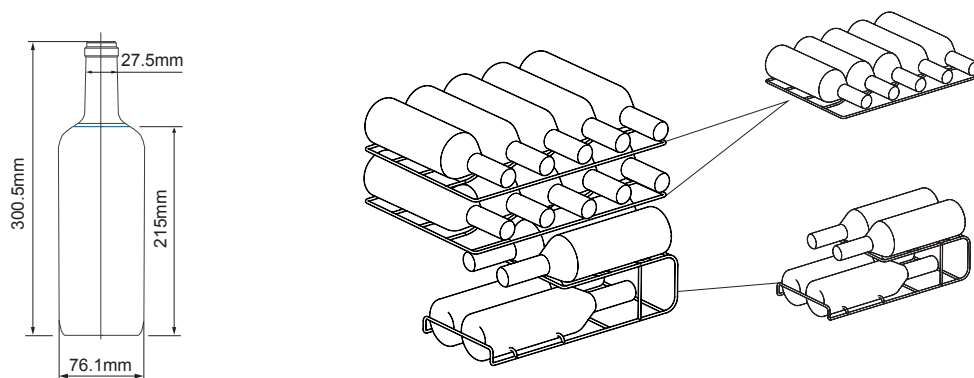

## Keep the Door Closed

To prevent cold air from escaping, limit the number of times you open the door.

## Noises Inside the Wine Cooler

You may notice that your wine cooler makes some unusual noises. These noises are perfectly normal, and are caused by the circulation of the refrigerant liquid in the cooling system. They have become more pronounced since the introduction of CFC free gases. This is not a fault and will not affect the performance of your wine cooler.

This is the compressor motor working, as it pumps the refrigerant around the system.

# Cleaning

---

## Cleaning the Inside of the Wine Cooler

There is usually no need to defrost the wine cooler as any ice that is deposited on the back wall will defrost automatically.

- Before cleaning the wine cooler always switch off and disconnect the mains supply.
- Remove all the shelves and detachable accessories and wash in warm soapy water, rinse and dry thoroughly.
- If any ice has been deposited on the rear wall, leave the door open and wait until it begins to thaw. As the solid frost loosens, pry it away with a plastic scraper and remove. Never use metal or sharp instruments to remove the ice deposit.
- You should clean the interior of the wine cooler with a damp cloth.
- Check that the drain outlet at the rear wall of the wine cooler compartment is clear of debris as this will affect the automatic defrosting.
- Empty the water collection tray at the back of the unit. Rinse and dry thoroughly before replacing.
- Do not let liquid get into the controls.
- It may be necessary to periodically wipe the bottom part of the storage area.
- Never clean the appliance parts with flammable fluids. The fumes can create a fire hazard or explosion.
- Do not store or use gasoline or any other flammable vapours and liquids in the vicinity of this or any other appliance. The fumes can create a fire or explosion.

GB

## Cleaning the Outside of the Wine Cooler

Use a damp cloth to clean the wine cooler exterior and a glass cleaner to clean the door. Make sure that the door is closed, to prevent cleaners from getting on the magnetic door seal or inside.

# Maintenance

---

## Care When Handling

Ensure the unit is empty and all loose items are secured before moving it. Hold the wine cooler around its sides or base when moving it.

## Servicing

This wine cooler should be serviced by a qualified service agent and only genuine spare parts should be used. Under no circumstances should you attempt to repair the wine cooler yourself. Repairs carried out by inexperienced persons may cause injury or serious malfunctioning. Minimum duration of the guarantee offered by the manufacturer, importer or authorised representative is 1 year.

## Switching Off for Long Periods of Time

When the wine cooler is not in use for a long period of time, disconnect it from the mains supply, empty all wine and clean the wine cooler. Leave the door ajar to prevent unpleasant smells.

## Condensation

Condensation may appear on the outside of the wine cooler. This may be due to a change in room temperature. Wipe off any moisture residue. If the problem continues, please contact a qualified service agent for assistance.

## Disposal

---

Old units still have some residual value. An environmentally friendly method of disposal will ensure that valuable raw materials can be recovered and used again. The refrigerant and insulation materials used in the unit require special disposal procedures.

Up to date information concerning options of disposing of your old unit and packaging from the new one can be obtained from your local council office.

If your unit is fitted with a lock, to prevent children being trapped inside, keep the key out of reach and not in the vicinity of the unit.

When disposing of an old unit break off any old locks or latches and remove the door as a safeguard.

GB

## Specifications

---

<b>Rated Voltage</b>	220-240V~ 50Hz
<b>Rated Current</b>	0.5 A
<b>Wine Storage Capacity</b>	14 bottles x 0.75L
<b>Storage Volume</b>	44 L
<b>Storage Humidity</b>	50 - 80%
<b>Refrigerant</b>	R600a / 17g
<b>Climate Class</b>	SN, N, ST This appliance is intended to be used at an ambient temperature between 10°C and 38°C to achieve the claimed Energy Consumption and Grading.
<b>Overall Dimension (H x W x D)</b>	495mm x 470mm x 440mm

Features and specifications are subject to change without prior notice.

This appliance is intended to be used exclusively for the storage of wine.

Model information in the product database:

<https://eprel.ec.europa.eu/qr/1525529>

**Takk** for at du kjøpte ny produkt.

Vi anbefaler at du tar deg tid til å lese gjennom hele bruksanvisningen så du blir fortrolig med alle funksjonene. Veiledningen gir deg også mange tips og råd for å løse eventuelle problemer.

Les alle sikkerhetsanvisningene nøye før bruk og behold bruksanvisningen for framtidig referanse.

## Pakke opp

Fjern all emballasje fra enheten. Oppbevar emballasjen. Hvis du kaster den, gjøres dette i forhold til lokale bestemmelser.

Følgende elementer medfølger:

NO

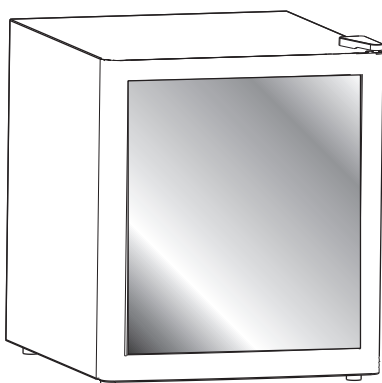

Hovedenheten

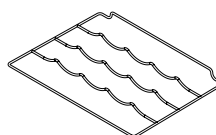

Trådhyll x 2

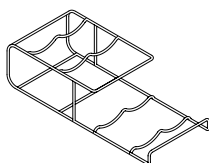

Grillrist



Sikkerhetsadvarsler & Instruksjonsmanual



Reservedeler til apparatet ditt er tilgjengelig i minimum 7-10 år. Ta kontakt med kundeservisesenteret. Se siste side i heftet med sikkerhetsadvarsler.

### Plassering

Ved valg av plassering av enheten sørges det for at gulvet er flatt og fast, og at rommet er godt ventilert med en gjennomsnittlig romtemperatur på 10°C og 38°C. Unngå å plassere enheten i nærheten av varmekilder, f.eks. komfyr, varmtvannsbeholder eller varmeovn. Unngå direkte sollys. Hvis du plasserer enheten din i et uthus, som en garasje eller anneks, må du sørge for at enheten den over fuktbanen, ellers vil det oppstå kondens på skapet. Plasser aldri enheten i en veggfordypning eller i monterte skap eller møbler. Dette kjøleapparatet er ikke ment å brukes som et innebygd apparat.

### Nivellere enheten

Bruk de nivåføttene av enheten til å nivellere den. Hvis enheten ikke er i vater, fungerer ikke innrettingen av dørene og de magnetiske pakningene riktig.

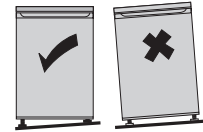

### Krav til ledig plass

Når enheten monteres, må du kontrollere at det er 25 mm åpent rom på begge sidene, 50 mm på baksiden og 25 mm på oversiden av enheten. Døren kan åpnes til høyre eller venstre, avhengig av hva som passer best på stedet.

Pass på at det er mer enn dobbelt med plass i bredden og dybden for å kunne åpne døren på enheten til den maksimale vinkelen.

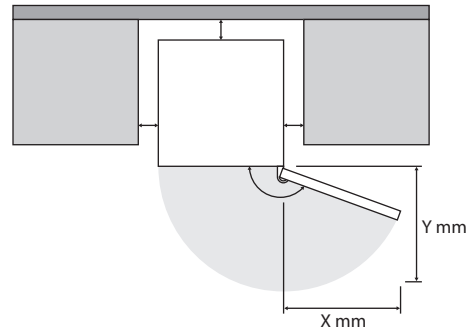

Ikke dekk til eller blokker sidene på vinkjøleren.

## Bytte dørhengslingen

**Påkrevd verktøy:** Stjerneskrutrekker, flat skrutrekker og skiftenøkkel.



- Kontroller at enheten er frakoblet strøm og tom.
- Det er nødvendig å vippe enheten bakover for å kunne ta av døren. Enheten må stå støtt, f.eks. på en stol rett under topp-panelet.
- Alle deler som fjernes må oppbevares for å kunne installere døren igjen.
- Ikke legg enheten ned, fordi dette kan skade kjølesystemet.
- Vi anbefaler at to personer håndterer enheten under monteringen.
- Hvis du ønsker å bytte dørhengslingen, anbefaler vi at du ber en kvalifisert tekniker om hjelp. Hvis du ønsker å bytte dørhengslingen selv, må du være kvalifisert til å gjøre dette.

NO

1. Fjern øvre høyre hengseldeksel, skruer og øvre hengsel. Fjern skruedekslene øverst til venstre.

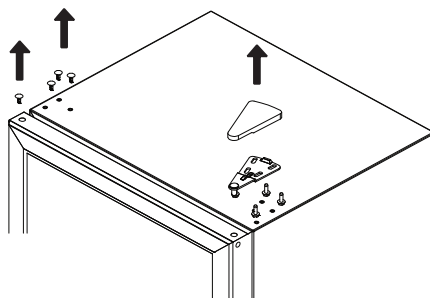

2. Løft døren av og sett den på en myk overflate så den ikke blir ripet.

3. Fjern de nedre skruene og det nedre hengselet. Fjern nivåføttene fra begge sider.
4. Sett på igjen bunnhengslet og bunnskruene på den andre siden. Sett på begge nivåføttene igjen.



- Ikke legg enheten flatt ned, fordi dette kan skade kjølesystemet.
- Når du reverserer dørsidene og skal skifte posisjonen til bunnhengselet eller justere justeringsføttene, må du vippe enheten. Ikke legg enheten flatt.

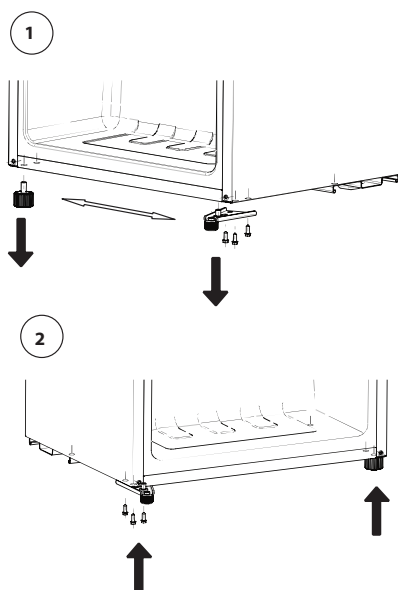



## INSTALLASJON

5. Fjern dørstopperen og akseltappen fra bunnen av døren, og monter dem på motsatt side av døren.
6. Sett døren på igjen.

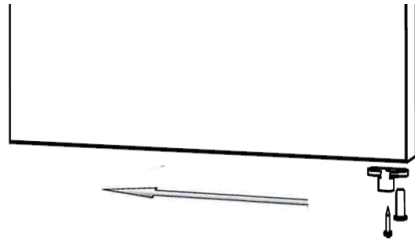

7. Sett deretter inn hengslet og skru det fast på toppen av enheten. Kontroller at døren er riktig innrettet både horisontalt og vertikalt slik at pakningene er lukket på alle sidene, og stram til slutt det øvre hengslet. Bruk en skrunøkkel til å stramme den om nødvendig.
8. Sett på hengseldekselet og skruedekselet igjen.
9. Se etter at døren, når den er lukket, har riktig innretning både vannrett og loddrett samt at pakningene er lukket på alle sidene før du til slutt strammer det nederste hengslet. Juster nivåføttene på nytt etter behov.

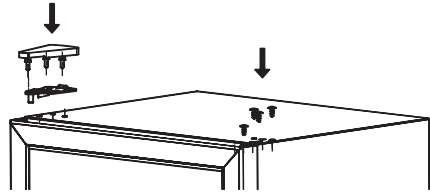

NO



I noen tilfeller kan dørtetningen klemmes etter langvarig oppbygging av trykk, noe som fører til at dørforseglingen ikke kan lukkes ordentlig ved reversering.

Følg trinnene under for å løse problemet:

1. Skrell av dørtetningen fra øvre eller nedre hjørne, og varm den med en hårføner. Varmen gjør at dørtetningen går tilbake til sin opprinnelige form. Ikke blås direkte på enheten, da varmen kan skade andre deler av enheten.
2. Vend dørtetningen opp ned slik at siden der hengslet opprinnelig var forblir hengslet.
3. Sett dørtetningen tilbake i døren fra øvre eller nedre hjørne.
4. Hvis problemet fortsatt vedvarer, må du kontakte ditt lokale servicesenter for å få hjelp.

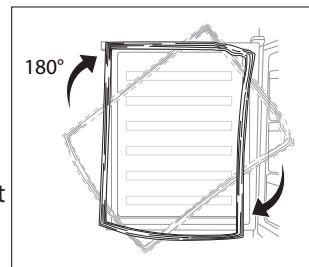

### Rengjøring innen bruk

Tørk av enhetens innside med en mild løsning med hydrogenkarbonat. Tørk så av med varm vann og en klut. Vask hyllen og flaskestativet med en mild såpeløsning. Hyllen og flaskestativet må tørkes helt av før de settes inn igjen. Tørk utsiden av enheten ved hjelp av fuktig klut med flytende vaskemiddel og varmt vann.

Hvis du trenger mer informasjon, referer til delen **Rengjøring**.



- **Før du setter støpslet i kontakten, MÅ DU**

Kontrollere at kontakten er kompatibel med støpslet som er vedlagt enheten.

- **Vent før du slår på!**

Ikke slå på enheten før det har gått to timer etter at du flyttet den. Kjølevæsken trenger tid til å synke.

### Innen du bruker enheten

Skru på enheten og vent i 24 timer innen du legger vin i den. Dette for å sikre at den fungerer riktig og for at temperaturen skal være riktig. Enheten bør ikke overfylles.

# Produktoversikt

---

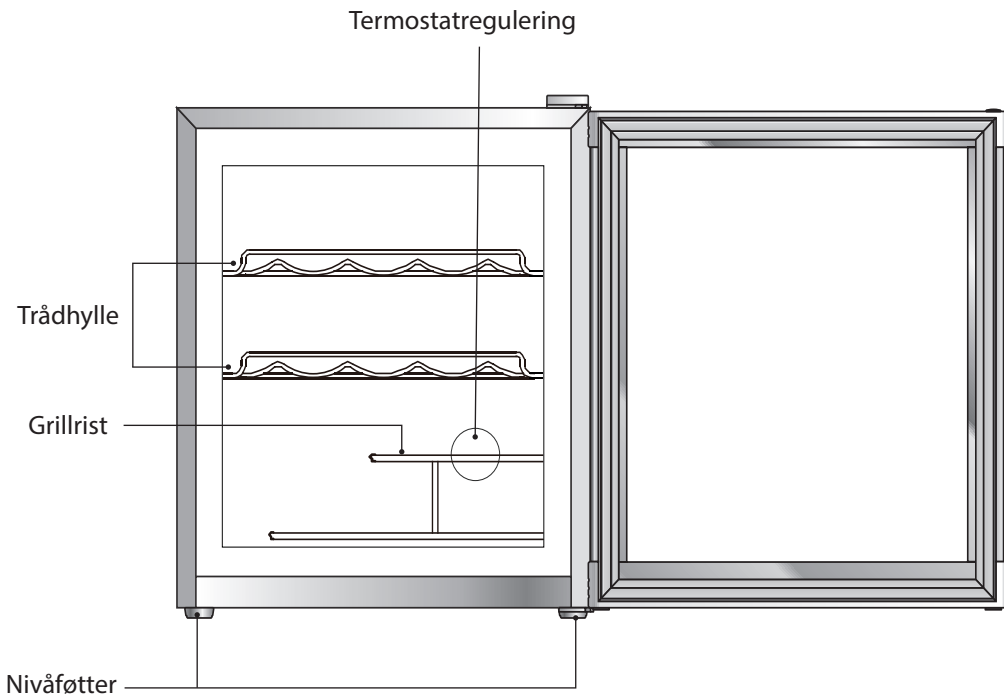

NO



Alt tilbehør skal oppbevares som på diagrammet for mest mulig effektiv bruk av energi.

## Temperaturinnstilling

1. Den interne temperaturen i vinkjøleren kontrolleres av en termostat. «**colder**» er den kaldeste innstillingen, «**cold**» er den minst kaldeste, og «**normal**» er middels. «**OFF**» (**AV**) er for å stoppe nedkjøling.
2. Sett strømledningen inn i stikkkontakten.
3. Drei termostatkontrollen til «**normal**». Dette er den anbefalte innstillingen ved normal romtemperatur (mellom 10 og 38 °C). I varmere omgivelser bør man bruke innstillingen «**colder**». I kaldere omgivelser bør man bruke innstillingen «**cold**».
  - Omgivelsestemperatur 32 °C: sett til «**normal**»
  - Omgivelsestemperatur 25 °C: sett til «**normal**» mot «**kald**»
  - Omgivelsestemperatur 16 °C: sett til «**kald**»
  - Omgivelsestemperatur 10 °C: Vinkjøleren bør ikke brukes ved 10 °C eller kaldere
4. Enheten kan ikke kjøre med riktig temperatur hvis den står i et veldig varmt eller veldig kaldt rom eller hvis døren åpnes ofte.
5. Hvis du er bekymret for at vinkjøleren ikke holdes kaldt nok og vil sjekke temperaturen, trenger du et spesielt termometer for kjøleskap/fryser. Du trenger også kanskje et hygrometer for å kontrollere luftfuktigheten i vinkjøleren. Disse kan kjøpes på de fleste supermarkeder og forhandlere av elektriske artikler.

Plasser termometeret og hygrometeret på hyllen i vinkjøleren, der det lett kan leses av. La det stå i over natten. Temperaturen i vinkjøleren skal være mellom 5 og 18 °C, og luftfuktigheten i vinkjøleren skal være mellom 50–80 % avhengig av typen vin.

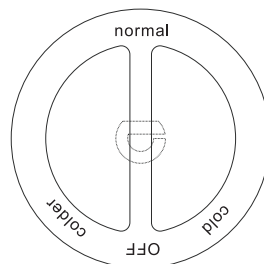

NO

## Å lagre vin i vinkjøleren

Sørg for at flaskene ligger. Dette sikrer at vinen er i kontakt med korken, som hindrer at korket tørker ut eller skrumper slik at det kommer luft inn og ødelegger vinen.

Hvis du serverer hvit, rose eller musserende vin, kjøles disse i minst to timer i vinkjøleren innen servering. De fleste rødviner bør serveres ved romtemperatur, eller i tilfeller av lettere røde viner, så som Beaujolais, veldig lett avkjølte.

Åpnet vin vil forbli i god tilstand opp til to dager (for delikate hvitviner), eller tre dager (for rike rødviner), så lenge flasken er tettet og oppbevares i vinkjøleren. Spesielle korker som holder musserende vin og champagne boblende i en eller to dager etter de er åpnet kan kjøpes i de fleste butikker som forhandler vin. Ved oppbevaring av gjenværende vin, forsøk å minimalisere oksideringsprosessen til vinen. Du kan bruke en "vakuumenhet" som pumper ut luften av flasken og gir et semi-vakuum. Vinen skal da holde seg i ca. to uker.

Dersom det er en vin av god kvalitet og du vil drikke den opp innen en uke, er alt du trenger å gjøre å sette på korken igjen og lagre den stående i vinkjøleren.

Ulike viner oppbevares best ved ulike temperaturer.

Serveringstemperaturer		
Vintype	°F	°C
Rosevin	48-54	9-12
Hvitvin	48-58	9-14
Sherry (lys)	48-58	9-14
Rødvin	57-68	13-20
Hetvin	57-68	13-20
Sherry (mørk)	57-68	13-20

## Å fylle opp vinkjøleren

Når vinkjøleren fylles, vil det ta lenger tid å kjøle dem ned til ønsket temperatur fra romtemperatur jo flere beholdere og flasker du plasserer i vinkjøleren. Det kan være lurt å skru termostatkontrollen midlertidig til en høyere innstilling for å kjøle raskere. Hvis du gjør dette husk da å stille den tilbake til de vanlige innstillingene etter drikken har nådd ønsket temperatur for å spare strøm.

## Å stable vinflaskene

Når flaskene plasseres i vinkjøleren, sørg for at de ikke kommer i kontakt med den bakre platen på vinkjøleren.

Følg diagrammet for å stable flaskene slik at vinkjøleren skal kjøre mest effektivt.

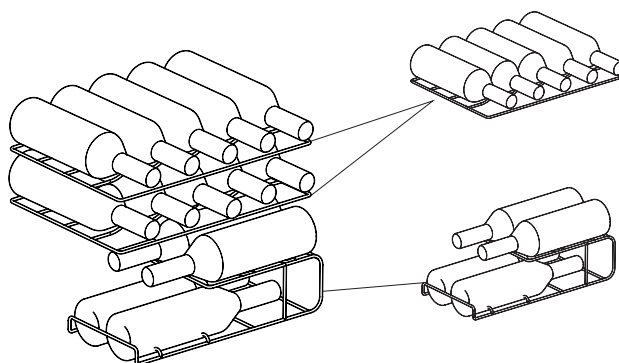
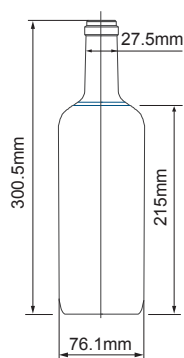

## Hold døren lukket

For forhindre tap av kald luft begrenses antallet ganger døren åpnes.

## Lyder inne i vinkjøleren

Du kan legge merke til at vinkjøleren lager noen uvanlige lyder. Disse lydene er helt normale og forårsakes av at kjølemiddel sirkuleres i kjølesystemet. De har blitt mer merkbare siden innføringen av KFK-frie gasser. Dette er ikke en feil og vil ikke påvirke ytelsen til vinkjøleren. Lydene dannes mens kompressormotoren arbeider med å pumpe kjølemidlet rundt i systemet.

NO

# Rengjøring

---

## Rengjøring av innsiden på vinkjøleren

Det er vanligvis ikke nødvendig å avrime vinkjøleren ettersom eventuell is som befinner seg bak i vinkjøleren vil avrimes automatisk.

- Før vinkjøleren rengjøres må du alltid slå den av og koble fra strømforsyningen.
- Fjern alle hyllene og avtakbare tilbehør og vask med varmt vann og vaskemiddel, tørk av og la den tørke helt.
- Hvis det har kommet rim på bakveggen, lar du døren stå åpen og venter til den begynner å tine. Når den harde rimen løsner, skrapes den bort med en plastskrape og fjernes den. Bruk aldri gjenstander i metall eller som er skarpe for å fjerne isen.
- Du bør rengjøre innsiden av vinkjøleren med en fuktig klut.
- Kontroller at dreneringsutløpet på baksiden av vinkjøleren er fri for is ettersom dette vil påvirke den automatiske avrimingen.
- Tøm vannoppsamlingskaret på baksiden av enheten. Skyll og tørk grundig før du setter det tilbake.
- Ikke la væske komme inn i kontrollene.
- Det kan være nødvendig å tørke den nederste delen av lagringsområdet med jevne mellomrom.
- Du må aldri rengjøre enhetens deler med brennbare væsker. Gassene kan forårsake brann eller eksplosjon.
- Du må ikke lagre eller bruke bensin eller andre brennbare gasser og væsker i nærheten av dette eller andre apparater. Gassene kan føre til brannfare eller eksplosjon.

NO

## Rengjøring av utsiden på vinkjøleren

Bruk en fuktig klut til å tørke av vinkjøleren utvendig og vaskemiddel til glass på døren. Sørg for at døren er lukket, dette for å forhindre at det kommer løsninger på magnettingen på døren.

# Vedlikehold

---

## Forsiktighetsregler ved håndtering

Sørg for at enheten er tom og at alle løse gjenstander er sikret før du flytter den. Hold i vinkjølerens sider eller nedkant når den skal flyttes.

## Service

Denne vinkjøleren bør være vedlikeholdes av en kvalifisert servicetekniker, og bare originale reservedeler bør brukes. Du skal ikke under noen omstendigheter forsøke å reparere vinkjøleren på egen hånd. Reparasjoner som utføres av uerfarne personer kan medføre skader eller alvorlige funksjonsfeil. Minimumsvarighet for garantien som tilbys av produsenten, importøren eller autorisert representant er 1 år.

## Å skru av over lenger perioder

Når vinkjøleren ikke skal anvendes på en lang stund, kobles den fra strømmen, fjern all vin og rengjør vinkjøleren, og la døren stå litt åpen for å forhindre vond lukt.

## Kondens

Kondens kan oppstå på utsiden av vinkjøleren. Dette kan være på grunn av endring i romtemperaturen. Tørk av eventuell fuktighet. Søk hjelp ved å tilkalle en kvalifisert servicetekniker dersom problemet vedvarer.

## Avhending

Gamle enheter har en restverdi. En miljøvennlig metode for avhending vil sikre at verdifulle råmaterialer kan gjenbrukes.

Oppdatert informasjon angående ulike avhendingsmuligheter for din gamle enhet og emballasje fra en ny kan hentes hos kommunen.

Hvis enheten er utstyrt med en lås, for å forhindre at barn setter seg fast, holdes nøkkelen utenfor rekkevidde og ikke i nærheten av enheten.

Ved avhending av en gammel enhet brytes gamle låser av og døren fjernes som en sikkerhet.

## Spesifikasjoner

NO

<b>Merkespenning</b>	220-240V~ 50Hz
<b>Merkestrøm</b>	0,5 A
<b>Lagringskapasitet for vin</b>	14 flasker x 0,75L
<b>Oppbevaringsvolum</b>	44 L
<b>Oppbevaringsluftfuktig</b>	50 - 80%
<b>Kjølevæsk</b>	R600a / 17g
<b>Klimaklasse</b>	SN, N, ST Dette apparatet skal brukes ved en omgivelsestemperatur mellom 10°C og 38°C for å oppnå oppgitt energiforbruk og -klassifisering.
<b>Dimensjoner (H x B x D)</b>	495mm x 470mm x 440mm

Egenskaper og spesifikasjoner kan endres uten forvarsel.

Dette apparatet skal utelukkende brukes til oppbevaring av vin.

Modellinformasjon i produktbasen:

<https://eprel.ec.europa.eu/qr/1525529>

## Tack för att du köpt din nya produkt.

Vi rekommenderar att du tar dig tid att läsa igenom denna bruksanvisning för att fullt ut förstå alla erbjudna funktioner. Det finns även en del råd och tips som hjälper dig att lösa problem.

Läs noga igenom alla säkerhetsinstruktioner före användning och behåll sedan den här bruksanvisningen för framtida bruk.

## Uppackning

Avlägsna all paketering från enheten. Behåll all paketering. Om du vill slänga bort den, var vänlig att då göra detta i enlighet med de lokala föreskrifterna.

Följande artiklar medföljer:

SE

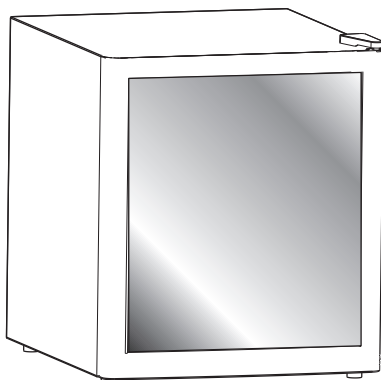

Huvudenheten

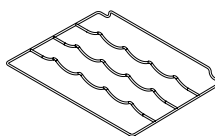

Gallerhylla x 2

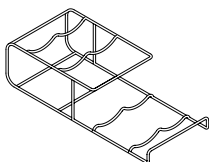

Gallerställ



Säkerhetsvarningar &  
Instruktionsbok



Reservdelar till maskinen är tillgängliga i minst 7-10 år. Kontakta kundtjänstcenter, se sista sidan i häftet Säkerhetsvarningar.



## INSTALLATION

### Placering

När du väljer en placering för din enhet försäkra dig om att golvet är plant och fast, och att rummet är väl ventilerat med en medeltemperatur mellan 10°C till 38°C. Undvik att placera din enhet i närheten av en värmekälla som t ex en spis, kokare eller ett element. Undvik direkt solljus. Om du placerar enheten i en utbyggnad som ett garage eller annex, måste enheten placeras på fuktisoleringen, för att det inte ska bildas kondens i skåpet. Placera aldrig enheten i en nisch, inbyggnadsskåp eller möbel. Detta kylskåp är inte avsett att användas som en inbyggnadsapparat.

### Ställa enheten vågrätt

För att göra detta används de justerbara fötterna av enheten. Om enheten inte står vågrätt kommer dörrarna och den magnetiska förseglingarna inte att skydda korrekt.

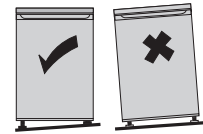

### Fritt utrymme som krävs

Vid installation av enheten se till att det finns 25 mm fritt utrymme på båda sidorna, 50 mm bakom och 25 mm ovanför enheten. Dörren kan öppnas åt höger eller vänster, beroende på vad som passar bäst för platsen.

Säkerställ att det finns ett dubbelt avstånd och djup för enheten för att öppna dörrens maximala vinkel.

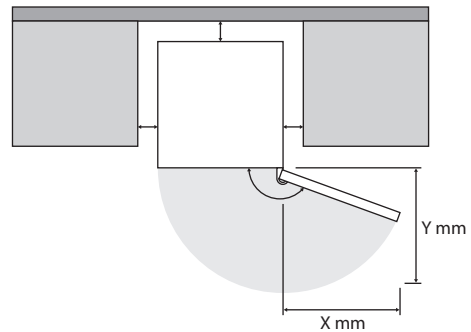

Täck inte över eller blockera sidorna på vinkylaren.

SE

## Ändra dörrens gångjärn

**Verktyg som krävs:** Kryss-skruvmejsel / Platt skruvmejsel / Sexkantig skruvnyckel.



- Se till att enheten är urkopplad och tömd.
- För att ta av dörren är det nödvändigt att luta skåpet bakåt. Du bör luta enheten mot något hårt, t.ex. en stol så att den inte glider undan under installationsprocessen.
- Alla delar som tas bort måste sparas för att dörren ska kunna återinstalleras.
- Lägg inte enheten plant ned eftersom det kan skada kylsystemet.
- Vi rekommenderar att två personer hanterar enheten under monteringen.
- Om du vill att dörren öppnas åt andra hållet rekommenderar vi att du kontaktar en kvalificerad tekniker. Du bör endast försöka att ändra gångjärnen själv om du tror att du har tillräckliga kunskaper för att göra detta.

1. Ta bort det övre högra gångjärnsskyddet, skruvarna och det övre gångjärnet. Ta bort de övre vänstra skruvskydden.

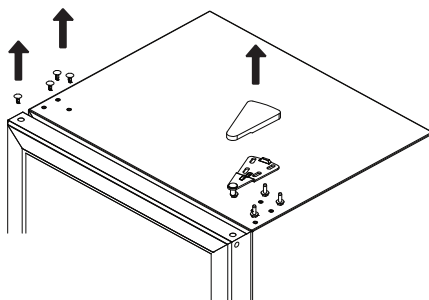

2. Lyft dörren och placera den på en vadderad yta för att förhindra att den repas.

3. Ta bort skruvarna och nedre gångjärnet. Ta bort de justerbara fötterna från båda sidorna.

4. Sätt tillbaka det nedre gångjärnet och de nedre skruvarna på den andra sidan. Sätt tillbaka de justerbara fötterna.



- Lägg inte enheten plant ned eftersom det kan skada kylsystemet.
- Luta enheten när du ska vända på dörren, skifta plats för nedre gångjärnet eller justera nivåinställningsfötterna. Lägg inte ner enheten plant.

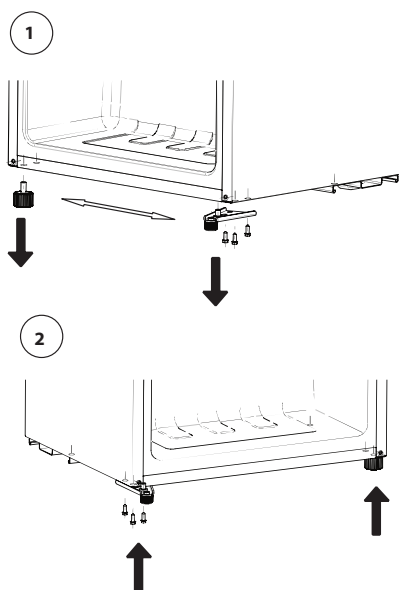

## INSTALLATION

5. Ta bort dörrstoppen och axeltappen från dörrens undersida, och sätt fast dem på motsatta sidan av dörren.
6. Sätt tillbaka dörren.
7. Sätt i det övre gångjärnet och skruva fast det på den andra sidan ovanpå enheten. Se till att dörren hänger rätt horisontellt och vertikalt och att tätningarna är stängda på alla sidorna innan det övre gångjärnet slutligen dras åt. Använd en skruvnyckel om så behövs.
8. Sätt tillbaka gångjärnsskyddet och skruvskydden.
9. När dörren är stängd kontrollera att dörren hänger rätt horisontellt och vertikalt och att tätningen är stängd på båda sidorna innan det undre gångjärnet slutligen dras fast. Justera de höjbara fötterna om så behövs.

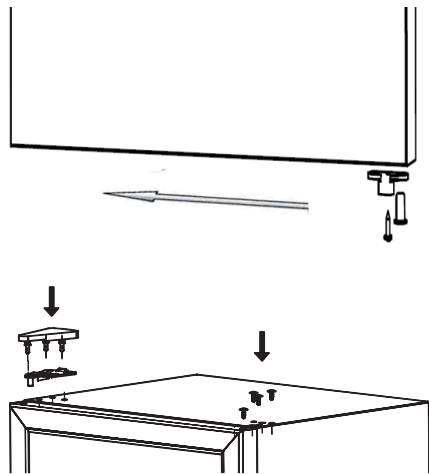

Ibland kan dörrtätningen tryckas till under långvarigt förvaringstryck, vilket resulterar i att dörrtätningen inte kan stängas riktigt när den byter plats.

Följ nedanstående steg för att lösa problemet:

1. Peta bort dörrtätningen från det övre och nedre hörnet, och värm upp den med en hårtork. Värmen kan få dörrtätningen att återta sin ursprungliga form. Blås inte direkt på enheten eftersom värmen kan skada andra delar på enheten.
2. Vänd dörrtätningen upp-och-ned så att sidan som ursprungligen satt där gångjärnet finns, fortsätter att vara vid gångjärnet.
3. Sätt tillbaka dörrtätningen i dörren, från det övre eller nedre hörnet.
4. Om problemet kvarstår, kontakta ditt lokala servicenter för hjälp.

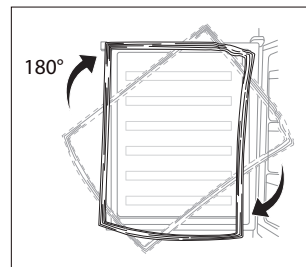

SE

### Rengöring innan användning

Torka insidan med en svag bikarbonatslösning. Skölj därefter ur med varmt vatten och använd en urvriden tvättsvamp eller en trasa. Tvätta av hyllan och flaskstället med en mild diskmedelslösning. Torka helt torrt innan du sätter tillbaka hyllan och flaskstället. Rengör enhetens utsida med en fuktig trasa, mildt diskmedel och varmt vatten.

Om du vill ha mer information hänvisas du till sektionen för **Rengöring**.



- **Innan inkoppling MÅSTE DU**

Kontrollera att du har en väggkontakt som är kompatibel med kontakten som följer med enheten.

- **Innan påslagning!**

Slå inte på den förrän efter två timmer efter att enheten flyttats. Kylvätskan behöver tid att sätta sig.

### Innan du använder enheten

Innan du placerar något vin i enheten, sätt på den och vänta i 24 timmar, för att försäkra dig om att den fungerar korrekt och för att möjliggöra för att den ska inta den rätta temperaturen. Din enhet får inte överfyllas.

# Produktöversikt

---

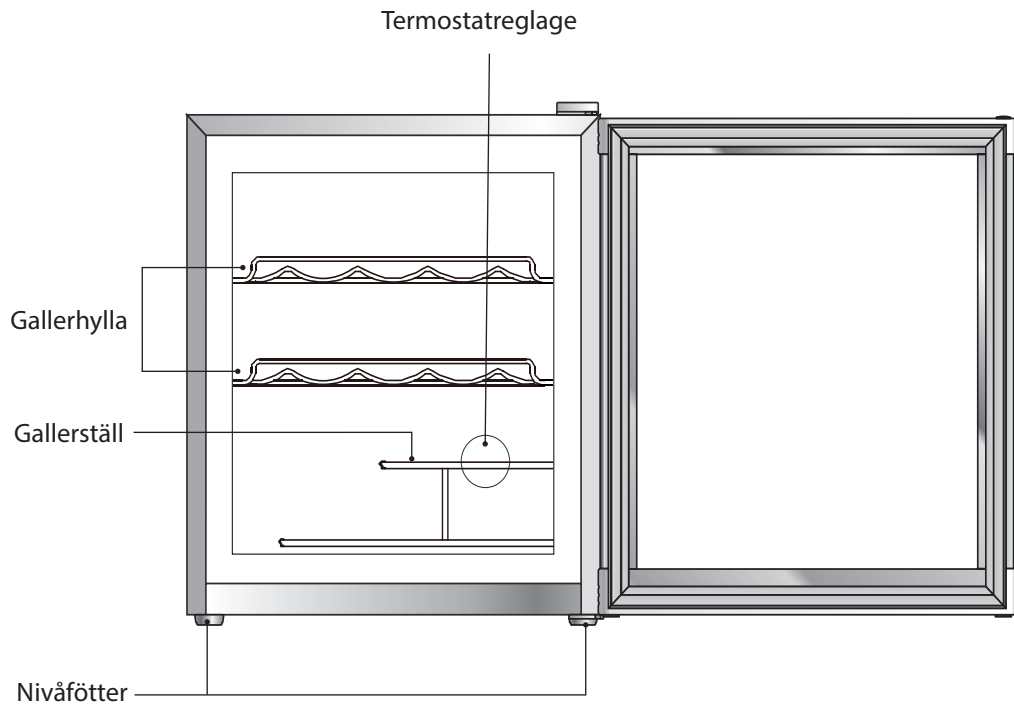

SE



Alla tillbehör ska placeras som på bilden för lägsta energiförbrukning.

# Användning

## Temperaturinställning

1. Temperaturen inuti vinkylaren kontrolleras av en termostat. "**colder**" (kallare) är det kallaste läget, "**cold**" (kall) är minst kallt, "**normal**" är mittemellan. "**OFF**" (**AV**) stänger av kylning.
2. Anslut nätsladden till eluttaget.
3. Ställ termostatkontrollen på "**normal**". Detta är den rekommenderade inställningen vid användning i normal rumstemperatur (mellan 10°C och 38°C). För varmare miljö bör man använda inställningen "**colder**" (kallare). För kallare miljö bör man använda inställningen "**cold**" (kall).
  - Omgivande temperatur 32 °C: ställ på "**normal**"
  - Omgivande temperatur 25 °C: ställ på "**normal**", luta mot "**cold**"
  - Omgivande temperatur 16 °C: ställ på "**cold**"
  - Omgivande temperatur 10 °C: vi föreslår att du inte använder vinkylaren om det är mindre än 10 °C
4. Vinkylaren kanske inte arbetar vid korrekt temperatur om den placeras i ett väldigt varmt eller kallt rum, eller om du öppnar dörren ofta.
5. Om du är orolig över att vinkylaren inte är tillräckligt kall och du vill kontrollera temperaturen, behöver du en särskild kylskåps-/frystermometer. Du kan också behöva en hygrometer för att kontrollera luftfuktigheten för din vinkylare. Dessa finns att köpa på de flesta stormarknader eller i en detaljhandel.

Placera termometern och hygrometern i mitten av vinkylaren, där den är lätt att avläsa. Lämna kvar den över natten, temperaturen i vinkylaren ska vara mellan 5 °C och 18 °C, och fuktigheten i vinkylaren ska vara mellan 50 %-80 % beroende på typen av vin.

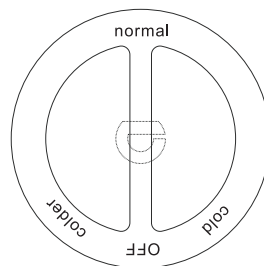

SE

## Förvara vin i din vinkylare

Försäkra dig om att flaskorna ligger ner i sidled. Detta försäkra om att vinet inuti flaskorna kommer i kontakt med korkarna vilket hindrar korkarna från att torka ut, förminskas, möjliggöra för luft att komma in och spolia vinet.

Om du serverar vitt vin, rosé eller mousserande vin, avkyl det något under minst två timmar i vinkylaren innan servering. De flesta röda viner ska serveras i rumstemperatur eller om du har lättare röda viner som t ex Beaujolais, kan du servera det bara lite avkylt.

Öppnade viner kommer att behållas i gott skick i upp till två dagar (för delikata vita viner), eller tre dagar (för fruktiga röda viner) så länge som flaskan försluts tät och förvaras i din vinkylare. Speciella förslutare som ser till att hålla mousserande viner och champagne i gott skick under en eller två dagar efter att du har öppnat en flaska kan köpas i de flesta vinbutiker. När du vill förvara överblivet vin, försök då att minimera oxidationsprocessen för vinet. Du kan använda ett 'vakum' som pumpar ut luften i flaskan och som lämnar kvar ett halv-vakum. Vinet kommer att vara i gott skick under ca. två veckor.

Om du dock har ett kvalitetsvin och du avser att göra slut på vinet inom en vecka, allt du då kommer att behöva är att byta ut korken och låta vinet stå i din vinkylare.

Olika viner förvaras bäst utifrån olika temperaturer.

Serveringstemperatur		
Vintyp	°F	°C
Rosévin	48-54	9-12
Vitt vin	48-58	9-14
Sherry (Lätt)	48-58	9-14
Rött vin	57-68	13-20
Förstärkt vin	57-68	13-20
Sherry (Dark)	57-68	13-20

## Fyll upp din vinkylare

När du fyller på din vinkylare, desto fler vinflaskor som placeras inuti vinkylaren och som har rumstemperatur desto längre tid kommer det ta att kyla dessa till önskad temperatur. Du vill kanske tillfälligt ställa termostatkontrollen på en högre inställning för att skynda på kylningen. Om du gör detta kom då ihåg att återinsätta den till den tidigare inställningen då drinkarna har nått önskad temperatur för att kunna konservera energi.

## Fyll på med vinflaskor

När du placerar flaskorna i vinkylaren försäkra dig om att det inte föreligger någon kontakt med den inre och bakre delen av vinkylaren.

Lägg flaskorna som på bilden för mest effektiva användning av vinkylaren.

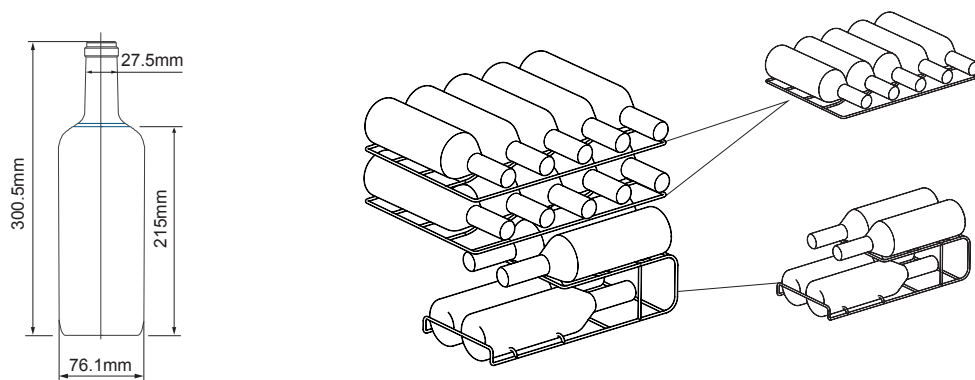

## Se till att hålla dörren stängd

För att förhindra kall luft att komma ut minska antalet gånger som du öppnar dörren.

## Oljud inuti vinkylaren

Du kan höra att det kommer ovanliga ljud från vinkylaren. Ljuden är helt normala, och orsakas av cirkulationen av kylmediet som finns i kylsystemet. De har blivit mera påtagliga sedan introduktionen av CFC-fria gaser. Det här är inget fel och kommer inte att påverka prestandan på din vinkylare.

Det här ljudet kommer från kompressormotorn när den pumpar kylmedlet runt i systemet.

# Rengöring

---

## Rengör insidan av vinkylaren

Det finns vanligtvis inget behov av att frosta av vinkylaren då all is som deponeras på den bakre väggen kommer att automatiskt att frostas av.

- Stäng alltid av vinkylaren och dra ut kontakten före rengöring.
- Avlägsna samtliga hyllor och löstagbara tillbehör och rengör enheten i varmt såpat vatten, skölj och torka ordentligt ur.
- Om det har bildats is på den bakre väggen, lämna dörren öppen och vänta tills den börjar tina. När den fasta frosten lossnar, skrapa på den med en plastskrapa och ta bort den. Använd aldrig metall eller vassa redskap för att lossa isavlagringar.
- Rengör insidan av vinkylaren med en fuktig trasa.
- Kontrollera att dräneringsutloppet för facket på vinkylarens baksidesvägg är fri från rester då detta kan påverka den automatiska avfrostningen.
- Töm uppsamlingsstråget på vatten på baksidan av enheten. Skölj och torka tråget ordentligt innan det sätts tillbaka.
- Låt inte vätska komma in i reglagen.
- Det kan vara nödvändigt att periodvis torka den nedre delen av lagringsutrymmet.
- Rengör aldrig apparaten delar med brandfarliga vätskor. Ångorna kan skapa brand- eller explosionsrisk.
- Förvara eller använd inte bensin eller andra lättantändliga ångor och vätskor i närheten av denna eller någon annan apparat. Ångorna kan skapa brand eller explosion.

SE

## Rengör utsidan av vinkylaren

Använd en fuktig trasa för att rengöra vinkylarens exteriör och en glasrengöringsvätska på dörren. Försäkra dig om att dörren är försluten för att förhindra att rengöringsmedel vidrör den magnetiska förslutningen på dörren eller insidan.

# Underhåll

---

## Vidta försiktighet när du använder den

Se till att enheten är tom och att alla lösa föremål är säkrade innan du flyttar den. Håll i vinkylaren runt dess sidor eller i dess bas när du flyttar den.

## Service

Denna vinkyl skall servas av en kvalificerad servicetekniker och endast originaldelar bör användas. Under inga omständigheter ska du på egen hand försöka att utföra en reparation för vinkylaren. Reparationer som utförs av personer med brist på erfarenhet kan leda till personskada eller orsaka att enheten fungerar felaktigt. Minsta varaktighet för garantin som erbjuds av tillverkaren, importören eller auktoriserad representant är 1 år.

## Stäng av vinkylaren under en längre tidsperiod

När vinkylaren inte används under en längre tidsperiod, dra då ur kontakten från huvudströmuttaget, töm ur allt vin och rengör vinkylaren och lämna dörren på glänt för att förhindra att obehaglig lukt uppkommer.



## Kondensation

Kondensation kan uppkomma på utsidan av vinkylaren. Detta kan bero på en förändring i rumstemperatur. Torka bort alla rester av fukt. Om problemet kvarstår, kontakta en kvalificerad servicetekniker för hjälp.

## Kasta bort

Gamla enheter har fortfarande ett kvarvarande värde. En miljövänlig metod av att kasta bort kommer att försäkra att det värdefulla råmaterialet kan återvinnas och användas på nytt. Avkyllningen och isoleringsmaterialet som använts i enheten kräver speciella bortkastningsprocedurer.

Uppdaterad information gällande alternativ för att kasta bort din gamla enhet och dess paketering kan inhämtas vid ditt lokala styrelsekontor.

Om din enhet är anpassad med ett lock för att förhindra barn från att fastna i vinkylaren, se till att hålla nyckeln på avstånd och inte i närheten av enheten.

När du kastar bort en gammal enhet, bryt då av gamla lås och reglar och ta bort dörren som en säkerhetsgaranti.

SE

## Specifikationer

<b>Märkspänning</b>	220-240V~ 50Hz
<b>Märkström</b>	0,5 A
<b>Vinlagringskapacitet</b>	14 flaskor x 0,75L
<b>Förvaringsvolym</b>	44 L
<b>Förvaringsluftfuktighet</b>	50 - 80%
<b>Kylmedlet</b>	R600a / 17g
<b>Klimatklass</b>	SN, N, ST Enheten är avsedd att användas vid rumstemperatur mellan 10°C och 38°C för att få den angivna energiförbrukningen och klassningen.
<b>Övergripande dimensioner (Höjd x Vid x Djup)</b>	495mm x 470mm x 440mm

Egenskaper och specifikationer kan komma till att ändras utan tidigare förvarning.

Denna enhet är uteslutande avsedd att användas för förvaring av vin.

Modellinformation i produkt databasen:

<https://eprel.ec.europa.eu/qr/1525529>

**Kiitos,** kun ostit uuden tuote.

Suosittelimme, että vietät hetken tämän käyttöoppaan parissa, jotta ymmärtäisit täysin kaikki laitteen tarjoamat toiminnalliset ominaisuudet. Saat myös vihjeitä ja vinkkejä mahdollisten ongelmien ratkaisuun.

Lue huolellisesti kaikki turvaohjeet ennen käyttöä ja säilytä tämä käyttöopas tulevaa käyttöä varten.

## Purkaminen

Poista kaikki pakkausmateriaali laitteen ympäriltä. Säilytä pakkausmateriaali. Jos hävität sen, ole hyvä ja tee niin paikallisten säädösten mukaisesti.

Seuraavat osat sisältyvät pakkaukseen:

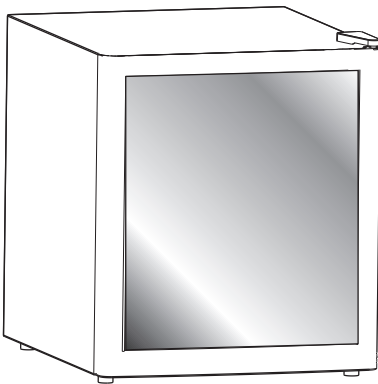

Laite

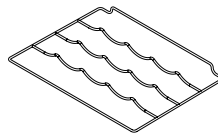

Ritilähylly x 2

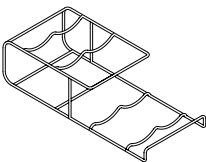

Ritiläkori

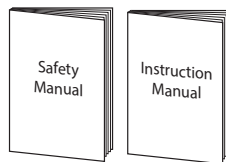

Turvallisuusvaroitukset & Käyttöopas



Laitteesi varaosia on saatavana vähintään 7-10 vuotta. Ota yhteyttä asiakaspalvelukeskukseen. Yhteystiedot löytyvät Turvallisuusvaroituksia-lehtisen viimeiseltä sivulta.

## Sijainti

Kun valitset paikkaa laitteellesi, varmista, että lattia on tasainen ja tukeva, huoneen voi tuulettaa hyvin, ja keskimääräinen huoneenlämpötila on 10°C - 38°C. Vältä laitteesi sijoittamista lähelle kuumuuden lähteitä, esim. keittimiä, kuumavesisäiliöitä tai pattereita. Vältä suoraa auringonvaloa. Jos säilytät yksikköä ulkorakennuksessa, kuten autotallissa tai lisärakennuksessa, varmista, että yksikkö on asetettu kostean pohjan yläpuolelle muuten kotelossa voi ilmetä kondensaatiota. Älä koskaan asenna yksikköä seinän syvennykseen, lisäkaappiin tai huonekalun sisään. Tämä jäähdytyslaite ei ole tarkoitettu käytettäväksi sisäänrakennettuna laitteena.

## Laitteen asettaminen vaakasuoraan

Vaaitse säätämällä säädettävää jalkaa laitteen. Jos laite ei ole vaakasuorassa, ovet ja tiivisteiden magneetit eivät kohdistu oikein.

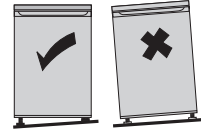

## Vaadittava tyhjä tila

Kun asennat laitteen, varmista, että molemmille puolelle jää 25 mm tyhjää tilaa, taakse 50 mm ja laitteen päälle 25 mm. Ovi voi avautua oikealle tai vasemmalle sijainnin mukaisesti.

Varmista, että tilaa on on yli kaksi kertaa leveys- ja syvyysmitan, jotta laitteen luukku pystyy avautumaan maksimikulmaan.



Älä peitä tai estä viininjäähdyttimen laitoja.

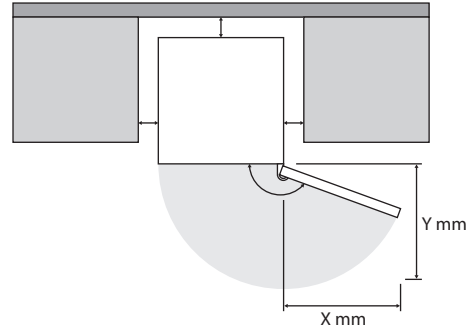

## Oven kääntymissuunnan vaihtaminen

**Tarvittavat työkalut:** Ristipääruuvitaltta / litteäkärkinen ruuvitaltta / kuusiokulma-avain



- Varmista, että laite on kytketty pois päältä ja tyhjä.
- Laitetta pitää kallistaa taaksepäin oven poistamiseksi. Laite on tuettava jotakin kiinteää kohdetta vasten, esimerkiksi tuolin yläreunaa vasten.
- Kaikki oven poistetut osat on säästettävä uudelleenasetusta varten.
- Älä aseta laitetta pitkäkseen. Jäähdytysjärjestelmä voi vahingoittua.
- On suositeltavaa, että kaksi henkilöä käsittelee laitetta kokoonpanon aikana.
- Jos haluat vaihtaa oven kääntymissuunnan päinvastaiseksi, suosittelemme turvautumaan pätevään teknikkoon. Sinun kannattaa yrittää vaihtaa oven avautumissuuntaa itse vain, jos uskot olevasi siihen pätevä.

1. Irrota oikean yläsaranan kansi, ruuvit ja oikea yläsarana. Irrota vasemman yläsaranan ruuvien tulpat.

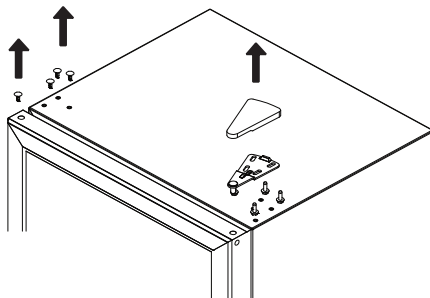

2. Nosta ovea ja aseta se pehmustetulle pinnalle naarmuuntumisen estämiseksi.

3. Irrota alaruuvit ja alasarana. Irrota säätöjalat molemmilta puolilta.
4. Kiinnitä alasarana ja alaruuvit uudelleen toiselle puolelle. Aseta molemmat säädettävät jalat takaisin.



- Älä aseta laitetta pitkäkseen. Jäähdytysjärjestelmä voi vahingoittua.
- Ovien käteisyyttä vaihdettaessa kallista laitetta, kun alasaranan paikkaa vaihdetaan tai tasapainotusjalkaa säädetään. Älä aseta laitetta pitkäkseen.

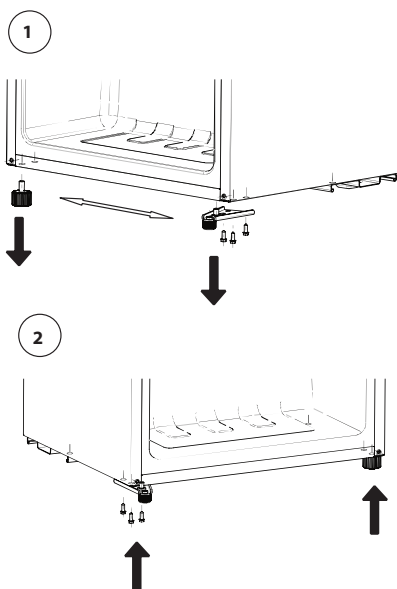

## ASENNUS

- Poista oven pysäytin ja akselisokka oven alaosasta ja asenna ne oven vastakkaiselle puolelle.
- Aseta ovi takaisin paikalleen.
- Liitä yläsarana ja ruuvi toiselle puolelle yksikön yläosaan. Varmista, että ovi on kohdistettu vaaka- ja pystysuunnassa niin, että tiivisteet ovat kiinni kaikilta sivuilta ennen yläsaranan lopullista kiinnitystä. Käytä sen kiristämiseen kiintoavainta, jos on tarpeen.
- Aseta saranan kansi ja ruuvien tulpat takaisin paikoilleen.
- Kun ovi on kiinni, varmista, että ovi on kohdistettu vaaka- ja pystysuunnassa niin, että tiivisteet ovat tiiviit kaikilla puolilla ennen alasaranan lopullista kiinnittämistä. Säädä säädettävää jalkaa tarpeen mukaan uudelleen.

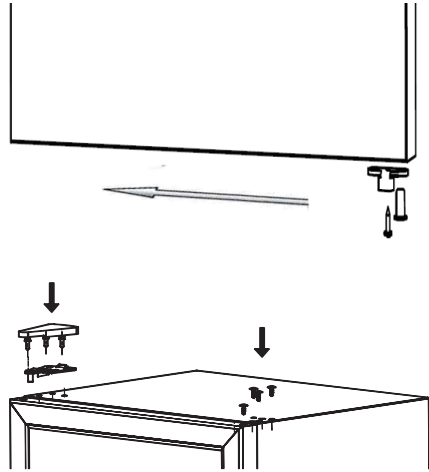

Joissakin tapauksissa oven tiiviste voi rumentua pitkäkestoisessa säilytyspaineessa, mikä johtaa siihen, ettei oven tiiviste mahdollista sulkemista, kun käteisyys vaihdetaan.

Toimi seuraavasti ongelman ratkaisemiseksi:

- Irrota oven tiiviste ylä- tai alakulmasta ja lämmitä sitä hiustenkuivaajalla; lämpö mahdollistaa oven tiivisteiden palautumisen alkuperäiseen muotoonsa. Älä puhalla suoraan laitteeseen, lämpö voi vahingoittaa laitteen muita osia.
- Kierrä oven tiiviste ylösalaisin niin, että sarananpuoleinen sivu jää saranapuolelle.
- Liitä oven tiiviste takasin oveen ylä- tai alakulmasta.
- Jos ongelma ei korjaudu, ota yhteyttä paikalliseen huoltokeskukseen tuen saamiseksi.

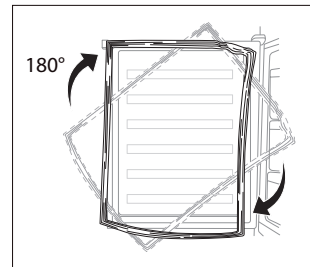

### Puhdistus ennen käyttöä

Pyyhi laitteen sisäpinnat laimealla ruokasoodaliuoksella. Huuhtelee sitten lämpimällä vedellä käyttäen sientä tai pyyhettä. Pese hylly ja pulloteline miedolla pesuaineliuoksella. Pyyhi laite kokonaan kuivaksi ennen hyllyn ja pullotelineen asettamista takaisin paikoilleen. Puhdista yksikön ulkopinta liinalla, joka on kostutettu lämpimällä pesuaineliuoksella.

Lue osio **Puhdistus**, jos haluat lisätietoja.



- **Ennen kuin liität laitteen verkkovirtaan, SINUN ON**

Tarkistettava, että sähköpistorasia on jääkaapin toimitukseen kuuluvan pistokkeen mukainen.

- **Ennen päälle kytkemistä!**

Kytke laite päälle vasta kahden tunnin kuluttua laitteen siirtämisestä. Jäähdytysnesteen asettumiseen kuluu aikaa.

### Ennen kuin käytät laitettasi

Ennen kuin asetat viiniä laitteeseen, käynnistä se ja odota 24 tuntia varmistaaksesi, että se toimii kunnolla ja antaaksesi laitteelle aikaa oikean lämpötilan saavuttamiseksi. Laitetta ei tule täyttää liian täyteen.

# Tuotteen yleiskuva

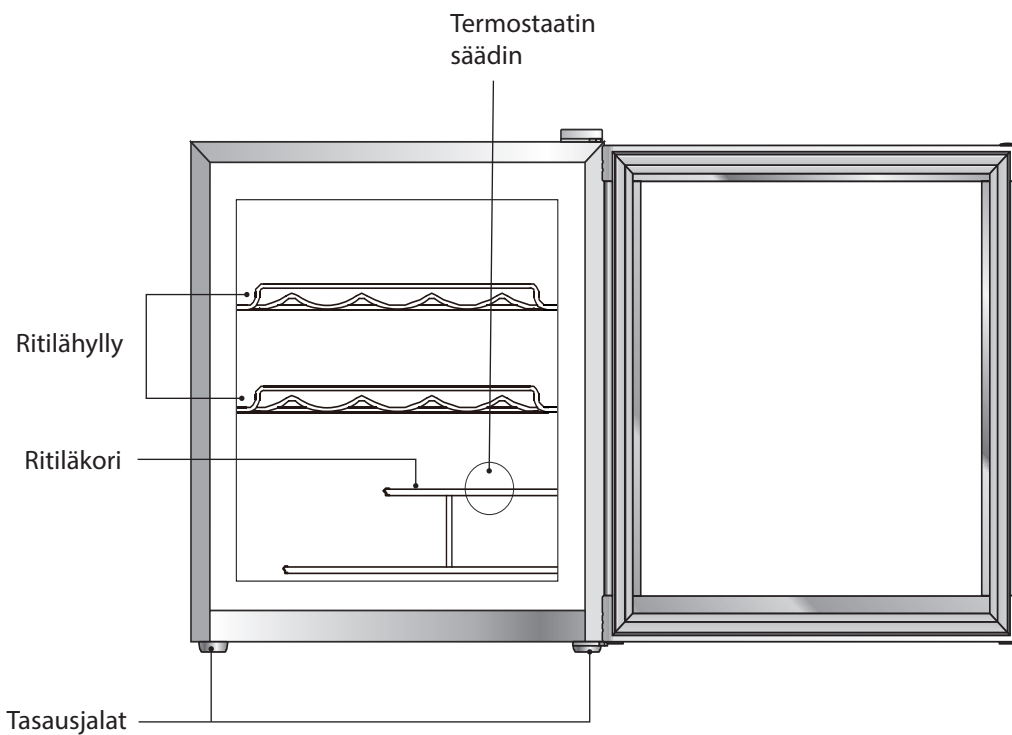

FI



Kaikkia lisävarusteita tulee käyttää tässä kaaviossa osoitetuissa paikoissa tehokkaimman energiankäytön varmistamiseksi.

## Lämpötila-asetus

1. Viininjäähdyttimen sisälämpötila on kontrolloitu termostaatilla. "**colder**" (kylmempi) on kylmin asetus, "**cold**" (kylmä) on vähiten kylmin, "**normal**" (normaali) on lämpötila siltä väliltä. "**OFF**" (**Pois**) on jäähdytyksen pysäyttämiseen.

2. Liitä virtakaapeli pistorasiaan.

3. Säädä termostaatin säätönappi "**normal**" (normaali) -asentoon. Tämä on suositeltava asetus, kun laitetta käytetään normaalissa huoneenlämmössä (10–38 °C). Lämpimämmässä ympäristössä on suositeltavaa käyttää "**colder**" (kylmempi) -asetusta. Lämpimämmässä ympäristössä on suositeltavaa käyttää "**colder**" (kylmempi) -asetusta.

- Ympäristön lämpötila 32 °C: aseta "**normaali**"-tilaan
- Ympäristön lämpötila 25 °C: aseta "**normaali**"-tilaan, kallistuen kohti "**kylmää**"
- Ympäristön lämpötila 16 °C: aseta "**kylmä**"-tilaan
- Ympäristön lämpötila 10 °C: Viinikaapissa ei ole suositeltavaa käyttää alle 10 °C:n lämpötilaa

4. Viininjäähdytyn ei ehkä toimi oikeassa lämpötilassa, jos on sijoitettu erityisen kuumaan tai kylmään huoneeseen, tai jos avaat ovea usein.

5. Jos epäilet, että viininjäähdytintä ei pidetä tarpeeksi kylmässä ja haluat tarkistaa lämpötilan tarvitset erityisen jääkaappi/pakastin-lämpömittarin. Voit tarvita myös kosteusmittarin tarkistaaksesi viinikaappisi kosteuden. Nämä ovat saatavilla useimmista supermarketeista ja rautakaupoista.

Aseta lämpö- ja kosteusmittari viininjäähdyttimen hyllylle, josta sen voi lukea helposti. Jätä mittarit viininjäähdyttimen sisään yön yli, laitteen sisälämpötilan tulisi olla välillä 5–18 °C ja kosteuden välillä 50–80 % viinityypin mukaan.

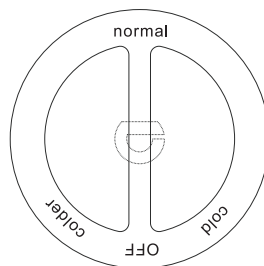

FI

## Viinin säilytys viinikaapissasi

Varmista, että pullot makaavat kyljellään. Tämä varmistaa sen, että pulloissa oleva viini on kosketuksissa korkin kanssa, mikä estää korkin kuivumisen, kutistumisen, ilman pääsemisen pullon sisään, ja viinin pilaantumisen.

Jos tarjoilet valko-, rose- tai kuohuviiniä, jäähdytä se kevyesti ainakin kahden tunnin ajan viinikaapissa ennen tarjoilua. Useimmat punaviinit tulee tarjota huoneenlämpöisinä, tai jos kyseessä on kevyempi punaviini kuten Beaujolais, hyvin kevyesti viilennettynä.

Avattu viini säilyy hyväkuntoisena jopa kaksi päivää (herkät valkoviinit), tai kolme päivää (rikkaat punaiset), niin kauan kuin pullo on suljettu uudelleen ja säilytetään viinikaapissa. Voit ostaa useimmista hyvinvarustetuista viinikaupoista erityisiä korkkeja, jotka pitävät kuohuviinin ja sampanjan kuplivana 1-2 päivää avaamisen jälkeen. Yritä minimoida viinin hapettuminen säilyttäessäsi ylimääräistä viiniä. Voit käyttää 'imuria' joka pumppaa ilman ulos pullosta jättäen pulloon puolityhjiön. Viinin pitäisi säilyä noin kaksi viikkoa.

Jos viini kuitenkin on hyvälaatuista ja aiot kuluttaa sen loppuun yhden viikon sisällä, sinun tarvitsee vain asettaa korkki takaisin paikalleen ja jättää se seisomaan viinikaappiisi.

Eri viinit on parasta säilyttää eri lämpötiloissa.



Tarjoilulämpötilat		
Viinin tyyppi	°F	°C
Roseviini	48-54	9-12
Valkoviini	48-58	9-14
Sherry (kevyt)	48-58	9-14
Punaviini	57-68	13-20
Vahvistettu viini	57-68	13-20
Sherry (tumma)	57-68	13-20

## Viinikaappisi täyttäminen

Kun täytät viinikaappiasi, mitä suuremman määrän huoneenlämpöisiä tölkkejä ja pulloja asetat viinikaappiisi, sitä kauemmin niiden jäädyttäminen haluttuun lämpötilaan kestää. Saatat haluta kytkeä termostaatin säätönupin tilapäisesti korkeampaan asetukseen nopeuttaaksesi jäähdytysprosessia. Jos teet näin, muista asettaa lämpötila aikaisempaan asetukseen energian säästämiseksi, kun juomat ovat saavuttaneet vaaditun lämpötilan.

## Viinipullojen pinoaminen

Kun asetat pulloja viinikaappiin, varmista etteivät ne kosketa viinikaapin sisäosan takapintoja. Toimi pullojen pinoamiskaavion mukaisesti viininjäähdyttimen käyttämiseksi tehokkaimmin.

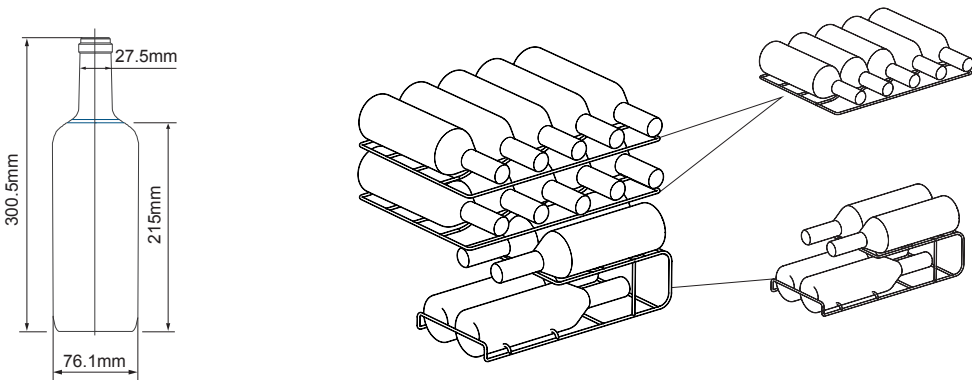

FI

## Pidä ovi suljettuna

Estääksesi kylmän ilman karkaamisen, rajoita oven avausten lukumäärää.

## Viininjäähdyttimestä kuuluvat äänet

Saatat havaita viininjäähdyttimestä kuuluvia epätavallisia ääniä. Nämä äänet kuuluvat normaaliin toimintaan, ne aiheutuvat jäähdytysaineen kierrosta jäähdytysjärjestelmässä. Niistä on tullut erottuvampia CFC-vapaiden kaasujen käyttöönoton jälkeen. Se ei ole vika eikä se vaikuta viininjäähdyttimen toimintaan.

Se kertoo kompressorin toimivan ja pumppaavan jäähdytysainetta jäähdytyskiertoon.

# Puhdistus

---

## Viinikaapin sisäpuolen puhdistus

Viinikaapin sulatus ei yleensä ole tarpeen, sillä takaseinään kerääntyvä jää sulaa automaattisesti.

- Kytke aina ennen puhdistusta viininjäähdytintä pois päältä ja irrota se pistorasiasta.
- Poista kaikki hyllyt ja irrotettavat lisäosat ja pese ne lämpimässä saippuavedessä, huuhtelee ja kuivaa läpikotaisin.
- Jos jäätä on kertynyt takaseinälle, jätä ovi auki ja odota, kunnes jää alkaa sulaa. Kun kiinteä huurre alkaa pehmetä, kaavi se pois muovisella kaapimella. Älä koskaan käytä jääkertymien poistamiseen metallista tai terävää työkalua.
- Puhdista viininjäähdytintä kostealla liinalla.
- Tarkista, että viinikaapin sisäisen takaseinän tyhjennysaukossa ei ole ylimääräisiä esineitä, sillä tämä vaikuttaa automaattiseen sulamiseen.
- Tyhjä vedenerä, joka sijaitsee jäähdyttimen takaosassa. Huuhtelee ja kuivaa huolellisesti ennenkuin asetat sen takaisin paikalleen.
- Älä päästä vettä valumaan säätimiin.
- Säilöntäosa on myös hyvä puhdistaa aika ajoin.
- Älä koskaan puhdista laitetta helposti syttyvällä aineella. Niistä irtoavat kaasut voivat aiheuttaa tulipalon tai räjähdysriskin.
- Älä säilytä tai käytä bensiiniä tai muita tulenarkoja kaasuja tai nesteitä tämän tai minkään muun laitteen lähetyksillä. Niistä irtoavat kaasut voivat aiheuttaa tulipalon tai räjähdysriskin.

FI

## Viinikaapin ulkopuolen puhdistus

Käytä kosteaa pyyhettä puhdistaksesi viinikaapin ulkopuolen, sekä käytä lasinpuhdistusnesteitä oveen. Varmista, että ovi on suljettu estääksesi kiilutusaineen pääsyn magneettisiin ovensulkijoihin tai laitteen sisälle.

# Kunnossapito

---

## Huolellisuus käsittelyn aikana

Varmista, että laite on tyhjä ja että kaikki liikkuvat osat on lukittu ennen laitteen siirtämistä. Pitele viinikaappia sen sivuilta tai pohjasta liikuttamisen aikana.

## Huolto

Tämä viininjäähdytintä tulee viedä ammattilaisen huollettavaksi ja laitteeseen saa käyttää vain siihen tarkoitettuja varaosia. Älä missään tapauksessa yritä korjata viinikaappia itse. Kokemattomien henkilöiden suorittamat korjaukset saattavat aiheuttaa vammoja tai vakavia toimintahäiriöitä. Valmistajan, maahantuojan tai valtuutetun edustajan tarjoaman takuun vähimmäiskesto on 1 vuosi.

## Sammuttaminen pitkien ajanjaksojen ajaksi

Kun viinikaappia ei käytetä pitkään aikaan, irrota se verkkovirrasta, poista kaikki viini ja puhdista viinikaappi, jätä myös ovi raolleen estääksesi epämiellyttävien hajujen muodostumista.

## Tiivistymistä

Tiivistymistä saattaa ilmestyä viinikaapin ulkopuolelle. Tämä voi johtua huoneen lämpötilan muutoksesta. Pyyhi pois kaikki kosteusjäänteet. Jos ongelma jatkuu, ole hyvä ja ota yhteyttä pätevään huoltomieheen avun saamiseksi.

## Hävitys

Vanhoilla laitteilla on vielä jäännösarvoa. Ympäristöystävällinen hävitystapa varmistaa, että arvokkaat raaka-aineet voidaan kerätä talteen ja käyttää uudelleen. Laitteessa käytettävät jäähdytysnesteen ja eristysmateriaalit vaativat erityisiä hävitysmenetelmiä.

Saat paikallisilta viranomaisilta ajantasaista tietoa vanhan laitteesi hävitykseen ja uuden laitteesi pakkausmateriaalin hävitykseen liittyvistä vaihtoehdoista.

Jos laitteessasi on lukko, joka estää lapsia jäämästä jumiin laitteen sisälle, pidä avain poissa lasten ulottuvilta sekä poissa laitteen läheltä.

Kun hävität vanhan laitteen, riko vanhat lukot tai salvat ja irrota ovi varotoimenpiteenä.

## Määrittelyt

<b>Nimellisjännite</b>	220-240V~ 50Hz
<b>Nimellisvirta</b>	0,5 A
<b>Viininsäilytyskapasiteetti</b>	14 pulloa x 0,75L
<b>Säilytystilavuus</b>	44 L
<b>Säilytyskosteuden</b>	50 - 80%
<b>Jäähdytysaine</b>	R600a / 17g
<b>Ilmastoluokka</b>	SN, N, ST Tämä laite on tarkoitettu käytettäväksi ympäristön lämpötiloissa 10 - 38°C esitetyn energian kulutuksen ja luokituksen saavuttamiseksi.
<b>Kokonaismitat (Korkeus x Leveys x Syvyys)</b>	495mm x 470mm x 440mm

Ominaisuudet ja määrittelyt voivat muuttua ilman ennakkovaroitusta.

Tämä laite on tarkoitettu pelkästään viinin säilytykseen.

Mallitiedot tuotetietokannassa:

<https://eprel.ec.europa.eu/qr/1525529>

**Tak** for købet af din nye produkt.

Vi anbefaler at du bruger lidt tid på at læse denne brugsvejledning, så du forstår alle betjeningsfunktioner fuldt ud. Der er også nogle gode råd med hensyn til løsning af eventuelle problemer.

Læs alle sikkerhedsinstruktionerne omhyggeligt før brug, og behold denne brugsvejledning til senere brug.

## Udpakning

Fjern al emballage fra skabet. Behold emballagen. Hvis det smides væk, bør det gøres i henhold til lokale renovationsregler.

Følgende dele er inkluderede:

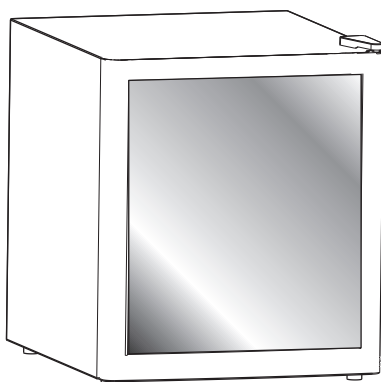

Vinskabet

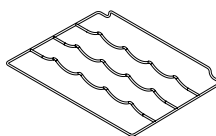

Metalhylde x 2

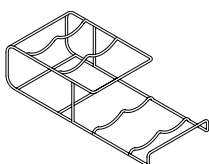

Rist

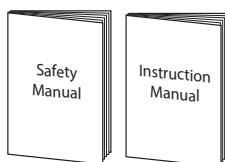

Sikkerhedsadvarsler  
& Brugervejledning



Reservedelene til dit apparat er tilgængelige i mindst 7-10 år. Kontakt vores kundeservicecenter. Se venligst sidste side i hæftet med sikkerhedsadvarslerne.

## INSTALLATION

### Placering

Når der vælges placering til Deres vinskab, vær sikker på, at gulvet er fladt og fast, og at rummet er godt ventileret med en gennemsnitstemperatur på mellem 10°C and 38°C. Undgå at placere Deres skab nær en varmekilde, som f.eks. komfur, kedel eller radiator. Undgå direkte sollys. Hvis du placerer enheden i et udhus, såsom en garage eller et skur, skal du sørge for, at enheden placeres over fugtbanen, ellers kommer der kondens på kabinettet. Enheden må aldrig placeres i en fordybning i væggen eller i indbyggede skabe eller møbler. Dette køleapparat er ikke beregnet til brug, som et indbygget apparat.

### Nivellering af enheden

Niveller enheden ved brug af de justerbare fødder af enheden. Hvis enheden ikke er plan, vil lågerne og de magnetiske forseglinger ikke virke ordentligt.

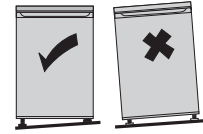

### Krav til plads

Når du opsætter enheden, skal du sørge for at der er mindst 25 mm fri plads på begge sider, 50 mm bagpå og 25 mm oven over enheden. Lågen kan åbnes til højre og venstre i henhold til opstillingsstedet.

Sørg venligst for, at der er mindst to gange enhedens bredde og dybde, så lågen kan åbnes helt op til en maks. vinkel.

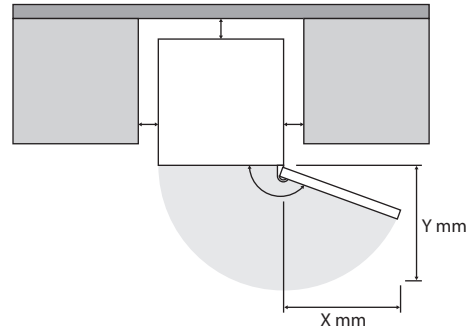

Siderne på vinkøleren må ikke tildækkes eller blokeres.

## Sådan skiftes åbningsretningen

**Du skal bruge følgende værktøjer:** Philips skruetrækker / Flad skruetrækker / sekskantet skruenøgle



- Sørg for, at enheden ikke er sluttet til stikkontakten og at den er tom.
- Enheden skal vippe bagover, før lågen kan tages af. Du skal stille enheden på en solid overflade, f.eks. en stol, lige under toppanelet.
- Alle fjernede dele skal gemmes, så de kan bruges når lågen skal sættes på igen.
- Undgå, at ligge enheden helt ned, da dette kan beskadige dens kølesystem.
- Vi anbefaler, at der er 2 personer til at håndtere enheden under installation.
- Hvis du ønsker at skifte lågens åbningsretning, anbefaler vi at du kontakter en kvalificeret tekniker. Du skal kun skifte lågens åbningsretning, hvis du mener at du er kvalificeret til det.

1. Fjern det øvre højre hængsel, skruerne og det øvre hængsel. Fjern skruedækslerne øverst til venstre.

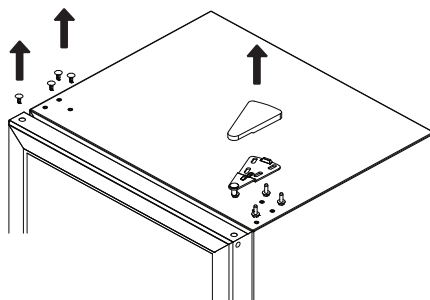

DK

2. Løft herefter lågen af, og læg den på en blød overflade så den ikke bliver ridset.

3. Fjern de nedre skruer og det nedre hængsel. Fjern nivelleringsfødderne på begge sider.

4. Sæt det nedre hængsel og skruer på igen på den anden side. Sæt nivelleringsfødderne på igen.



- Undgå, at ligge enheden helt ned, da dette kan beskadige dens kølesystem.
- Når lågen skal vendes om, og det nedre hængsel skiftes, eller når foden justeres, skal du vippe enheden. Enheden må ikke lægge enheden helt ned.

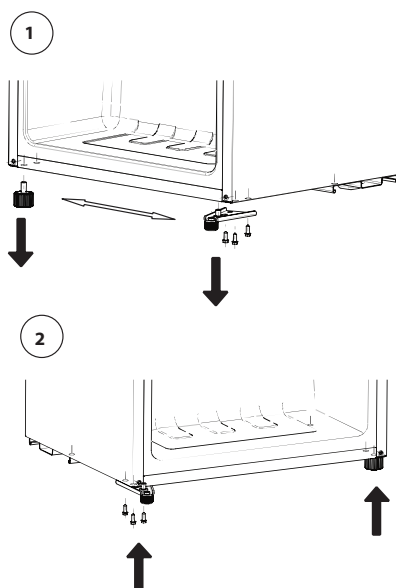

## INSTALLATION

5. Tag lågestopperen og akselstiften af fornedet på lågen, og sæt dem fast på den anden side af lågen.
6. Sæt lågen på igen.
7. Sæt det øvre hængsel og skrue i foroven på den anden side af enheden. Sørg for, at lågen passer vandret og lodret, så pakningerne lukkes på alle sider, før du spænder det øvre hængsel fast. Brug en skrueøgle til, at fastspænde med hvis nødvendigt.
8. Sæt hængseldækslet og skrudedækslerne på igen.
9. Luk lågen, og kontroller at den lukker ordentligt både vandret og lodret, før du spænder det nederste hængsel fast. Juster fødderne efter behov.

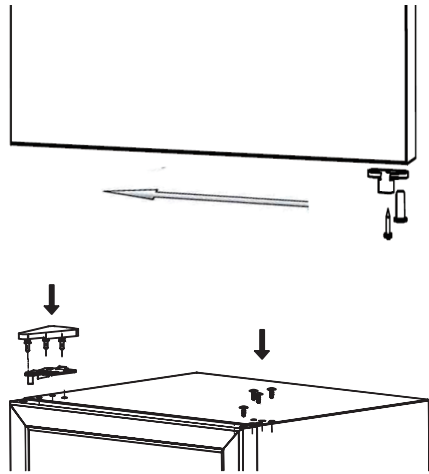

Efter længere tids brug kan lågens tætningsliste være presset på en sådan måde, at den ikke kan lukke lågen ordentligt, når lågen vendes.

Følg trinene nedenfor, for at løse dette problem:

1. Pil tætningslisten af, først på hjørnerne foroven og fornedet, og varm dem med en hårtørrer. Varmen gør, at tætningslisten går tilbage til dens oprindelige form. Undgå, at blæse direkte på enheden, da varmen kan skade delene på enheden.
2. Vend tætningslisten om på hovedet, så siden mod hængslet er den samme.
3. Sæt tætningslågen tilbage på lågen fra oven og ned.
4. Hvis tætningslågen ikke lukker lågen ordentligt, bedes du kontakte et servicecenter for hjælp.

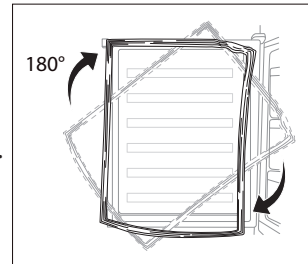

### Rengøring før brug

Tør skabet af indvendig med en svag opløsning af tvekulsurt natron. Derefter vaskes med varmt vand og en svamp eller klud. Vask hylden og flaskestativet i mildt opvaskemiddel. Tør hylden og bundristen helt af før de sættes på plads igen. Rengør enhedens yderside med en fugtig klud og mildt opvaskemiddel og varmt vand.

Hvis De ønsker mere information henvises til afsnittet **Rengøring**.



- **Før du slutter enheden til stikkontakten, SKAL DU**  
Kontroller, at stikkontakten er kompatibel med stikket, som følger med enheden.
- **Før du tænder for enheden!**  
Undgå, at tænde for enheden indenfor 2 timer efter den er blevet flyttet.  
Kølevæsken skal have tid til, at bundfælde sig.

### Før skabet bruges

Før der anbringes vin i skabet, tænd for det og vent i 24 timer, for at sikre, at det fungerer rigtigt og for at give det tid til at falde til den korrekte temperatur. Deres vinskab bør ikke overfyldes.



# Produktoversigt

---

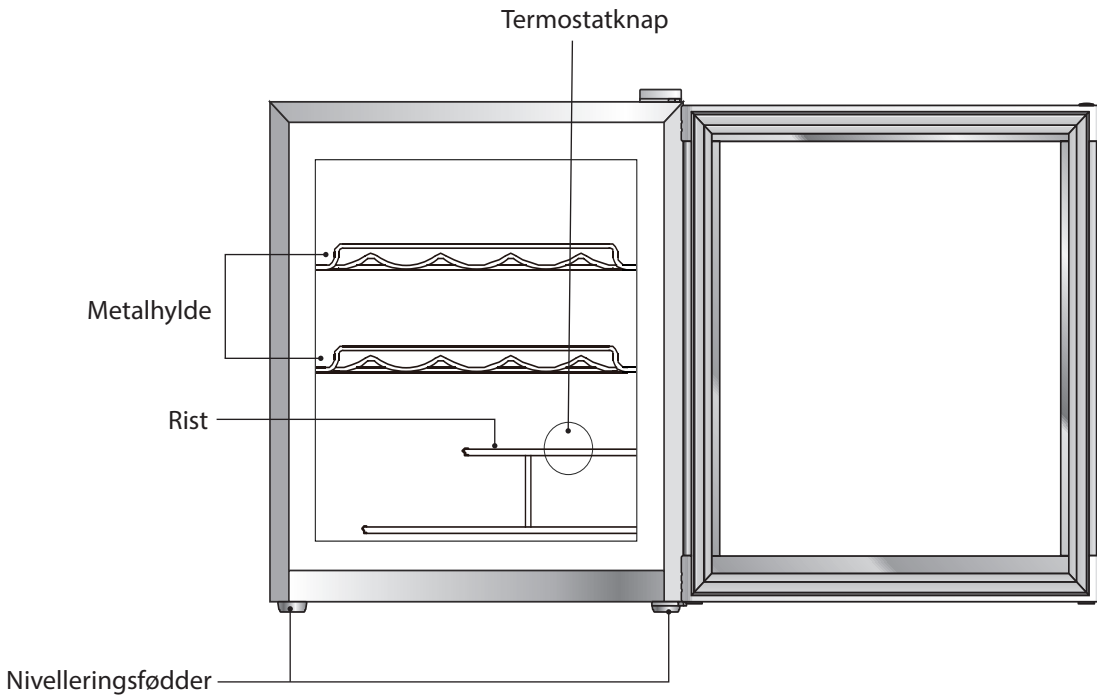

DK



Alt tilbehør skal opbevares være som på billedet her, for at opnå den mest effektive energiuudnyttelse.

# Betjening

## Temperaturindstilling

1. Temperaturen indeni vinkøleren styres af et termostat. "Colder" **colder** (koldere) er den koldeste indstilling, "cold" (kold) er den mindst koldeste indstilling, "normal" er temperaturen imellem de to andre. "OFF" (FRA) stopper kølingen.
2. Sæt stikket i stikkontakten.
3. Stil temperaturknappen på "normal". Dette er den anbefalede indstilling, når enheden står på et sted med stuetemperatur (mellem 10°C og 38°C). I et varmer miljø, anbefales det at bruge indstilling "colder" (koldere). I et koldere miljø, anbefales det at bruge indstilling "cold" (koldere).
  - Omgivelsestemperatur 32°C: Sættes "normal"
  - Omgivelsestemperatur 25°C: Sættes på "normal", lidt mod "kold"
  - Omgivelsestemperatur 16°C: sættes på "kold"
  - Omgivelsestemperatur 10°C: Det anbefales ikke, at bruge vinkøleren under 10°C
4. Vinkøleren kører muligvis på den rigtige temperatur, hvis den er i et særligt varmt eller koldt miljø, eller hvis lågen ofte åbnes.
5. Hvis du er bekymret for, om vinkøleren holdes kold nok og ønsker at se temperaturen, skal du bruge et særligt køle- og frysetermometer. De kunne også få brug for et hygrometer for at checke fugtigheden i Deres vinskab. Disse kan købes i de fleste supermarkeder eller hos en isenkræmmer.

Stil termometeret og hygrometeret på hylden i vinkøleren, hvor det nemt kan aflæses. Lad enheden stå natten over. Temperaturen i vinkøleren skal være mellem 5°C og 18°C og luftfugtigheden i vinkøleren skal være mellem 50-80% afhængig af vintypen.

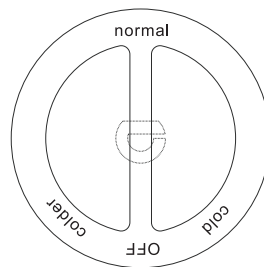

DK

## Opbevaring af vin i vinskabet

Vær sikker på, at flaskerne ligger ned. Dette sikrer, at vinen indeni er i kontakt med proppen, hvilket forhindrer proppen i at udtørre, krympe, lade luft ind og ødelægge vinen.

Hvis De serverer hvid, rosé eller mousserende vin, afkøl det en smule i mindst to timer i vinskabet før servering. De fleste røde vine bør serveres ved stuetemperatur, eller i tilfælde af lettere røde vine som Beaujolais, meget let afkølet.

Åben vin vil forblive i god stand i op til to dage (for sarte hvide) eller tre dage (for kraftige røde), såfremt flasken lukkes igen og opbevares i Deres vinskab. Specielle vinpropper, som holder mousserende vine og champagne boblende i en eller to dage efter åbning kan købes i de fleste gode vinforretninger. Når De gemmer vinrester, forsøg at minimere vinens nedbrydningsproces. De kan anvende en "suger", som pumper luft ud af flasken og giver et delvist lufttomt rum. Vinen bør kunne holde sig ca. to uger.

Men hvis det er en god kvalitetsvin og hensigten er at drikke resten inden for en uge, behøver De kun at sætte proppen i igen og lade den stå i Deres vinskab.

Forskellige vine opbevares bedst ved forskellige temperaturer.

Serveringstemperatur		
Vintype	°F	°C
Rosévin	48-54	9-12
Hvidvin	48-58	9-14
Sherry (lys)	48-58	9-14
Rødvin	57-68	13-20
Forskåret vin	57-68	13-20
Sherry (mørk)	57-68	13-20

## Fyld Deres vinskab op

Når De fylder Deres vinskab, skal det bemærkes, at jo flere dåser og flasker med stuetemperatur, der fyldes i vinskabet, des længere vil det tage at afkøle dem til den ønskede temperatur. Du kan eventuelt sætte termostatknappen på en højere indstilling for hurtigere, at køle enheden ned. Hvis dette gøres, husk at stille tilbage til den tidligere indstilling, når drikkevarerne har nået den ønskede temperatur for at spare energi.

## Placering af vinflaskerne

Når flaskerne anbringes i vinskabet, bør det sikres, at de ikke berører bagsiden af skabet. Stak flaskerne som vist i diagrammet. Dette er den mest effektive måde, at bruge vinkøleren på.

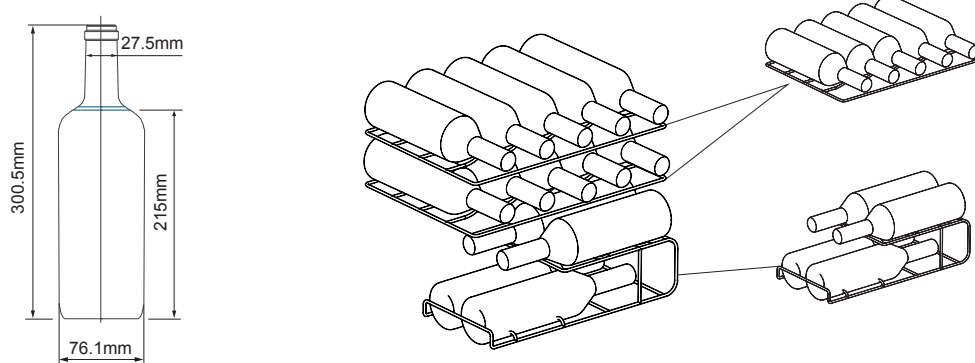

DK

## Hold døren lukket

For at undgå at kold luft slipper ud, begræns antallet af gange, skabet åbnes.

## Lyde i vinkøleren

Du bemærker muligvis, at vinkøleren siger nogle usædvanlige lyde. Disse lyde er helt normalt, og de kommer fra kølervæsken, der løber rundt i kølesystemet. Lydene er blevet højere efter man er gået over til brug af CFC-fri gasser. Dette er ikke en fejl og det påvirker ikke vinkøleren ydeevne.

Dette er kompressormotoren som er i gang, mens den pumper kølervæsken rundt i systemet.

# Rengøring

---

## Rengøring af vinskabet indvendig

Der er normalt intet behov for at afrime vinskabet, da is, som sætter sig på bagvæggen, automatisk afrimes.

- Før vinkøleren rengøres, skal du altid slukke og afbryde strømforsyningen.
- Fjern alle hylder og aftageligt tilbehør og vask i varmt sæbevand, skyl og aftør grundigt.
- Hvis is har dannet sig på bagsiden, skal du lade lågen stå åben og vente, indtil isen tør op. Efterhånden som isen løsner sig, skal du lirkes den væk med en plastikskraber. Isen må aldrig fjernes med en skraber af metal eller andre skarpe genstande.
- Vinkølerens indvendige sider skal rengøres med en fugtig klud.
- Undersøg, om afløbet ved den bagerste væg i vinskabet er fri for snavs, da dette vil påvirke den automatiske afrimning.
- Tøm opsamlingsbakken på bagsiden af apparatet for vand. Skyl og tør den grundigt før du sætter den i igen.
- Lad ikke væske trænge ind i kontrollerne.
- Det kan af og til være nødvendigt at tørre bunden i kølerrummet ren.
- Rengør aldrig apparatets dele med brandfarlige væsker. Dampene kan udgøre en brand- eller eksplosionsfare.
- Undgå at opbevar eller bruge benzin eller andre brændbare væsker i nærheden af dette eller andre apparater. Dampene kan starte et brand eller forårsage en eksplosion.

DK

## Rengøring af vinskabet udvendigt

Brug en fugtig klud til at rengøre vinskabet udvendigt og en glasrens på døren. Sørg for, at døren er lukket for at undgå at få rensmiddel på de magnetiske dørpakninger eller indeni.

# Vedligeholdelse

---

## Forsigtighed ved håndtering

Sørg for at apparatet er tomt og at alle løse dele er fastspændte inden du flytter det. Hold vinskabet fast omkring siderne eller bunden, når det flyttes.

## Service

Denne vinkøler skal serviceres af en kvalificeret tekniker, og må kun repareres med originale reservedele. De bør ikke under nogen omstændigheder forsøge at reparere vinskabet selv. Reparationer udført af uerfarne personer kan forårsage skade eller alvorlig funktionsfejl. Minimumsvarigheden af garantien, der tilbydes af producenten, importøren eller den autoriserede repræsentant, er 1 år.

## Strømafbrydelse i lange perioder

Hvis vinskabet ikke er i brug i længere tid, afbryd det fra hovedkontakten, tag al vin ud og rens vinskabet og lad døren stå på klem for at undgå ubehagelige lugtgener.

## Kondensation

Det kan ske, at der kommer kondensation uden på vinskabet. Årsagen kan være ændringer i værelsestemperaturen. Tør al resterende fugt af. Hvis problemet fortsætter, bedes du kontakte en kvalificeret tekniker for hjælp.

## Renovation

Gamle produkter har en vis værdi. En miljøvenlig måde ved bortskaffelse vil sikre, at værdifulde råmaterialer kan blive genvundet og brugt igen. Køle og isolationsmateriale, som blev anvendt i dette produkt kræver specielle renovationsprocedurer.

Opdateret information vedrørende mulige bortskaffelsesmåder af Deres gamle apparat og indpakning fra det nye kan skaffes fra Deres lokale kommune.

Hvis Deres apparat er udstyret med en lås for at hindre børn i at blive fanget indeni, hold nøglen uden for rækkevidde og ikke i nærheden af apparatet.

Ved bortskaffelse af et gammel apparat bræk alle gamle låse og hængsler af og fjern døren som en sikkerhedsforanstaltning.

## Specifikationer

<b>Nominel spænding</b>	220-240V~ 50Hz
<b>Vurderet strøm</b>	0,5 A
<b>Opbevaringskapacitet</b>	14 flasker x 0,75L
<b>Opbevaringsmængde</b>	44 L
<b>Opbevaringsluftfugtighed</b>	50 - 80%
<b>Kølemiddel</b>	R600a / 17g
<b>Klimaklasse</b>	SN, N, ST Dette apparat er beregnet til brug ved omgivelsestemperaturer mellem 10°C og 38°C for at kunne overholde det angivne energiforbrug og energimærkning.
<b>Totale dimensioner (Højde x Bredde x Dybde)</b>	495mm x 470mm x 440mm

Egenskaber og specifikationer kan ændres uden forudgående meddelelse.

Dette apparat er udelukkende beregnet til opbevaring af vin.

Modeloplysninger i produkt databasen:

<https://eprel.ec.europa.eu/qr/1525529>





