

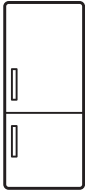

Electrolux



[electrolux.com/register](https://electrolux.com/register)



ENC8MD18S

IS Notendaleiðbeiningar | Ískápur-Frystir



# Velkomin(n) til Electrolux! Þakka þér fyrir að velja heimilistækioð okkar.



Fá leiðbeiningar um notkun, bæklinga, bilanaleit, þjónustu- og viðgerðarupplýsingar.  
[www.electrolux.com/support](http://www.electrolux.com/support)

Með fyrirvara á breytingum.

## EFNISYFIRLIT

1. ÖRYGGISUPPLÝSINGAR.....	2
2. ÖRYGGISLEIÐBEININGAR.....	4
3. UPPSETNING.....	6
4. STJÓRNBOÐ.....	9
5. DAGLEG NOTKUN.....	12
6. ÁBENDINGAR OG GÓÐ RÁÐ.....	17
7. UMHIRÐA OG HREINSUN.....	19
8. BILANALET.....	22
9. HÁVAÐI.....	25
10. TÆKNILEGAR UPPLÝSINGAR.....	25
11. UPPLÝSINGAR FYRIR PRÓFUNARSTOFNANIR.....	25
12. UMHVERFISMÁL.....	26

## 1. ⚠ ÖRYGGISUPPLÝSINGAR

Fyrir uppsetningu og notkun heimilistækisins skal lesa meðfylgjandi leiðbeiningar vandlega. Framleiðandinn ber ekki ábyrgð á neinum meiðslum eða skemmdum sem leiða af rangri uppsetningu eða notkun. Geymdu alltaf leiðbeiningarnar á öruggum stað þar sem auðvelt er að nálgast þær til síðari notkunar.

### 1.1 Öryggi barna og viðkvæmra einstaklinga

- Börn, 8 ára og eldri og fólk með minnkaða líkamlega-, skyn- eða andlega getu, eða sem skortir reynslu og þekkingu, mega nota þetta tæki, ef þau eru undir eftirliti eða hafa verið veittar leiðbeiningar varðandi örugga notkun tækisins og ef þau skilja hættuna sem því fylgir. Börn á aldrinum 3 til 8 ára og einstaklingar með mjög mikla og flókna fötlun er leyfilegt að setja í og taka úr heimilistækinu, að því tilskildu að þau hafi fengið almennilegar leiðbeiningar. Halda ætti börnum

yngri en 3 ára frá heimilistækinu nema þau séu undir stöðugu eftirliti.

- Hafa ætti eftirlit með börnum til að tryggja að þau leiki sér ekki með.
- Börn eiga ekki að hreinsa eða framkvæma notandaviðhald á heimilistækinu án eftirlits.
- Haltu öllum umbúðum frá börnum og fargaðu þeim á viðeigandi hátt.

## 1.2 Almenn öryggi

- Þetta heimilistæki er eingöngu fyrir geymslu á matvörum og drykkjum.
- Þetta heimilistæki er hannað til notkunar innanhúss á heimilum.
- Þetta heimilistæki má nota á skrifstofum, í herbergjum hótela, herbergjum gestahúsa, bændagistingum og öðrum sambærilegum gistirýmum þar sem notkun er ekki meiri en almenn heimilisnotkun.
- Til að forðast spillingu matvæla skal virða eftirfarandi leiðbeiningar:
  - Hafðu hurðina ekki opna um lengri tíma;
  - hreinsaðu reglubundið fleti sem geta komist í snertingu við matvæli og aðgengileg frárennsliskerfi;
  - geymdu hrátt kjöt og fisk í hentugum ílátum í kælikápnnum þannig að það komist ekki í snertingu við eða leki niður á önnur matvæli.
- VIÐVÖRUN: Haltu loftræstingaropum, í afgangi heimilistækisins eða í innbyggðu rými, lausu við hindranir.
- VIÐVÖRUN: Notaðu ekki vélrænan búnað eða aðrar aðferðir til að hraða afísunarferli, annan en þann sem framleiðandinn mælir með.
- VIÐVÖRUN: Skemmdu ekki kælimiðilsrásina.
- VIÐVÖRUN: Notaðu ekki rafmagnstæki inni í geymsluhólfum matvæla í heimilistækinu, nema þau séu af þeirri tegund sem framleiðandinn mælir með.
- Notaðu ekki vatnsúða og gufu til að hreinsa heimilistækið.

- Hreinsaðu heimilistækið með mjúkum rökum klút. Notaðu aðeins hlutlaus þvottaefni. Notaðu ekki neinar vörur með svarfefnum, stálull, leysiefni eða málmhluti.
- Þegar heimilistækið er tómt um lengri tíma skal slökkva á því, afísa, hreinsa, þurrka og skilja hurðina eftir opna til að koma í veg fyrir að mygla myndist inni í tækinu.
- Geymdu ekki sprengifim efni eins og úðabrúsa með eldfimu drifefni í þessu heimilistæki.
- Ef rafmagnssnúran er skemmd verður framleiðandi, viðurkennd þjónustumiðstöð, eða svipað hæfur aðili að endurnýja hana til að forðast hættu.

## 2. ÖRYGGISLEIÐBEININGAR

### 2.1 Uppsetning

#### **ADVÖRUN!**

Einungis til þess hæfur aðili má setja upp þetta heimilistæki.

- Fjarlægðu allar umbúðir.
- Ekki setja upp eða nota skemmt heimilistæki.
- Notaðu ekki heimilistækið áður en þú setur upp innbyggða virkið af öryggisástæðum.
- Fylgdu leiðbeiningum um uppsetningu sem fylgja með heimilistækinu.
- Alltaf skal sýna aðgát þegar heimilistækið er fært vegna þess að það er þungt. Notaðu alltaf öryggishanska og lokaðan skóbúnað.
- Gakktu úr skugga um að að loft geti flætt í kringum heimilistækið.
- Við fyrstu uppsetningu eða eftir að hurðinni hefur verið snúið skal biðja í að minnsta kosti 4 klukkustundir áður en heimilistækið er tengt við rafmagn. Þetta er til að olían nái að flæða aftur í þjöppuna.
- Áður en þú framkvæmir einhverjar aðgerðir á heimilistækinu (t.d. snýrð við hurðinni) skaltu taka klóna úr rafmagnsinnstungunni.
- Ekki setja heimilistækið upp nálægt hitagjöfum (ofnum) eða eldavélum, bókunarofnum eða helluborðum, nema

annað sé tekið fram í leiðbeiningum um uppsetningu.

- Ekki hafa heimilistækið berskjaldað gagnvart rigningu.
- Ekki setja heimilistækið upp þar sem það verður fyrir beinu sólarljósi.
- Ekki setja þetta heimilistæki upp á svæðum þar sem er of mikill raki eða of kalt.
- Þegar þú færir til heimilistækið, skaltu lyfta brúninni að framan til að koma í veg fyrir að þú rispir gólfið.
- Heimilistækið inniheldur poka af þurrkefni. Þetta er ekki leikfang. Þetta er ekki matvara. Vinsamlegast fargaðu því samstundis.

### 2.2 Rafmagnstenging

#### **ADVÖRUN!**

Hætta á eldi og raflosti.

#### **ADVÖRUN!**

Þegar heimilistækið er staðsett skaltu tryggja að rafmagnssnúran sé hvorki klemmd né skemmd.

#### **ADVÖRUN!**

Notaðu ekki fjöltengi eða framlengingarsnúror.

- Heimilistækið verður að vera jarðtengt.

- Gakktu úr skugga um að færíbreyturnar á merkiplötunni séu samhæfar við rafmagnsflokkun aðalæðar aflagjafa.
- Notaðu alltaf rétt ísetta innstungu sem ekki veldur raflosti.
- Gakktu úr skugga um að rafmagnsihlutir verði ekki fyrir skemmdum (t.d. rafmagnsklói, snúran, þjappan). Hafa skal samband við viðurkennda þjónustumiðstöð eða rafvirkja til að skipta um rafmagnsihluti.
- Rafmagnssnúran verður að liggja neðar en rafmagnsklói.
- Aðeins skal tengja rafmagnsklóna við rafmagnsinnstunguna í lok uppsetningarinnar. Gakktu úr skugga um að rafmagnsklói sé aðgengileg eftir uppsetningu.
- Ekki toga í snúrana til að taka tækið úr sambandi. Taktu alltaf um klóna.

## 2.3 Notkun

### AÐVÖRUN!

Hætta á meiðslum, bruna, raflosti eða eldsvoða.



Heimilistækið inniheldur eldfimt gas, ísóbután (R600a), náttúrulegt gas, sem er mjög umhverfisvænt. Gættu þess að valda ekki skaða á kælirásinni sem inniheldur ísóbután.

- Breytið ekki eiginleikum heimilistækisins.
- Það er harðbannað að nota þessa innbyggðu vöru sem frístandandi tæki.
- Ekki láta rafmagnstæki (s.s. ísgerðarvélur) í tækið nema það sé tekið fram af framleiðanda að þau þoli það.
- Ef rafrásir kælibúnaðarins skemmast skal gæta þess að það sé enginn logi eða kveikjugjafar í herberginu. Loftræstu herbergið.
- Ekki láta heita hluti snerta þá hluta heimilistækisins sem eru úr plasti.
- Ekki setja gosdrykki í frystihólfíð. Við það myndast þrýstingur innan í drykkjarílátinu.
- Ekki nota heimilistækið til að geyma eldfimar lofttegundir eða vökva.
- Setjið ekki eldfim efni eða hluti bleytta með eldfimur efnum í, nálægt, eða á heimilistækið.

- Ekki snerta þjöppuna eða þéttinn. Þau eru heit.
- Ekki fjarlægja eða snerta hluti úr frystihólfinu ef hendur þínar eru rakar eða blautar.
- Ekki endurfrysta mat sem búið er að þíða.
- Fylgdu geymsluleiðbeiningunum á umbúðum frystra matvæla.
- Vefðu matnum inn áður en þú setur hann í frystihólfíð.
- Leyfið ekki matvælum að komast í snertingu við innri veggj heimilistækishólfanna.

## 2.4 Innri lýsing

### AÐVÖRUN!

Hætta á raflosti.

- Þessi vara inniheldur einn eða fleiri ljósgjafa í orkunýtniflokknum G.
- Varðandi ljósin inn í þessari vöru og ljós sem varahluti sem seld eru sérstaklega: Þessi ljós eru ætluð að standast ófgakenndar aðstæður í heimilistækjum eins og hitastig, titring, raka eða til að senda upplýsingar um rekstrarstöðu tækisins. Þau eru ekki ætluð til að nota í öðrum tækjum og henta ekki sem lýsing í herbergjum heimila.

## 2.5 Umhirða og þrif

### AÐVÖRUN!

Hætta á meiðslum eða skemmdum á heimilistækinu.

- Áður en viðhald fer fram á tækinu skal slökkva á því og aftengja aðalklóna frá rafmagnsinnstungunni.
- Þetta tæki inniheldur kolvatnsefni í kæleiningunni. Aðeins hæfir aðilar mega sinna viðhaldi og endurhleðslu á einingunni.
- Skoðið frárennsli tækisins reglulega og hreinsið það ef þörf krefur. Ef frárennslið er stíflað mun affryst vatn safnast fyrir í botni heimilistækisins.

## 2.6 Þjónusta

- Hafðu samband við viðurkennda þjónustumiðstöð til að gera við

heimilistækið. Notaðu eingöngu upprunalega varahluti.

- Vinsamlegast athugaðu að ef þú eða einhver sem ekki er fagmaður gerir við getur það haft afleiðingar varðandi öryggi og gæti ógilt ábyrgðina.
- Eftirfarandi varahlutir eru fánlegir í að minnsta kosti 7 ár eftir að framleiðslu gerðarinnar hefur verið hætt: hitastillar, hitaskynjarar, prentplötur, ljósgjafar, hurðahandföng, hurðalamir, bakkar og grindur. Hurðapéttingar eru fánlegar í að minnsta kosti 10 ár eftir að framleiðslu gerðarinnar hefur verið hætt. Verið gæti að tímalengdin sé ekki lengur fánleg í þínu landi. Farðu á vefsíðu okkar fyrir frekari upplýsingar.
- Vinsamlegast athugaðu að suma þessara varahluta geta aðeins atvinnuviðgerðaraðilar fengið og ekki eru allir varahlutir viðeigandi fyrir allar gerðir.

## 2.7 Förgun

### AÐVÖRUN!

Hætta á meiðslum eða köfnun.

- Aftengið heimilistækið frá rafmagnsgjafanum.
- Klippa rafmagnssnúruna af og fleggið henni.
- Fjarlægjið hurðina til að koma í veg fyrir að börn eða dýr geti lokast inni í tækinu.
- Kælirásin og einangrunarefnið á tækinu eru ósónvæn.
- Einangrunarfroðan inniheldur eldfimar lofttegundir. Hafið samband við sveitarfélagið til að fá upplýsingar um hvernig á að farga heimilistækinu á réttan hátt.
- Ekki valda skaða á hluta kælieiningarinnar sem er nálægt hitaskiptinum.

## 3. UPPSETNING

### AÐVÖRUN!

Sjá kafla um öryggismál.

### AÐVÖRUN!

Skoðaðu leiðbeiningaskjal um uppsetningu til að setja upp heimilistækið þitt.

### AÐVÖRUN!

Festu heimilistækið í samræmi við leiðbeiningaskjal um uppsetningu til að forðast hættuna af því að heimilistækið sé óstöðugt.

### 3.1 Mál

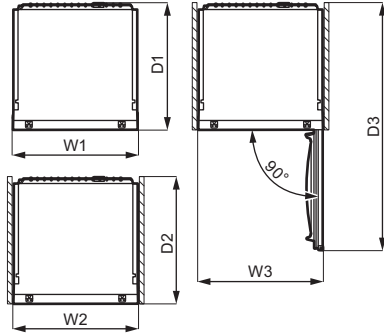
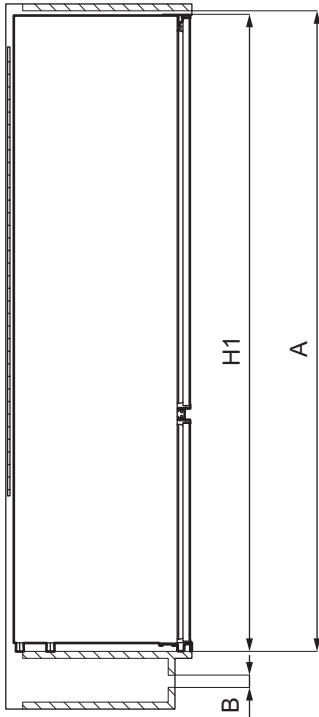

Heildarmál <sup>1</sup>		
H1	mm	1772
W1	mm	546
D1	mm	549

<sup>1</sup> hæð, breidd og dýpt heimilistækisins án handfangs

Svæði sem þarf til notkunar <sup>2</sup>		
H2 (A+B)	mm	1816
W2	mm	546
D2	mm	551
A	mm	1780

Svæði sem þarf til notkunar <sup>2</sup>		
B	mm	36

<sup>2</sup> hæð, breidd og dýpt heimilistækisins ásamt handfangi, auk rýmisins sem þarf til að tryggja rétt loftflæði fyrir kæli loft

Heildarsvæði sem þarf til notkunar <sup>3</sup>		
H3 (A+B)	mm	1816
W3	mm	546
D3	mm	1068

<sup>3</sup> hæð, breidd og dýpt heimilistækisins ásamt handfangi, auk rýmisins sem þarf til að tryggja rétt loftflæði fyrir kæli loft, auk svæðisins sem nauðsynlegt er svo að hurðin

geti opnast við lágmarkshorn sem nauðsynlegt er til að fjarlægja allan innri búnað

### 3.2 Staðsetning

Til að tryggja rétta virkni heimilistækisins, ætti ekki að setja það upp á stað þar sem heimilistækið verður fyrir beinu sólarljósi. Ekki setja heimilistækið upp nálægt hitagjöfum (ofnum) eða eldavélum, bókunarofnum eða helluborðum, nema annað sé tekið fram í leiðbeiningum um uppsetningu.

Gakktu úr skugga um að loftflæði sé gott aftan við skápinn.

Tækið á að setja upp á þurrum, vel loftræstum stað innandyra.

Þetta tæki er ætlað til notkunar við umhverfishita á bilinu 10°C til 43°C.



Eingöngu er hægt að ábyrgjast rétta virkni heimilistækisins sé það notað á þessu hitabili.



Ef þú hefur einhverjar efasemdir varðandi uppsetningu heimilistækisins, skaltu vinsamlegast ráðfæra þig við seljanda, þjónustuverið okkar eða næstu viðurkenndu þjónustumiðstöð.



Það verður að vera hægt að taka heimilistækið úr sambandi við rafmagn. Innstungan verður því að vera aðgengileg eftir uppsetningu.

### 3.3 Rafmagnstenging

- Áður en stungið er í samband, þarf að ganga úr skugga um að sú spennan og tíðni sem sýnd eru á merkiplötunna samræmist heimilisrafmagninu.
- Heimilistækið verður að vera jarðtengt. Kló rafmangssnúrunnar er með snertu sem er

ætlud til þess. Ef innstungan á heimilinu er ekki jarðtengt, þarf að jarðtengja heimilistækið í aðskilda jörð til að uppfylla núgildandi reglugerðir. Hafið samband við fagmenntaðan rafvirkja.

- Framleiðandi hafnar allri ábyrgð ef ofangreindum öryggisráðstöfunum er ekki fylgt.

### 3.4 Viðrunarkröfur

Nauðsynlegt er að tryggja nægilegt loftflæði fyrir aftan tækið.

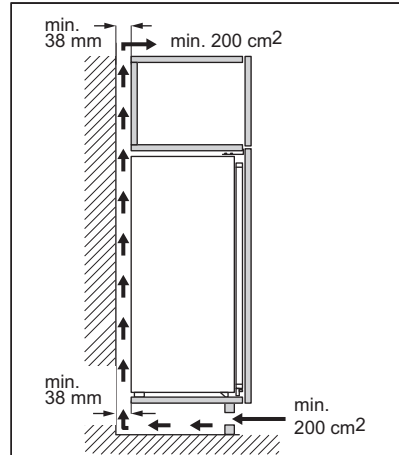

#### ! VARÚÐ!

Sjá uppsetningarleiðbeiningar varðandi uppsetningu.

### 3.5 Viðsnúningur hurðar

Vinsamlegast skoðaðu sérstakt skjal með leiðbeiningum um uppsetningu og viðsnúning hurðar.

#### ! VARÚÐ!

Við hvert þrep í viðsnúningi hurðar skal gæta þess að verja gólfíð gegn rispum, með slitsterku efni.



## 4. STJÓRNBOÐ

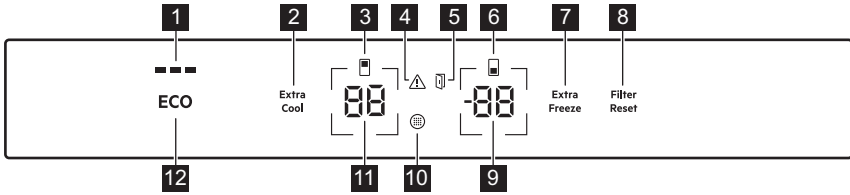

- 1 ECOMETER vísir
- 2 Extra Cool hnappur / vísir
- 3 Vísir fyrir kælihölf
- 4 Aðvörunarvísir
- 5 Vísir fyrir viðvörun um opna hurð
- 6 Vísir fyrir frystihölf
- 7 Extra Freeze hnappur / vísir
- 8 Filter Reset viðvörunarhnappur / vísir
- 9 Hnappur/vísir fyrir hitastig frystihólfs
- 10 Vísir fyrir loftsiuskipti
- 11 Vísir / hnappur fyrir hitastig kælis
- 12 ECO-hnappur

### 4.1 Kveikt á

Tengdu klóna við rafmagnsinnstunguna.

Til að velja annað innstillt hitastig, sjá „Hitastilling“.

Ef birtist á skjánum, sjá „Bilanaleit“.

### 4.2 Slökktva

1. Ýttu samtímis á og haltu inni hnöppum fyrir hitastig kælis og frystis í 5 sekúndur

Skjárinn sýnir blikkandi .

2. Þegar slökkt er á heimilistækinu sýnir skjárinn .
3. Aftengdu klóna frá rafmagnsinnstungunni.

### 4.3 Hitastilling

Hitasviðið getur verið breytilegt á bilinu -15°C til -24°C fyrir frystinn og á bilinu 2°C til 8°C fyrir kælinn.

Ýttu á hitastigshnappana til að stilla hitastig heimilistækisins.

Ráðlagt hitastig er:

- +4°C fyrir kælinn
- -18°C fyrir frystinn

Þú getur stillt á ráðlagt hitastig handvirkt með hitastigshnöppunum eða með því að kveikja á ECO aðgerð. Sjá „ECO aðgerð“ fyrir frekari upplýsingar

Hitastigsvísar sýna hitastigið sem búið var að stilla.



Hitastillingunni þarf að ná innan sólarhrings. Eftir rafmagnsleysi fer heimilistækið aftur á stillt hitastig.

### 4.4 Slökkt á kælinum

Hægt er að slökktva eingöngu á kælihölfinu og hafa kveikt á frystihólfinu.

1. Ýttu á og haltu inni hnappinum fyrir hitastig kælis í 5 sekúndur.

Skjárinn sýnir blikkandi .

2. Þegar slökkt er á kælihölfinu sýnir skjárinn .

### 4.5 Kveikt á kælinum

Til að kveikja á kælinum:

1. Ýttu á og haltu inni hnappinum fyrir hitastig kælis í 5 sekúndur.

Skjárinn sýnir blikkandi .

2. Kveikt er á kælihölfinu og fyrri hitastillingu er stillt á ný.



Til að stilla hitastigið, sjá „Hitastilling“.

## 4.6 ECO aðgerð

ECO aðgerðin stillir á rétt hitastig til að tryggja sem best endingu matvæla um leið og orkunotkun er lágmarkuð.

1. Til að virkja aðgerðina skaltu ýta á ECO-hnappinn.

Hitastigið í kælinum er stillt á +4°C og -18°C í frystinum.

2. Til að afvirkja aðgerðina skaltu ýta á aftur á ECO hnappinn eða velja annað hitastigi til að stilla á (sjá „Hitastilling“).

Þegar ECO aðgerðin hefur verið virkjuð er hitastigið í kælinum stillt á +2°C og hitastigið í frystinum á -20°C.



Virkjun á ECO slekkur á Extra Cool og Extra Freeze aðgerðunum.



ECOMETER vísirinn sýnir núverandi orkunotkun heimilistækisins. Ef þrjú strík lýsa er mest orkusparandi uppstillingin í notkun.

## 4.7 Extra Cool aðgerð

Með Extra Cool aðgerðinni getur þú kælt niður mikið magn af matvælum með hraði, t.d. eftir að þú fórst að kaupa inn, án þess að maturinn sem fyrir er í kælinum hitni.

Til að virkja aðgerðina skaltu ýta á Extra Cool hnappinn.

Extra Cool vísirinn lýsir. Þegar kveikt er á Extra Cool aðgerðinni gæti viftan farið sjálfkrafa í gang.

Þessi aðgerð stöðvast sjálfkrafa eftir u.þ.b. 6 klst. Þegar slökkt er á aðgerðinni mun slökkna á Extra Cool vísinum.

Ýttu á Extra Cool hnappinn til að afvirkja Extra Cool aðgerðina áður en hún stöðvast sjálfkrafa.



Til að stilla á annað hitastig í kælinum skaltu slökkva á Extra Cool aðgerðinni og fara eftir „Hitastilling“.

## 4.8 Extra Freeze aðgerð

Extra Freeze aðgerðin er notuð til að forfrysta og hraðfrysta í röð í frystihólfinu. Þessi aðgerð hraðar frystingu ferskra matvæla og ver um leið matvæli sem þegar eru geymd gegn óæskilegri hitnun.



Til að frysta fersk matvæli skal virkja Extra Freeze aðgerðina minnst sólarhring áður en maturinn sem á að forfrysta er settur í frystihólfið.

Til að virkja þessa aðgerð skaltu ýta á Extra Freeze hnappinn.

Extra Freeze vísirinn lýsir. Extra Freeze aðgerðin afvirkjast sjálfkrafa eftir að hámarki 52 klukkustundir.

Ýttu á Extra Freeze hnappinn til að afvirkja Extra Freeze aðgerðina áður en hún stöðvast sjálfkrafa.

## 4.9 Aðvörun um háan hita

Þegar hitastigið hækkar í frystihólfinu (til dæmis vegna þess að rafmagn hafði áður farið af) mun viðvörunarvísirinn blikka, hitastigsvísir frystisins sýnir H° og hljóðið fer á.

Til að afvirkja viðvörunina skaltu ýta á einhvern hnapp.

Viðvörunarvísirinn og hljóðið slökkna. Vísirinn fyrir hitastig frystis sýnir H° í fimm sekúndur áður en hann sýnir hitastigið í frystinum á ný.



Viðvörunin endurstillist eftir eina klukkustund eftir afvirkjun þangað til eðlilegar aðstæður hafa náðst. Ef þú ýtir ekki á neinn hnapp, slekkur hljóðið á sér sjálfkrafa eftir eina klukkustund til að forðast truflun.

## 4.10 Aðvörun fyrir opna hurð

Ef hurðin á kælinum er skilin eftir opin í u.þ.b. fimm mínútur eða ef hurðin á frystinum er skilin eftir opin í u.þ.b. 80 sekúndur heyrst hljóð og viðvörunarvísir fyrir opna hurð kviknar. Ljósíð inni í kælinum mun einnig byrja að blikka.

Aðvörunin stöðvast eftir að hurðinni er lokað. Ýttu á hvaða hnapp sem er til að slökkva á hljóðinu.



Ef þú ýtir ekki á neinn hnapp, slekkur hljóðið á sér sjálfkrafa eftir eina klukkustund til að forðast truflun.

#### 4.11 Vísir fyrir loftsiuskipti

Þegar loftsan er útrunnin og þörf er á að skipta um síu, kviknar Vísir fyrir loftsiuskipti og Filter Reset viðvörunarvísirinn virkjust.

Sjá hlutann „Að setja upp og skipta um CleanAir+ síuna“ í kaflanum „Umhirða og hreinsun“ til að sjá leiðbeiningar fyrir að skipta um síu.

Þegar búið er að skipta um síuna skaltu ýta á viðvörunarhnappinn Filter Reset til að slökkva á viðvöruninni.

#### 4.12 Núllstilling

Stillingarhamurinn gerir þér kleift að:

- Virkja eða afvirkja ECOMETER vísinn
- Virkja eða afvirkja hnappahljóð
- Breyta hitastigseiningunum frá °C til °F
- Endurstilla tækið í verksmiðjustillingar

##### Stillingarhamur virkjaður

Til að virkja valmöguleikann:

1. Ýttu á og haltu ECO inni í u.þ.b. 3 sekúndur. Þegar verið er að virkja stillingarhaminn sýnir skjárinn blikkandi **SE EE**.
2. Þegar kveikt hefur verið á stillingarhamnum, sýnir skjárinn **PE On**.

Til að afvirkja stillingarhaminn, ýttu á ECO hnappinn og haltu honum inni í um það bil 3 sekúndur.

Stillingarhamurinn afvirkjust sjálfkrafa ef þú ef þú snerfir ekki stjórnborðið í 60 sekúndur.

##### Leiðsögn um stillingarhaminn

1. Stillingarhamurinn virkjaður (sjá „Stillingarhamur virkjaður“). Skjárinn sýnir **PE On**.
2. Ýttu létt á hitastigshnappinn (til vinstri) til að breyta stikunni. Ýttu létt á

hitastigshnappinn (til hægri) til að breyta gildi stikunnar.

Skjár	Sjálfgefnar stikur
<b>PE On</b>	ECOMETER vísir
<b>ES On</b>	Hnappahljóð
<b>CF °C</b>	Hitastigseiningar
<b>FS 03</b>	Verksmiðjustillingar

##### ECOMETER vísir

Til að kveikja eða slökkva á ECOMETER :

1. Stillingarhamurinn virkjaður (sjá „Stillingarhamur virkjaður“). Skjárinn sýnir **PE On**.
2. Ýttu endurtekið á **On**. Vísirinn mun hvað eftir annað sýna **On** fyrir virkjun eða **Off** fyrir afvirkjun á ECOMETER vísinum.
3. Ýttu á og haltu ECO hnappnum inni í u.þ.b. 3 sekúndur til að fara úr stillingarham.

##### Hnappahljóð

Þú getur virkjað eða afvirkjað hnappahljóðið í stillingarhamnum. Til að virkja eða afvirkja hljóðið:

1. Stillingarhamurinn virkjaður (sjá „Stillingarhamur virkjaður“). Skjárinn sýnir **PE On**.
2. Ýttu endurtekið á **PE** þar til þú sérð **ES**. Ýttu á **On** til að kveikja eða slökkva á hljóðinu. Vísirinn mun breytast í **On** fyrir virkjað eða **Off** fyrir afvirkjað hljóð.
3. Ýttu á og haltu ECO hnappnum inni í u.þ.b. 3 sekúndur til að fara úr stillingarham.

##### Hitastigseingar

Með því að nota stillingarhaminn geturðu breytt hitastigseiningunni sem birtist á stjórnborðinu úr Celsíus í Fahrenheit. Til að breyta hitastigseiningunni:

1. Stillingarhamurinn virkjaður (sjá „Stillingarhamur virkjaður“). Skjárinn sýnir **PE On**.

2. Ýttu endurtekið á **PE** þar til þú sérð **CF** og **°C**. Ýttu á vísirinn sem sýnir eininguna til að velja á milli **°C** fyrir Celsius og **°F** fyrir Fahrenheit.
3. Ýttu á og haltu ECO hnappnum inni í u.þ.b. 3 sekúndur til að fara úr stillingarham.

### Verksmiðjustillingar

Þessi aðgerð endurstillir sérhverja stillingu í sjálfgefnar verksmiðjustillingar. Til að stilla aftur á sjálfgefnar verksmiðjustillingar:

1. Stillingarhamurinn virkjaður (sjá „Stillingarhamur virkjaður“).

Skjárinn sýnir **PE ON**.

2. Ýttu endurtekið á **PE** þar til þú sérð **FS** og **03**. Ýttu endurtekið á **03** þar til þú sérð **ON**.

**ON** fer að blikka **FS** og síðan í **03** fast form, sem gefur til kynna að stillt hafi verið aftur á verksmiðjustillingar.

3. Ýttu á og haltu ECO hnappnum inni í u.þ.b. 3 sekúndur til að fara úr stillingarham.

## 5. DAGLEG NOTKUN

### 5.1 Hurðarhillurnar staðsettar

Svo hægt sé að geyma matarumbúðir af ýmsum stærðum, má staðsetja hurðasvalirnar á mismunandi hæðarstigum.

1. Togið hilluna smátt og smátt upp þar til hún losnar.
2. Endurstaðsetjið hana eftir þörfum.

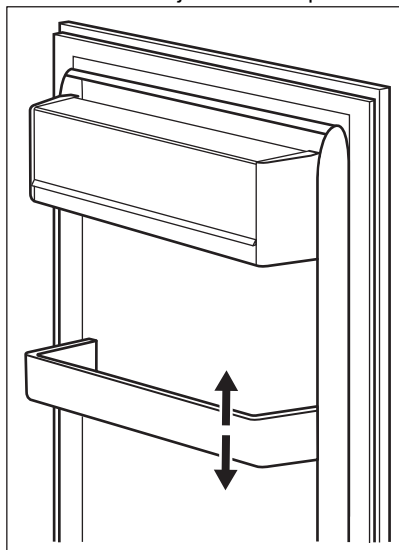

### 5.2 Færanlegar hillur

Hliðar kælikápsins eru búnar röðum af hillustoðum þannig að hægt sé að staðsetja hillurnar eftir þörfum.

Þetta heimilistæki er einnig búið hillu sem samanstendur af tveimur hlutum. Hægt er að setja framhluta hillunnar undir afturhlutann til að nýta betur plássíð.

Til að brjóta saman hilluna:

1. Takið framhlutann varlega út.
2. Rennið honum inni í neðri grindina og undir afturhlutann.

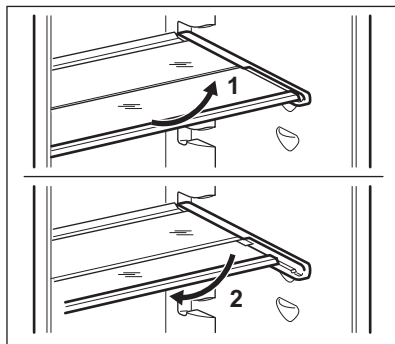

Færið ekki glerhilluna fyrir ofan grænmetisskúffuna, til að tryggja rétt loftstreymi.

### 5.3 GreenZone skúffa

Í neðsta hólfi kælisins er skúffa til að draga út.

Glerhillan í GreenZone er með búnaði sem stýrir þéttni þess og veitir ákjósanlegt rakastig í skúffunni.

### 5.4 GreenZone skúffan fjarlægð



Mælt er með því að tæma skúffuna áður en hún er fjarlægð úr kælinum.

Fjarlægðu skúffuna:

1. Dragðu skúffuna út úr kælistápnnum.

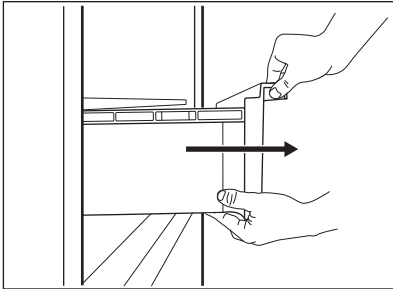

2. Lyftu upp framhlið skúffunnar.

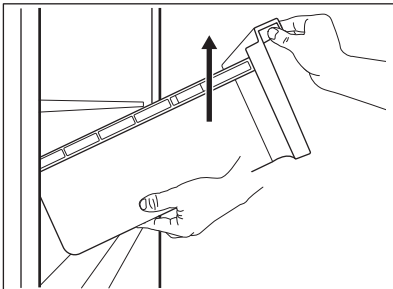

3. Dragðu út skúffuna um leið og þú lyftir henni upp.

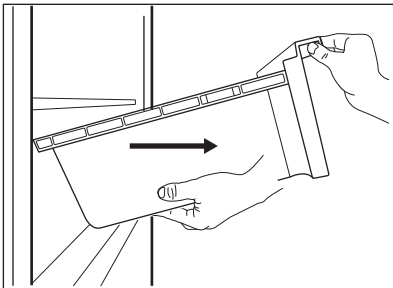

Til að fjarlægja glerlokið af GreenZone hólfinu:

1. Aflæstu láréttum gripum samtímis á báðum hliðum.

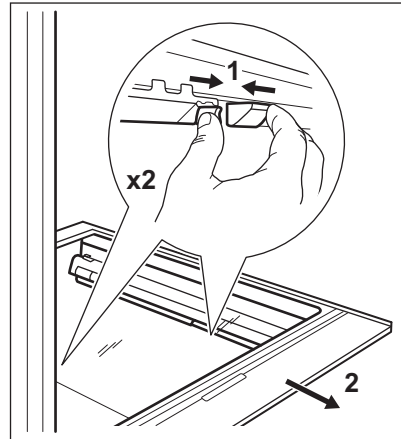

2. Dragðu glerhillustoðirnar í átt að þér.

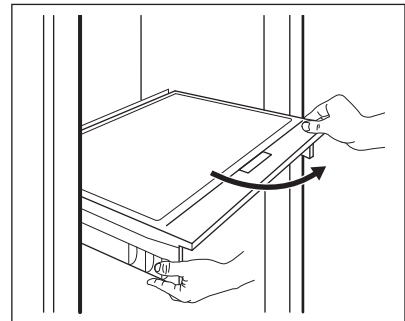

### 5.5 ExtraChill fjarlæggt

Það er skúffa fyrir ofan GreenZone skúffuna.

Fjarlægðu skúffuna:

1. Dragðu skúffuna út úr kælikápnnum.

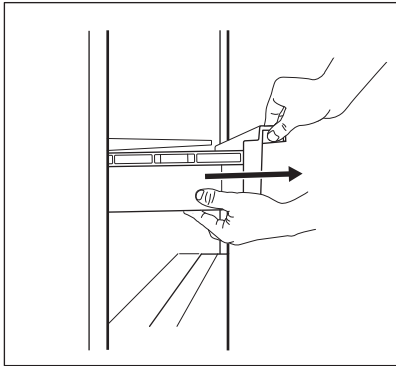

2. Lyftu upp framhluta skúffunnar.

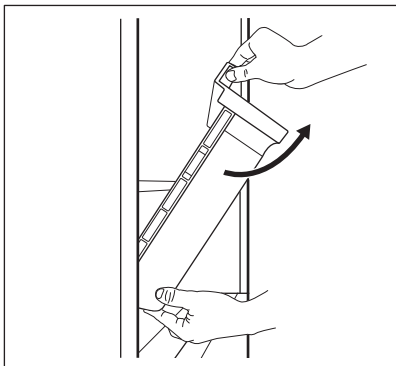

3. Lyftu upp og snúðu skúffunni til að draga hana út úr heimilistækinu.

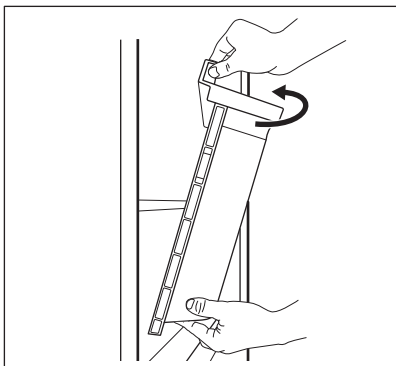

Til að fjarlægja glerlokið af ExtraZone hólfinu:

1. Aflæstu láréttum gripum samtímis á báðum hliðum.

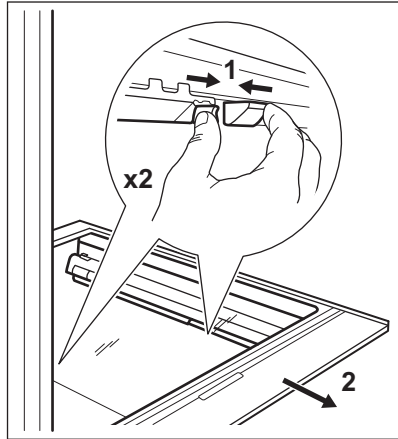

2. Dragðu glerhillustoðirnar í átt að þér.

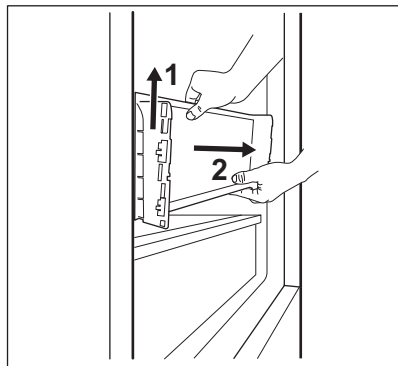
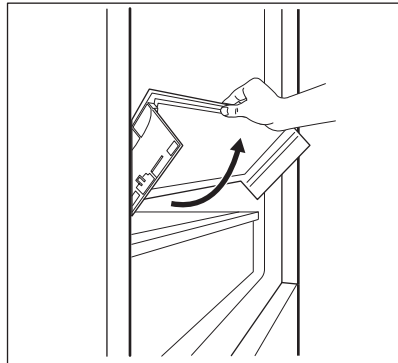

## 5.6 Rakastýring

Glerhillan í GreenZone skúffunni inniheldur búnað sem stillir þéttina og veitir ákjósanlegt rakastig inni í skúffunni.



Ekki setja neinar matvörur á rakastýringarbúnaðinn.

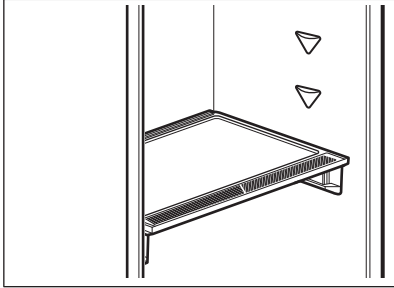

Til að fjarlægja rakastýringarbúnaðinn:

1. Opnaðu skúffuna fyrir neðan glerhilluna og dragðu út lokið.

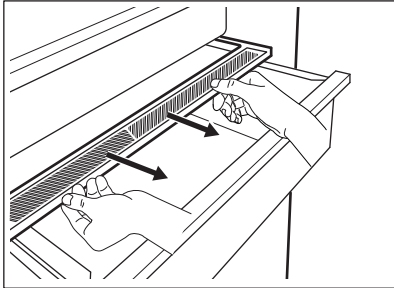

2. Ef þú þarft að endurnýja hvítu himnu búnaðarins skaltu taka í búnaðinn fyrir miðju og aðskilja himnuna frá lokinu með því að toga í lokið.

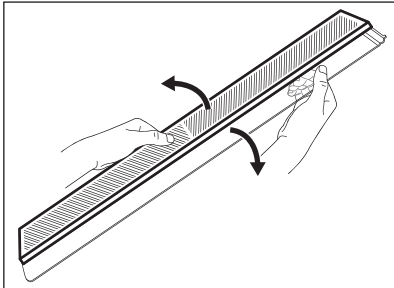

3. Settu nýja himnu á lokið með því að þrygja brúnum himnunnar á lokið.

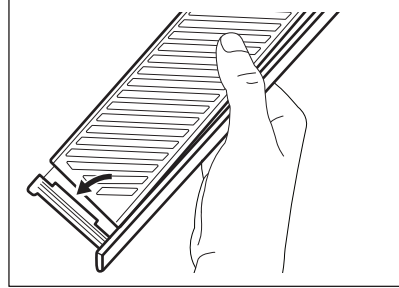

4. Settu rakastýringuna aftur í skúffuna.

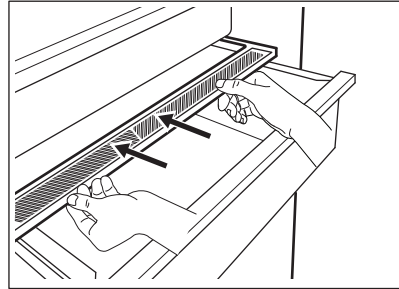

Eftir því hvaða magn ávaxta og grænmetis er geymt í GreenZone skúffunni gæti rakapétting myndast. Í slíku tilfalli skaltu fjarlægja rakapéttingu með mjúkum klút.

## 5.7 MULTIFLOW

Kæliskáphólfíð er með MULTIFLOW búnaði sem gerir hraða og skilvirka kælingu matvæla mögulega og viðhaldi á jafnara hitastigi í kælihölfinu.

Þessi búnaður virkjast sjálfkrafa þegar þörf er á.

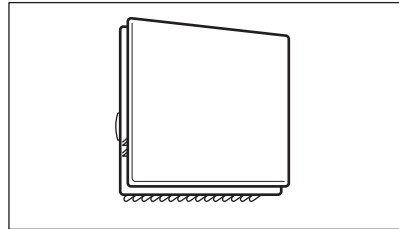

MULTIFLOW gengur aðeins þegar hurðin er lokað.



Ekki loka fyrir loftunargöt, til að betri kæling sé möguleg.

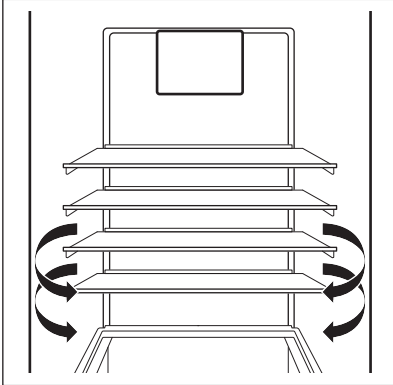

Ekki fjarlægja MULTIFLOW spjaldið. Notaðu ekki vatnsúða eða gufu til að hreinsa heimilistækið. Fyrir upplýsingar um hreinsun, sjá kaflann „Umhírða og hreinsun“.

## 5.8 CleanAir+-sía

Í heimilistækinu er CleanAir+ kolefnissía.

Sían hreinsar loftið og tekur óæskilega lykt úr kælihólfinu sem bætir geymslugæðin.

Við afhendingu er sían og plasthólf hennar í plastpoka með öðrum aukabúnaði (sjá hlutann „Að setja upp og skipta um CleanAir+ síuna“ í kaflanum „Umhírða og hreinsun“ fyrir uppsetningu).

## 5.9 Flöskugrind

Settu flöskurnar (með stútinn vísandi fram) í forstillta hilluna.



Settu aðeins lokaðar flöskur í hilluna.

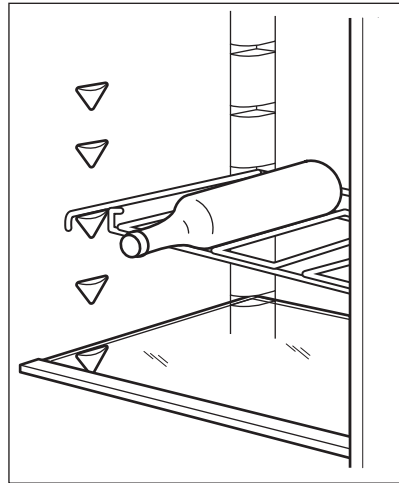

## 5.10 Frysta fersk matvæli

Frystihólfíð hentar til þess að frysta fersk matvæli og geyma frosin og djúpfrosin matvæli til lengri tíma.

Til að frysta fersk matvæli skal virkjaExtra Freezeaðgerðina minnst 24 klukkustundum áður en maturinn sem á að frysta er settur í frystihólfíð.

Dreifíð fersku matvælunum jafnt yfir fyrsta hólfíð eða skúffuna talið ofan frá.

Hámarks magn matvæla sem hægt er að frysta á sólarhring án þess að bæta við öðrum ferskum matvælum er tilgreint á merkiplötunni (merkingu sem staðsett er inni í heimilistækinu).

Að frystiferlinu loknu fer heimilistækið sjálfkrafa aftur í fyrri hitastillingu (sjá „Extra Freezeaðgerðina“).

Til að fá frekari upplýsingar, sjá „Ábendingar um frystingu“.

## 5.11 Geymsla á frosnum matvælum

Þegar heimilistækið er virkjað í fyrsta sinn eða eftir notkunarhlé skal láta það ganga í minnst 3 klukkustundir áður en vörurnar eru settar í hólfíð með kveikt á Extra Freeze aðgerðinni.

Frystiskúffurnar tryggja að það sé auðvelt og fljótlegt að finna matarpakkann sem vantar.



Ef það á að geyma mikið magn af matvælum, skal fjarlægja allar skúffur og láta matvælin í hillurnar.

Geymið matinn ekki nær hurðinni en 15 mm.

#### **VARÚÐ!**

Ef þiðnun verður fyrir slysmi, til dæmis af því að rafmagnsið fer af, og rafmagnsleysið hefur varað lengur en gildið sem sýnt er á merkisplötunni undir „hækkunartími“, þarf að neyta þíðna matarins fljótt eða elda hann strax, kæla og frysta hann svo aftur. Sjá „Aðvörðun um háan hita“.

### 5.12 Þíðing

Djúpfrosinn eða frosinn mat er hægt að þíða í kælinum í eða í plastpoka undir köldu vatni, áður en maturinn er notaður.

Þessi aðgerð veltur á því hversu mikill tími er til boða og tegund matarins. Litla bita má jafnvel elda frosna.

### 5.13 Ísmolaframleiðsla

Með þessu heimilistæki fylgir einn eða fleiri bakkar til ísmolagerðar.



Ekki nota málmverkfæri til að losa bakkana úr frystinum.

1. Fylltu þessa bakka af vatni.
2. Settu ísbakkana í frystihólfíð.

## 6. ÁBENDINGAR OG GÓÐ RÁÐ

### 6.1 Ábendingar um orkusparnað

- Frystir: Innri uppsetning heimilistækisins er það sem tryggir skilvirkustu notkun orku.
- Kælir: Skilvirkasta notkun orku er tryggð í þeirri uppsetningu að skúffum í neðri hluta heimilistækisins og hillum sé jafnt dreift. Staðsetning kassa í hurð hefur ekki áhrif á orkunotkun.
- Ekki opna hurðina oft eða hafa hana opna lengur en nauðsyn krefur.
- Frystir: Því kaldari sem stillingin er, því meiri orku notar hún.
- Kælir: Ekki stilla á of háan hita til að spara orku nema eiginleikar matarins krefjist þess.
- Ef umhverfishitastigið er hátt, hitastýringin stillt á lágan hita og heimilistækið fullhlaðið, getur verið að þjappan sé stöðugt í gangi, en það getur valdið því að hrím eða ís hlaðist utan á eiminn. Í þessu tilfalli skaltu setja hitastýringuna í átt að hærra hitastigi til að leyfa sjálfvirka þíðingu og spara orku á þann hátt.
- Tryggðu gott loftflæði. Ekki hylja loftræstiristarnar eða götin.
- Gakktu úr skugga um að matvaran inn í heimilistækinu komi ekki í veg fyrir að loft geti flætt út um þar til gerð göt aftan á innanverðu heimilistækinu.

### 6.2 Ábendingar um frystingu

- Virkjaðu Extra Freeze aðgerðina að minnsta kosti einum sólarhring áður en maturinn er látinn í frystihólfíð.
- Áður en ferskur matur er frystur skal setja hann í álpappír, plastfilmu eða poka, loftþétt ílát með loki.
- Til að fá skilvirkari frystingu og þíðingu ætti að skipta matvælunum í minni skammta.
- Mælt er með því að láta merkingar og dagsetningar á öll frosin matvæli. Það mun hjálpa þér að þekkja matvælin og vita hvenær þarf að nota þau áður en þau fara að spillast.
- Maturinn á að vera ferskur þegar hann er frystur til að varðveita gæðin. Sérstaklega ætti að frysta ávexti og grænmeti eftir uppskeru til að varðveita öll næringarefni þeirra.
- Ekki frysta dósir eða flöskur með vökva, sérstaklega kolsýrða drykki - þær geta sprungið þegar þær eru frystar.
- Ekki láta heitan mat í frystihólfíð. Kældu niður að stofuhita áður en hann er látinn inn í hólfíð.
- Til að forðast hækkun hitastigs fyrir matvæli sem þegar voru frosin skal ekki setja fersk, ófrosin matvæli beint við hlið þeirra. Láttu matvæli við stofuhita í þann

hluta frystihólfsins þar sem eru engin frosin matvæli.

- Ekki borða ísmola, vatnsís eða íspinna strax eftir að þeir hafa verið teknir úr frysti. Hætta er á kali.
- Ekki endurfrysta þiðin matvæli. Ef matvælin eru þiðin skaltu elda þau, kæla og frysta.

### 6.3 Ábendingar um geymslu á frosnum mat

- Frystihólfið er það sem er merkt með .
- Góð hitastilling sem varðveitir frosna matvöru er -18°C eða lægri. Sé hærrí hiti stilltur fyrir heimilistækidi getur það leitt til styttri endingartíma fyrir vörurnar.
- Allt frystihólfið hentar fyrir geymslu á frosnum vörum.
- Skildu eftir nægilegt pláss í kringum matvælin til að loft nái að flæða vel um þau.
- Fyrir fullnægjandi geymsluskilyrði, skal skoða fyrningardagsetninguna á matarumbúðum.

- Það er mikilvægt að pakka matvælunum þannig að vatn, raki og vatnsgufa komist ekki að þeim.

### 6.4 Innkaupaábendingar

Eftir að hafa keypt í matinn:

- Gakktu úr skugga um að umbúðirnar séu ekki skaddaðar - maturinn gæti hafa spillst. Ef umbúðirnar eru bólgnar eða blautar, getur verið að þær hafi ekki verið geymdar við réttar aðstæður og hafi þegar byrjað að þiðna.
- Til að takmarka þiðingu ætti að kaupa frosnar vörur í lok verslunarleiðangursins og flytja þær í kælitösku eða hitastillandi tösku.
- Settu frosnu matvælin samstundis í frystinn þegar þú snýrð aftur úr búðinni.
- Ef maturinn hefur þiðnað, jafnvel bara að hluta, skal ekki endurfrysta hann. Neyta skal matarins eins fljótt og hægt er.
- Virtu síðasta neysludag og geymsluupplýsingarnar sem finna má á umbúðum.

### 6.5 Endingartími fyrir frystihólf

Tegund matvæla	Endingartími (mánuðir)
Brauð	3
Ávextir (fyrir utan sítrusávexti)	6 - 12
Grænmeti	8 - 10
Afgangar án kjöts	1 - 2
<b>Mjólkurvörur:</b>	
Smjör	6 - 9
Mjúkur ostur (t.d. mozzarella)	3 - 4
Harður ostur (t.d. parmesan, cheddar)	6
<b>Sjávarfang:</b>	
Feitur fiskur (t.d. lax, makrill)	2 - 3
Magur fiskur (t.d. þorskur, flundra)	4 - 6
Rækjur	12
Skelfiskur og kræklingur án skelja	3 - 4
Eldaður fiskur	1 - 2
<b>Kjöt:</b>	

Tegund matvæla	Endingartími (mánuð-ir)
Alifuglakjöt	9 - 12
Nautakjöt	6 - 12
Svinakjöt	4 - 6
Lambakjöt	6 - 9
Pylsur	1 - 2
Skinka	1 - 2
Afgangar með kjöti	2 - 3

## 6.6 Ábendingar um kælingu á ferskum matvælum

- Góð hitastilling sem varðveitir ferska matvöru er +4°C eða lægri. Sé hærrí hiti stilltur fyrir heimilistækið getur það leitt til styttri endingartíma fyrir matvælin.
- Láttu umbúðir yfir matvælin til að varðveita ferskleika þeirra og bragð.
- Notaðu alltaf lokuð ílát fyrir vökva og fyrir mat, til að forðast að lykt eða bragð safnist í hólfið.
- Til að forðast víxlmengun á milli eldaðrar og óeldaðrar matvöru, skal þekja eldaða matvöru og halda henni aðskildri frá hrárrí matvöru.
- Mælst er til þess að matvörur séu þíddar inn í kælinum.
- Ekki stinga heitri matvöru inn í heimilistækið. Gakktu úr skugga um að matvaran hafi náð að kólna að stofuhita áður en gengið er frá henni.
- Til að koma í veg fyrir matarsóun skal alltaf setja ný matvæli fyrir aftan þau eldri.

## 6.7 Ábendingar um góða kælingu

- Ferskvörühólfið er það sem er merkt með .

- Kjöt (af öllum gerðum): Pakka inn í hentugar umbúðir og setja á glerhilluna fyrir ofan grænmetisskúffuna. Kjöt skal ekki geyma lengur en 1-2 daga.
- Ávextir og grænmeti: Hreinsa vandlega (fjarlægja alla mold) og geyma í sérstakri skúffu (grænmetisskúffunni).
- Ekki er æskilegt að geyma framandi ávexti eins og banana, mangó, papræjaldin, o.s.frv. í kælikápnun.
- Grænmeti, svo sem tómata, kartöflur, lauk og hvítlauk, skal ekki geyma í kælikápnun.
- Smjör og ostur: Setja í loftþéttar umbúðir eða pakka inn í álappír eða pólýþen-poka til að útiloka eins mikið loft og hægt er.
- Flöskur: Loka með loki og setja í flöskuhilluna í hurðinni, eða (ef til staðar) í flöskurekkann.
- Skoðaðu alltaf „best fyrir“ dagsetningu varanna til að vita hversu lengi á að geyma þær.

## 7. UMHIRÐA OG HREINSUN

### **ADVÖRUN!**

Sjá kafla um öryggismál.

### 7.1 Innra býrði hreinsað

Áður en heimilistækið er notað í fyrsta sinn, skal þvo innri og alla innri fylgihluti með volgu

vatni og hlutlausri sápu til að losna við dæmigerða lykt af nýrri vöru og þurrka svo vandlega.

### **VARÚÐ!**

Ekki nota þvottaefni, slípiduft, klór eða olíublönduð hreinsiefni, þar sem það skemmir áferðina.

### **VARÚÐ!**

Aukahlutir og hlutar heimilistækisins eru ekki ætlaðir fyrir uppþvottavélar.

### **VARÚÐ!**

Hreinsaðu stjórnborðið með rökum klút. Ekki nota neitt þvottaefni. Eftir að hreinsun er lokið skaltu þurrka stjórnborðið með mjúkum klút.

## 7.2 Reglubundin hreinsun

Hreinsa þarf búnaðinn reglulega:

1. Hreinsaðu innra byrðið og aukahluti með volgu vatni og hlutlausri sápu.
2. Skoðaðu hurðarþéttingar reglulega og strjúktu af þeim svo þær séu hreinar og lausar við óhreinindi.
3. Skolaðu og þurrkaðu vandlega.

## 7.3 Ísskápurinn affrystur

Þíðing kælihólfsins er sjálfvirk. Vatnið sem þéttist rennur inn í móttakara á þjöppunni og gufar upp. Ekki er hægt að fjarlægja móttakarann.

## 7.4 Affrysting frystisins

Frystihólfíð er hrímlaus. Það þýðir að ekkert hrím safnast upp þegar það er í notkun, hvorki á innri veggjum né á matvælunum.

## 7.5 Að setja upp og skipta um CleanAir+ síuna

CleanAir+ sían er virk kolefnissía sem dregur í sig slæma lykt og gerir það að verkum að hægt er að viðhalda besta bragði og lykt matvæla án þess að hætta sé á víxlmengun á öþef.



Meðhöndlaðu loftsíuna af varkárni til að forðast að yfirborð hennar rispist. Við afhendingu er kolefnissían í plastpoka til að viðhalda frammistöðu hennar.

Settu loftsíuna upp áður en heimilistækið er virkjað.

1. Taktu loftsíuna úr plastpokanum.

2. Opnaðu plasthólfíð og settu hrjúft yfirborðið á grindina og komdu síunni fyrir á merktu svæði á grófu yfirborðinu.

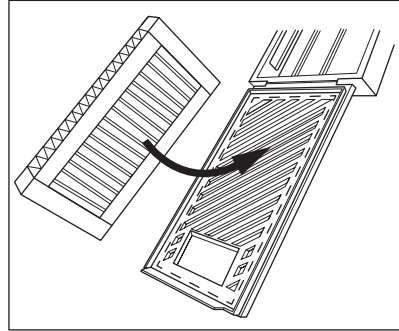

3. Haltu síunni niðri á meðan plasthólfínu er lokað þar til þú heyrir smell.

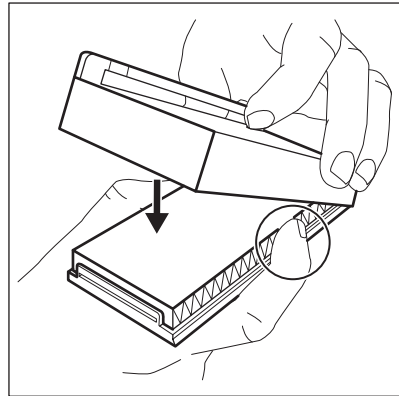

4. Fjarlægðu efstu glerhilluna úr kælikápnnum. Renndu plasthólfínu með loftstíunni á vinstri hlið glerhillunnar.

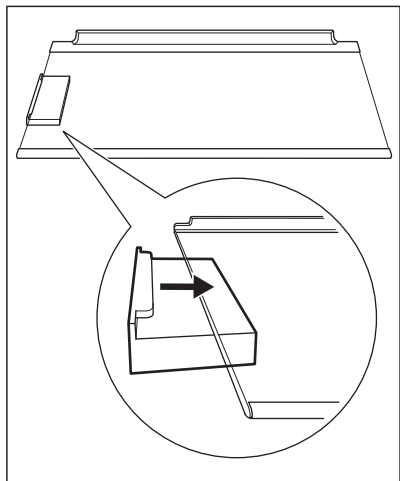

5. Settu glerhilluna aftur í kælisrápinn. Varastu að rekast í síuna þegar hillan er sett aftur í.

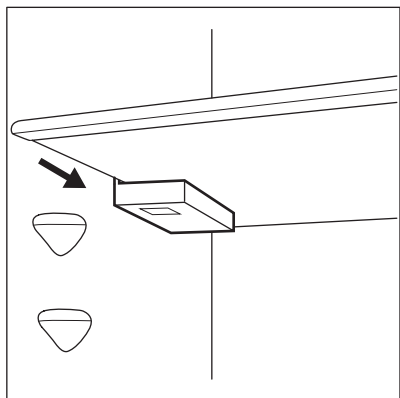

### Skipt um loftsíuna

1. Opnaðu plasthólfid.

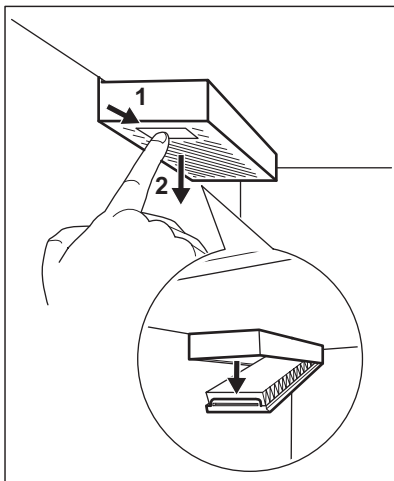

2. Dragðu út notuðu loftsíuna.  
3. Taktu nýja loftsíu úr plastpokanum og settu hana í skúffuna.  
4. Lokaðu plasthólfinu.

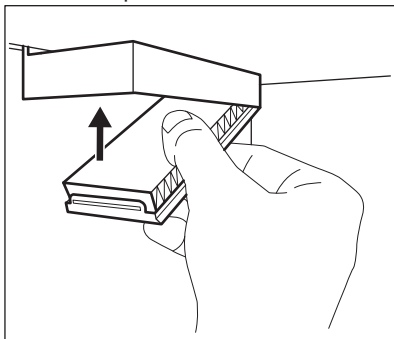

5. Þegar búið er að skipta um síuna skaltu ýta á Filter Reset viðvörðunarhnappinn á stjórnborðinu til að slökka á viðvörðuninni. Fyrir bestan árangur skaltu setja plasthólfid á réttan stað (vinstra megin við glerhilluna) og skipta um loftsíuna á sex mánaða fresti. Sjá „Vísir fyrir loftsíuskipti“ fyrir frekari upplýsingar.



Loftsían er aukahlutur og fellur því ekki undir ábyrgð. Hægt er að kaupa nýjar loftsíur hjá staðbundnum söluaðila.

## 7.6 Tímabundið ekki í notkun

Þegar heimilistækið er ekki í notkun til lengri tíma, skal grípa til eftirfarandi ráðstafana:

1. Aftengja tækið frá rafmagni.

2. Fjarlægja allan mat.

3. Hreinsa heimilistækið og alla aukahluti þess.

4. Hafa skal hurðirnar opnar til að koma í veg fyrir vonda lykt.

## 8. BILANALETIT

### **AÐVÖRUN!**

Sjá kafla um öryggismál.

### 8.1 Hvað skal gera ef...

Vandamál	Möguleg ástæða	Lausn
Heimilistækið virkar ekki.	Slökkt er á heimilistækinu.	Kveiktu á heimilistækinu.
	Rafmagnsklói er ekki rétt tengd við rafmagnsinnstunguna.	Tengdu klóna við rafmagnsinnstunguna með réttum hætti.
	Það er ekkert rafmagn á rafmagnsinnstungunni.	Tengdu annað raftæki við rafmagnsinnstunguna. Hafðu samband við faglærðan rafvirkja.
Heimilistækið gefur frá sér mikinn hávaða.	Heimilistækið er ekki með réttan stuðning.	Kannaðu hvort heimilistækið sé stöðugt.
Heyranleg eða sjónræn aðvörðun er í gangi.	Nýlega hefur verið kveikt á skápn-um.	Sjá „Aðvörðun um háan hita“ eða „Aðvörðun fyrir opna hurð“.
	Hitastig heimilistækisins er of hátt.	Sjá „Aðvörðun um háan hita“ eða „Aðvörðun fyrir opna hurð“.
	Hurðin hefur verið skilin eftir opin.	Lokaðu hurðinni.
Þjappan gengur samfelld.	Hitastig er rangt stillt.	Sjá „Stjórnborð“ kaflann.
	Margar matvörur voru settar inn á sama tíma.	Bíddu í nokkrar klukkustundir og athugaðu svo hitastigið aftur.
	Stofuhitinn er of hár.	Sjá „Uppsetning“ kaflann.
	Matvara sem látin var í heimilistækið var of heit.	Leyfðu matvörunni að kólna að stofuhita áður en hún er látin til geymslu.
	Hurðin er ekki nægilega vel lokað.	Sjá „Hurðinni lokað“ hlutann.
	Kveikt er á Extra Freeze aðgerðinni.	Sjá kaflann „Extra Freeze Aðgerð“.
	Kveikt er á Extra Cool aðgerðinni.	Sjá kaflann „Extra Cool Aðgerð“.
Þjappan fer ekki strax í gang eftir að ýtt er á „Extra Freeze“ eða „Extra Cool“, eða eftir að hitastigi er breytt.	Þjappan ræsist eftir nokkurn tíma.	Þetta er eðlilegt, engin villa hefur komið upp.
Hurðin er skökk eða rekst í loftræstiristina.	Tækið er ekki lárétt.	Sjá leiðbeiningar um uppsetningu.

Vandamál	Möguleg ástæða	Lausn
Hurð opnast ekki auðveldlega.	Þú reyndir að opna hurðina aftur strax eftir að þú lokaðir henni.	Bíddu í nokkrar sekúndur á milli þess að loka og opna hurðina aftur.
Ljósið virkar ekki.	Ljósið er í reiðuham. Ljósið er bilað.	Lokaðu og opnaðu hurðina. Hafðu samband við næstu viðurkenndu þjónustumiðstöð.
Það er of mikið hrím og klaki.	Hurðin er ekki nægilega vel lokað. Þéttiborðinn er afmyndaður eða óhr-einn.	Sjá „Hurðinni lokað“ hlutann. Sjá „Hurðinni lokað“ hlutann.
	Matvöru er ekki rétt pakkað.	Pakkaðu matvörunni betur.
	Hitastig er rangt stillt.	Sjá „Stjórnborð“ kaflann.
	Heimilistækið er fullhlaðið og er stillt á lágsta hitastig.	Stilltu hærra hitastig. Sjá „Stjórnborð“ kaflann.
	Hitastigið sem stillt er á heimilistækinu er of lágt og umhverfishitastig er of hátt.	Stilltu hærra hitastig. Sjá „Stjórnborð“ kaflann.
Vatnið flæðir á afturplötu kælliskápsins.	Á meðan á sjálfvirka affrystingarferlinu stendur, bræðir það frostið á afturplötunni.	Þetta er í lagi.
Of mikið vatn þéttist á afturvegg kælliskápsins.	Hurðin var opnuð of oft. Hurðinni var ekki lokað til fulls.	Opnaðu hurðina aðeins þegar nauðsynlegt er. Gakktu úr skugga um að hurðinni sé lokað til fulls.
	Geymdum mat var ekki pakkað.	Pakkaðu mat í hentugar pakkningar áður en þú setur hann í heimilistækið.
Vatn flæðir á gólfinu.	Vatnsbræðsluúttakið er ekki tengt við uppgufunarbakkann fyrir ofan þjöppuna.	Tengdu vatnsbræðsluúttakið við uppgufunarbakkann.
Ekki er hægt að stilla hitastigið.	Kveikt er á Extra Freeze aðgerð eða Extra Cool aðgerð.	Slökktu handvirkt á Extra Freeze aðgerð eða Extra Cool aðgerð, eða bíddu þar til aðgerðin afvirkjast sjálfkrafa til þess að stilla hitastigið. Sjá kaflana „Extra Freeze Aðgerð“ eða „Extra Cool Aðgerð“.
Hitastig heimilistækisins er of lágt/hátt.	Hitastigið er ekki rétt stillt. Hurðin er ekki nægilega vel lokað.	Stilltu hitastigið hærra/lægra. Sjá „Hurðinni lokað“ hlutann.
	Hitastig matvörunnar er of hátt.	Láttu hitastig matvörunnar lækka að stofuhita áður en hún er geymd.
	Of mikið af matvöru er geymt í einu.	Bættu við minna af matvöru í einu.
	Hurðin hefur verið opnuð of oft.	Opnaðu hurðina aðeins ef nauðsyn krefur.
	Kveikt er á Extra Freeze aðgerðinni.	Sjá kaflann „Extra Freeze Aðgerð“.

Vandamál	Möguleg ástæða	Lausn
	Kveikt er á Extra Cool aðgerðinni.	Sjá kaflann „Extra Cool Aðgerð“.
	Það er ekkert kalt loftflæði í heimilistækini.	Gakktu úr skugga um að það sé kalt loftflæði í heimilistækini. Sjá „Ábendingar og góð ráð“ kaflann.
 birtist á skjánum.	Heimilistækið er í sýnikennsluham.	Til að hætta í sýnikennsluham skaltu ýta á Extra Cool og ECO hnappana og halda þeim inni í um það bil 10 sekúndur þar til þú heyrir 3 stutt pip.
Táknið  birtist og viðvör- unarvísir er kveiktur.	Samskiptavandi.	Hafðu samband við næstu viður- kenndu þjónustumiðstöð. Kælikerfið mun halda áfram að halda matvæl- um köldum en aðlögun hitastigs verður ekki möguleg.
Táknið  eða eða  og núverandi still- ingar birtast til skiptis á 5 sekúndna fresti og viðvörunarvísirinn er kveikt- ur.	Vandamál með hitaskynjara.	Hafðu samband við næstu viður- kenndu þjónustumiðstöð. Kælikerfið mun halda áfram að halda matvæl- um köldum en aðlögun hitastigs verður ekki möguleg.



Ef ráðið skilar ekki óskaðri niðurstöðu skaltu hringja í næstu viðurkennda þjónustumiðstöð.

## 8.2 Skipt um ljósið

Heimilistækið er búið ljósdíóðuljósi með langan endingartíma.

Aðeins viðgerðarþjónustuaðilar mega skipta um ljósabúnaðinn. Hafðu samband við viðurkennda þjónustumiðstöð.

## 8.3 Hurðinni lokað

1. Þrífið þéttborða hurðarinnar.
2. Stillið af hurðina ef nauðsynlegt er. Sjá leiðbeiningar um uppsetningu.
3. Ef nauðsynlegt reynist, skal skipta um ónýta þéttborða. Hafðu samband við viðurkennda þjónustumiðstöð.



## 9. HÁVAÐI

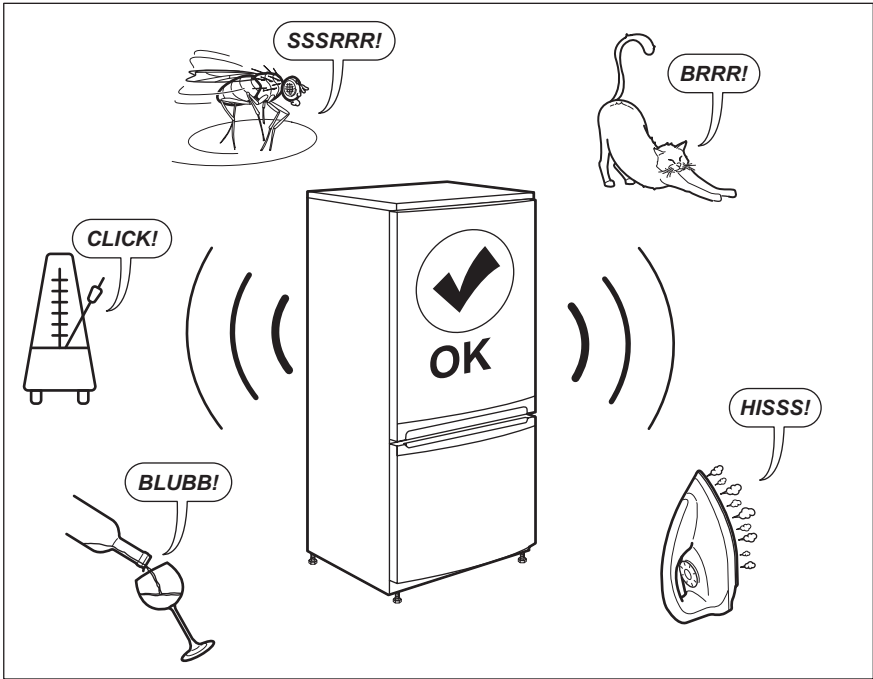

## 10. TÆKNILEGAR UPPLÝSINGAR

Tæknilegar upplýsingar eru á merkiplötunni, á ytri eða innri hlið heimilistækisins og á orkumerkimiðanum.

QR-kóðinn á orkumerkingunni sem fylgir þessu tæki, gefur upp tengil á vefsíðu varðandi upplýsingar um frammistöðu tækisins í gagnagrunni EU EPREL. Geymdu orkumerkimiðann til uppflettingar ásamt notandahandbókinni og öllum öðrum skjölum sem fylgja með þessu heimilistæki.

Það er einnig mögulegt að nálgast sömu upplýsingar í EPREL með því að nota tengilinn: <https://eprel.ec.europa.eu> og gerðarheiti og framleiðslunúmer sem finna má á merkiplötu heimilistækisins.

Skoðaðu tengilinn [www.theenergylabel.eu](http://www.theenergylabel.eu) varðandi ítarlegar upplýsingar um orkumerkingar.

## 11. UPPLÝSINGAR FYRIR PRÓFUNARSTOFNANIR

Uppsetning og undirbúningur heimilistækisins fyrir EcoDesign-vottun verður að samræmast EN 62552 (EU). Loftræstingarkröfur, stærðir skotsins og lágmarksbil að aftan verður að

vera eins og tilgreint er í „Uppsetning“ í þessari notandahandbók. Hafðu samband við framleiðanda fyrir allar frekari upplýsingar, þar með talið hleðsluáætlanir.

## 12. UMHVERFISMÁL

Endurvinnna þarf öll efni merkt táknuinu . Setjið umbúðirnar í viðeigandi sorpilát til endurvinnslu. Leggið ykkar að mörkum til verndar umhverfinu og heilsu manna og dýra og endurvinnið rusl sem fylgir raftækjum og rafrænum búnaði. Hendið ekki

heimilistækjum sem merkt eru með táknuinu  í venjulegt heimilirusl. Farið með vöruna í næstu endurvinnslustöð eða hafið samband við sveitarfélagið.



**electrolux.com**

222380427-E-022024



**CE**