



BOSCH



Register your
new device on
MyBosch now and
get free benefits:
[bosch-home.com/
welcome](https://www.bosch-home.com/welcome)

Vaskemaskine

WAU28SL8SN

[da] Brugsanvisning og monteringsvejledning

Indholdsfortegnelse

Sikkerhed	4	Tilsmudsningsgrad	36
Generelle henvisninger	4	Symboler på plejemærkerne.....	36
Bestemmelsesmæssig brug	4	Vaskemidler og plejemidler	37
Begrænsning af brugerkreds	5	Anbefalede vaskemidler	37
Sikker installation	5	Vaskemiddeldosering.....	38
Sikker anvendelse	8	Generel betjening	39
Sikker rengøring og vedligeholdelse.....	10	Tænde for apparatet	39
Udgåelse af materielle skader	12	Indstilling af program	39
Miljøbeskyttelse og besparelse	13	Tilpasning af programindstillinger.....	39
Bortskaffelse af emballage.....	13	Vasketøj, ilægning	39
Spar energi og ressourcer	13	Påfyldning af vaskemidler og plejemidler	40
Energisparetilstand.....	14	Start af program	40
Opstilling og tilslutning	14	Tilpasning af Færdig om-tid inden programstart.....	40
Udpakning af apparat	14	Iblødsætning af vasketøj	40
Leveringsomfang	15	Efterfyldning af vasketøj	40
Krav til opstillingssted	15	Afbryde program	41
Fjern transportsikringerne	16	Fortsætte program ved skyllestop.....	41
Tilslutning af apparat.....	18	Tage vasketøj ud.....	41
Justering af apparatet	19	Slukning af apparat	41
Lær apparatet at kende	21	Børnesikring	42
Apparat.....	21	Aktivering af børnesikring	42
Sæbeskuffe	22	Deaktivering af børnesikring	42
Betjeningsselementer.....	22	Intelligent doseringssystem	42
Display	23	Påfyldning af doseringsbeholder ...	42
Taster	26	Grunddoseringsmængde	43
Programmer	28	Grundindstillinger	44
Tilbehør	34	Oversigt over grundindstillinger	44
Inden den første ibrugtagning	34	Ændre grundindstillinger	45
Starte vaskeprogram uden vasketøj	34	Rengøring og pleje	45
Vasketøj	35	Tips om pleje af apparatet	45
Forberedelse af vasketøj.....	35	Tromlerengøring	45
Sortering af vasketøj	36	Rengøring af sæbeskuffe	45
		Afkalkning.....	47
		Rengøring af pumpe	47

Rense afløbsslange på vandlås.....	50
Rens filtrene i vandtilløbet.....	50
Afhjælpning af fejl.....	53
Fejlkode/fejlindikator/signal.....	53
Funktionsfejl.....	55
Lyde.....	59
Resultatproblem.....	59
Utæthed.....	62
Lugt.....	62
Nødåbning.....	63
Transport, opbevaring og bortskaffelse.....	63
Demontering af apparat.....	63
Anbringe transportsikringer.....	63
Ibrugtagning af apparatet igen.....	64
Bortskaffelse af udtjent apparat.....	64
Kundeservice.....	65
Produktnummer (E-Nr.) og fabri- kationsnummer (FD-Nr.).....	65
Forbrugsværdier.....	66
Tekniske data.....	66



Sikkerhed

Overhold informationerne om temaet sikkerhed, så du kan bruge dit apparat sikkert.

Generelle henvisninger

Her findes generelle informationer om denne vejledning.

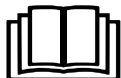

- Læs denne vejledning omhyggeligt igennem. Det er en forudsætning for, at apparatet kan anvendes sikkert og effektivt.
- Denne vejledning retter sig til apparatets montør og bruger.
- Overhold sikkerhedsanvisningerne og advarselshenvisningerne.
- Opbevar vejledningen og produktinformationerne til senere brug, og giv dem videre til en senere ejer.
- Kontrollér apparatet, når det er pakket ud. Tilslut ikke apparatet i tilfælde af transportskader.

Bestemmelsesmæssig brug

For at kunne anvende apparatet sikkert og korrekt, skal anvisningerne om anvendelse iht. formål overholdes.

Anvend kun apparatet:

- iht. denne opstillingsvejledning og brugsanvisning.
- til at vaske tekstiler, der tåler maskinvask, og uld, der tåler håndvask, iht. vaskeetiketten.
- med postevand og vaske- samt plejemidler, der fås i normal handel, og som er egnet til vaskemaskine.
- i privat husholdning og i lukkede rum i huslige omgivelser.
- Op til en højde på maksimalt 4000 m over havets overflade.

Begrænsning af brugerkreds

Undgå risici for børn og personer i risikogrupper.

Dette apparat kan bruges af børn, der er fyldt 8 år, samt af personer med begrænsede fysiske, sensoriske eller psykiske evner eller manglende erfaring og/eller viden, hvis de overvåges eller er blevet instrueret i en sikker brug af apparatet og har forstået de farer, der kan være forbundet med brugen af apparatet.

Apparatet er ikke legetøj for børn.

Rengøring og brugervedligeholdelse må ikke udføres af børn, medmindre de overvåges.

Børn, som er under 3 år, og husdyr skal altid befinde sig på sikker afstand af apparatet.

Sikker installation

Overhold sikkerhedsanvisningerne ved installationen af apparatet.

ADVARSEL – Fare for elektrisk stød!

- Forkert udførte installationer er farlige.
 - ▶ Apparatet må kun tilsluttes og bruges iht. angivelserne på typeskiltet.
 - ▶ Apparatet må kun tilsluttes et strømnet med vekselstrøm via en stikdåse med jord, der er installeret forskriftsmæssigt.
 - ▶ Jordledningssystemet, der beskytter husets elinstallation, skal være installeret forskriftsmæssigt. Installationen skal have et tilstrækkeligt stort ledningstværsnit.
 - ▶ Hvis der anvendes et HFI-relæ, så brug kun en type med dette mærke .
 - ▶ Forsyn aldrig apparatet via en ekstern kontaktnordning, f.eks. tidsur eller fjernstyring.
 - ▶ Når apparatet er monteret, skal nettilslutningsledningens netstik være frit tilgængeligt, eller hvis dette ikke er muligt, skal der være monteret en alpolet afbryderanordning i den faste elektriske installation, som opfylder de gældende installationsbestemmelser.
 - ▶ Sørg under opstilling af apparatet for, at nettilslutningsledningen ikke kommer i klemme eller bliver beskadiget.

- Brug af apparatet uden jording er farligt.
 - ▶ I Danmark er apparatet kun godkendt til brug i forbindelse med en stikkontakt type E.

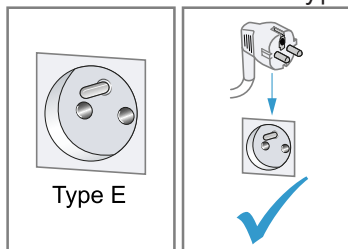

- ▶ Hvis der kun findes en stikkontakt af type K på tilslutningsstedet, skal apparatet tilsluttes med en egnet adapter. Kun på den måde er apparatet jordet korrekt. Denne adapter (reservedels-nr. 00623333) kan købes hos kundeservice.

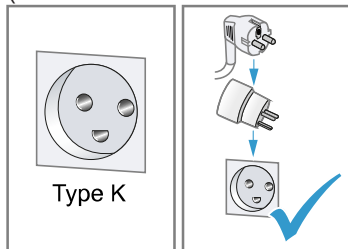

- En beskadiget isolering af nettilslutningsledningen er farlig.
 - ▶ Nettilslutningsledningen må aldrig komme i kontakt med varmekilder eller varme apparatdele.
 - ▶ Nettilslutningsledningen må aldrig komme i kontakt med skarpe spidser eller kanter.
 - ▶ Nettilslutningsledningen må aldrig knækkes, klemmes eller ændres.

⚠ ADVARSEL – Brandfare!

Anvendelse af en forlænget nettilslutningsledning og ikke godkendte adaptere er farligt.

- ▶ Brug ikke forlængerledning eller multistikdåser.
- ▶ Hvis nettilslutningsledningen er for kort, så kontakt kundeservice.
- ▶ Brug kun adaptere godkendt af producenten.

⚠ ADVARSEL – Fare for at komme til skade!

- Apparatets høje vægt kan medføre skader ved løft.
 - ▶ Løft ikke apparatet alene.
- Hvis apparatet bliver opstillet ukorrekt i en tørre-/vaskesøjle, kan det øverste apparat falde ned.
 - ▶ Tørretumbleren må udelukkende placeres ovenpå en vaskemaskine ved hjælp af montagesættet fra tørretumblereproducenten. Andre opstillingsmåder er ikke tilladt.
 - ▶ Anbring ikke apparatet i en vaske-/tørresøjle, hvis tørretumblereproducenten ikke kan levere et egnet montagesæt.
 - ▶ Apparater fra forskellige producenter og/eller med forskellig dybde eller bredde må ikke opstilles i en vaske-/tørresøjle.
 - ▶ Vaske-/tørresøjler må ikke opstilles på en sokkel, fordi apparaterne kan vælte.

⚠ ADVARSEL – Fare for kvælning!

Børn kan trække emballagemateriale over hovedet eller vikle sig ind i det og blive kvalt.

- ▶ Opbevar emballagematerialet utilgængeligt for børn.
- ▶ Lad ikke børn lege med emballagemateriale.

⚠ VÆR FORSIGTIG – Fare for at komme til skade!

- Under driften kan apparatet vibrere eller bevæge sig.
 - ▶ Opstil apparatet på et rent, plant og fast underlag.
 - ▶ Indjuster apparatet ved hjælp af maskinfødderne og et vaterpas.
- Der er fare for snubling, hvis slanger og nettilslutningsledninger forlægges ukorrekt.
 - ▶ Slanger og nettilslutningsledninger skal føres, så der ikke er fare for snubling.
- Hvis apparatet flyttes ved hjælp af fremspringende dele, som f.eks. lugen, kan disse dele brække af.
 - ▶ Flyt ikke apparatet ved hjælp af fremspringende dele.

⚠ VÆR FORSIGTIG – Fare for snitsår!

Berøring af skarpe kanter kan forårsage snitsår.

- ▶ Rør ikke ved apparatets skarpe kanter.

- ▶ Brug beskyttelseshandsker ved installation og transport af apparatet.

Sikker anvendelse

Overhold disse sikkerhedsanvisninger under brugen af apparatet.

⚠ ADVARSEL – Fare for elektrisk stød!

- Et beskadiget apparat eller en beskadiget nettilslutningsledning er farlig.
 - ▶ Brug aldrig et beskadiget apparat.
 - ▶ Træk aldrig i nettilslutningsledningen for at afbryde apparatets forbindelse til strømnettet. Tag altid fat i nettilslutningsledningens netstik, og træk det ud.
 - ▶ Hvis apparatet eller nettilslutningsledningen er beskadiget, så træk straks nettilslutningsledningens netstik ud, eller slå sikringen fra i sikringskabet, og luk for vandhanen.
 - ▶ "Kontakt kundeservice." → *Side 65*
 - ▶ Kun fagpersonale, der er uddannet til det, må udføre reparationer på apparatet.
- Indtrængende fugtighed kan forårsage et elektrisk stød.
 - ▶ Anvend kun apparatet i lukkede rum.
 - ▶ Udsæt aldrig apparatet for ekstrem varme og fugt.
 - ▶ Brug ikke damprensere, højtryksrensere, slanger eller brusere til at rengøre apparatet.

⚠ ADVARSEL – Fare for sundhedsskader!

Børn kan spærre sig inde i apparatet og komme i livsfare.

- ▶ Opstil ikke apparatet bag en dør, som blokerer eller forhindrer åbning af apparatets dør.
- ▶ Træk nettilslutningsledningens netstik ud ved udtjente apparater, skær derefter nettilslutningsledningen over, og ødelæg låsen i apparatets dør, så apparatets dør ikke længere låser.

⚠ ADVARSEL – Fare for kvælning!

Børn kan indånde eller sluge smådele og dermed blive kvalt.

- ▶ Opbevar smådele utilgængeligt for børn.

- ▶ Lad ikke børn lege med smådele.

⚠ ADVARSEL – Fare for forgiftning!

Vaskemidler og plejemidler kan føre til forgiftning, hvis de synkes/spises.

- ▶ Søg læge, hvis vaske-/plejemidlerne er blevet indtaget.
- ▶ Opbevar vaskemidler og plejemidler utilgængeligt for børn.

⚠ ADVARSEL – Eksplosionsfare!

Det kan medføre en eksplosion i apparatet, hvis tøjet er blevet forbehandlet med rensmidler med indhold af opløsningsmidler.

- ▶ Skyl forbehandlet tøj grundigt med vand inden tørringen.

⚠ VÆR FORSIGTIG – Fare for at komme til skade!

- Hvis personer står på apparatet eller klatrer op på det, kan af-dækningspladen knække.
 - ▶ Stå ikke på apparatet.
- Hvis personer sætter sig på den åbne luge, eller støtter sig til den, kan apparatet vælte.
 - ▶ Personer må ikke sidde på lugen eller støtte sig til den.
 - ▶ Sæt ikke genstande på lugen.
- Hvis hænderne stikkes ind i den roterende tromle, kan det medføre tilskadekomst.
 - ▶ Vent til tromlen står helt stille, før hænderne stikkes ind i tromlen.

⚠ VÆR FORSIGTIG – Fare for forbrænding!

Glasset i lugen bliver meget varmt, når der vaskes ved høje temperaturer.

- ▶ Rør ikke ved lugen, når den er varm.
- ▶ Hold børn på afstand af lugen, når den er varm.

⚠ VÆR FORSIGTIG – Fare for skoldning!

Vaskevandet bliver meget varmt, når der vaskes ved høje temperaturer.

- ▶ Rør ikke ved det varme vaskevand.

VÆR FORSIGTIG – Fare for ætsning!

Når sæbeskuffen åbnes, kan der sprøjte vaske- og plejemidler ud af apparatet. Kontakt med øjne eller hud kan medføre irritation.

- ▶ Skyl øjne eller hud grundigt, hvis de kommer i kontakt med vaskemidler/plejemidler.
- ▶ Søg læge, hvis vaske-/plejemidlerne er blevet indtaget.
- ▶ Opbevar vaskemidler og plejemidler utilgængeligt for børn.

Sikker rengøring og vedligeholdelse

Overhold sikkerhedsanvisningerne ved rengøring og vedligeholdelse af apparatet.

ADVARSEL – Fare for elektrisk stød!

- Forkert udførte reparationer er farlige.
 - ▶ Kun fagpersonale, der er uddannet til det, må udføre reparationer på apparatet.
 - ▶ Der må kun anvendes originale reservedele til reparation af apparatet.
 - ▶ Hvis nettilslutningsledningen til apparatet bliver beskadiget, skal den udskiftes af producenten, producentens kundeservice eller en lignende kvalificeret person for at undgå, at der opstår fare.
- Indtrængende fugtighed kan forårsage et elektrisk stød.
 - ▶ Brug ikke damprensere, højtryksrensere, slanger eller brusere til at rengøre apparatet.

ADVARSEL – Fare for at komme til skade!

Anvendelse af uoriginale reservedele og uoriginalt tilbehør er farligt.

- ▶ Anvend kun originale reservedele og originalt tilbehør fra producenten.

 ADVARSEL – Fare for forgiftning!

Anvendelse af opløsningsmiddelholdige rengøringsmidler kan danne giftige dampe.

- ▶ Der må ikke benyttes opløsningsmiddelholdige rengøringsmidler.

Undgåelse af materielle skader

Overhold anvisningerne for at undgå materielle skader og skader på apparatet.

OBS!

- Fejldosering af skyllemidler, vaske-midler, plejemidler og rengøringsmidler kan forringe apparatets funktion.
 - ▶ Følg producenternes doseringsanbefalinger.
- Overskridelse af den maksimale tøj-mængde forringer apparatets funktion.
 - ▶ Overhold den "maksimale tøj-mængde" → *Side 28* for alle programmer, og overskrid den ikke.
- Apparatet skal være sikret med transportsikringer under transport. Det kan medføre materielle skader og beskadigelse af apparatet, hvis transportsikringerne ikke fjernes.
 - ▶ Fjern alle transportsikringer helt, inden apparatet tages i brug første gang, og opbevar dem.
 - ▶ Monter altid samtlige transport-sikringer for at undgå transport-skader.
- Forkert tilslutning af vandtilløbs-slangen kan medføre materielle skader.
 - ▶ Forskrningerne på vandtilløbet skal spændes til med hånden.
 - ▶ Tilslut så vidt muligt vandtilløbs-slangen direkte på vandhanen uden ekstra forbindelselementer som adaptere, forlængere, ventiler eller lignende.
 - ▶ Vær opmærksom på, at vandhans indvendige diameter som minimum skal være 17 mm.
- ▶ Vær opmærksom på, at gevindet på tilslutningen til vandhanen som minimum skal være 10 mm langt.
- Et for lavt eller for højt vandtryk kan påvirke apparatets funktion.
 - ▶ Sørg for, at vandtrykket i vandforsyningsanlægget er mindst 100 kPa (1 bar) og maks. 1000 kPa (10 bar).
 - ▶ Hvis vandtrykket overskrider den angivne maksimumværdi, skal der installeres en trykreduktionsventil mellem drikkevandstilslutningen og apparatets slangesæt.
 - ▶ Apparatet må ikke tilsluttes til blandingsbatteriet på en trykløst varmtvandsanlæg.
- Ændrede eller beskadigede vandslanger kan medføre skader på ting og apparatet.
 - ▶ Vandslanger må aldrig knækkes, klemmes, ændres eller skæres igennem.
 - ▶ Brug kun de medfølgende vandslanger eller originale slanger som erstatning.
 - ▶ Genanvend aldrig brugte vandslanger.
- Drift af apparatet med snavset eller for varmt vand kan medføre materielle skader.
 - ▶ Apparatet må udelukkende anvendes med koldt ledningsvand.
- Uegne rengøringsmidler kan beskadige apparatets overflader.
 - ▶ Der må ikke anvendes stærke eller skurende rengøringsmidler.
 - ▶ Brug ikke rengøringsmidler med højt indhold af alkohol.
 - ▶ Brug ikke hårde skuresvampe eller rengøringsssvampe.
 - ▶ Apparatet må kun rengøres med vand og en blød fugtig klud.

- ▶ Fjern rester af vaskemidler, spray og lignende med det samme.

Miljøbeskyttelse og besparelse

Skån miljøet ved at bruge apparatet ressourceskånsomt, og bortskaf genanvendelige materialer korrekt.

Bortskaffelse af emballage

Alt emballagemateriale er miljøvenligt og egnet til genbrug.

- ▶ Bortskaf de enkelte dele adskilt efter art.
Hvis der er tvivl om genbrugsordningerne, og om hvor genbrugspladserne er placeret, så kan forhandleren, kommunen eller de kommunale myndigheder kontaktes for at få yderligere information.

Spar energi og ressourcer

Overholdes disse henvisninger, forbruger dit apparat mindre strøm og vand.

Anvend programmer med lave temperaturer og længere vasketider, og udnyt den "maksimale tøjmenge" → *Side 28*.

- + Ved sådanne programmer er både vandforbrug og energiforbruget mest effektivt.

Vælg en energibesparende programindstilling.

- + Når programindstillingerne tilpasses, vises det forventede energiforbrug på displayet.

"Doser" → *Side 38* vaskemidlerne svarende til vasketøjets tilsmudsningsgrad.

- + Ved let til normal tilsmudsning er en mindre vaskemiddelmængde tilstrækkelig. Overhold producentens anbefaling af vaskemiddelmængde.

Reducer vasketemperaturen ved let og normalt snavset vasketøj.

- + Ved lavere temperaturer forbruger apparatet mindre energi. Ved let til normal tilsmudsning er lavere vasketemperaturer end angivet på plejeetiketten også tilstrækkelige.

Indstil den maksimale centrifugeringshastighed, hvis tøj efterfølgende skal tørres i en tørretumbler.

- + Det reducerer varigheden af tørringen og sænker energiforbruget, når vasketøj er mindre fugtigt. Med en højere centrifugeringshastighed reduceres restfugtigheden i vasketøj, mens støjen fra centrifugeringen forøges.

Vask vasketøj uden forvask.

- + Vask med forvask forlænger programvarigheden og forøger energiforbruget og vandforbruget.

Apparatet er udstyret med en funktion til mængdeautomatik.

- + Mængdeautomatikken tilpasser vandforbrug og programvarighed optimalt til tekstiltypen og mængden af vasketøj.

Apparatet er udstyret med en Aquasensor.

- + Aquasensoren kontrollerer vandets gennemsigtighed under skylningerne og tilpasser varigheden og antallet af skylninger tilsvarende.

Energisparetilstand

Hvis apparatet ikke betjenes i længe tid, skifter det automatisk til energisparetilstand. Alle indikatorlamper slukkes, og **Start/Reload**  blinker. Energisparetilstanden bliver afsluttet, når apparatet betjenes igen, f.eks. hvis lugen åbnes eller lukkes.

Opstilling og tilslutning

Læs her, hvor og hvordan apparatet bedst opstilles. Læs også, hvordan apparatet tilsluttes til vandforsyningen og strømnettet.

Udpakning af apparat

Bemærk: For at kunne bruge apparatet sikkert skal anvisningerne om "Sikkerhed" → *Side 4* og "Undgåelse af materielle skader" → *Side 12* følges.

OBS!

Genstande inde i tromlen, som ikke hører med til apparatets drift, kan medføre materielle skader og skader på apparatet.

- ▶ Fjern disse genstande og det leverede tilbehør fra tromlen, inden apparatet tages i brug.
- 1. Fjern alt emballagemateriale og alle beskyttelsesafdækninger fra apparatet.
Læs oplysningerne vedr. miljøvenlig bortskaffelse af emballagematerialet her
→ "*Bortskaffelse af emballage*", *Side 13*.
- 2. Kontroller, om apparatet har synlige skader.
- 3. Åbn lugen.
→ "*Generel betjening*", *Side 39*
- 4. Tag tilbehøret ud af tromlen.
- 5. Luk lugen.

Leveringsomfang

Kontrollér alle dele for transportskader efter udpakningen, og om leveringen indeholder alle dele.

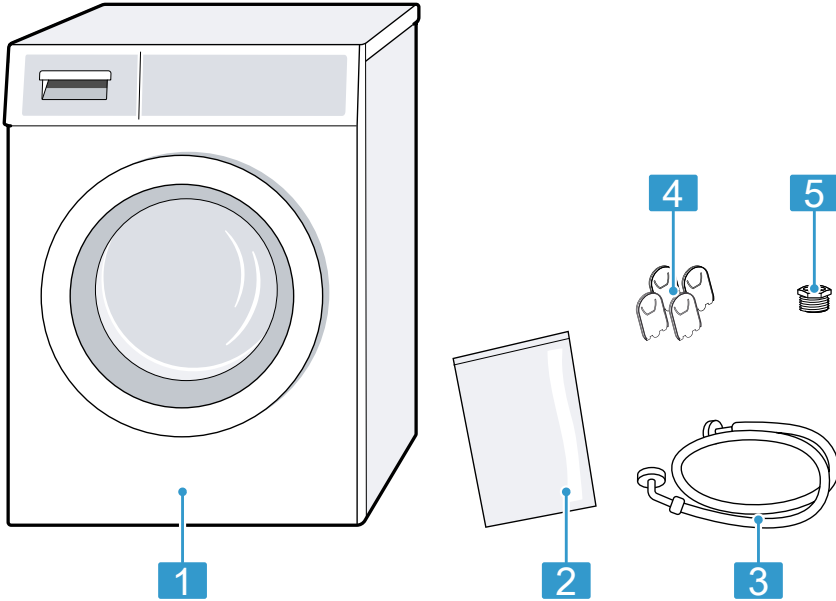

- | | |
|---|---------------------------|
| 1 | Vaskemaskine |
| 2 | Medfølgende dokumentation |
| 3 | Vandtilføbsslange |
| 4 | Afdækningskapper |
| 5 | Tilslutningsadapter |

Krav til opstillingssted

Apparatet kan vandre under centrifugeringen. Følg angivelserne om omstillingssted.

Bemærk: For at kunne bruge apparatet sikkert skal anvisningerne om "Sikkerhed" → Side 4 og "Undgåelse af materielle skader" → Side 12 følges.

⚠ ADVARSEL

Fare for elektrisk stød!

Apparatet indeholder spændingsførende dele. Det er farligt at berøre spændingsførende dele.

- ▶ Brug ikke apparatet uden afdækningsplade.

⚠ ADVARSEL

Fare for at komme til skade!

Når apparatet er placeret på en sokkel, kan det vælte under driften.

- ▶ Fastgør altid apparatets fødder med producentens "monteringsbeslag" → *Side 34*, inden det tages i brug på en sokkel.

OBS!

- Hvis apparatet er opstillet på steder med frostfare eller i det fri, kan frosset restvand beskadige apparatet, og frosne slanger kan revne eller springe.
 - ▶ Apparatet må ikke opstilles og anvendes på steder med frostfare eller i det fri.
- Der er blevet udført en funktions-test af apparatet, inden det forlod fabrikken, og det kan derfor indeholde restvand. Dette restvand kan løbe ud, hvis apparatet hælder med mere end 40°.
 - ▶ Vip apparatet til siden med forsigtighed.

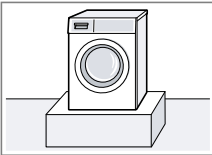
Opstillingssted	Krav
Opstilling på en sokkel 	Fastgør apparatet med "montagebeslag" → <i>Side 34</i> .

Opstillingssted	Krav
Opstilling på et træbjælkeloft 	Stil apparatet på en vandbestandig træplade, som er skruet fast til gulvet. Træpladen skal være mindst 30 mm tyk.
Opstilling under et køkkenbord 	<ul style="list-style-type: none">■ Der kræves en nichebredde på 60 cm.■ Apparatet må kun indbygges under en gennemgående bordplade, som er fast forbundet med de tilstødende skabe.
Opstilling ved en væg 	Slangerne må ikke komme i klemme mellem væggen og apparatet.

Fjern transportsikringerne

Apparatet skal være sikret med transportsikringer på bagsiden under transport.

Henvisninger

- For at kunne bruge apparatet sikkert skal anvisningerne om "Sikkerhed" → *Side 4* og "Undgåelse af materielle skader" → *Side 12* følges.
- Opbevar transportsikringer, skruer og muffer til brug ved "transport" → *Side 63* på et senere tidspunkt.

1. Træk slangerne ud af holderne.

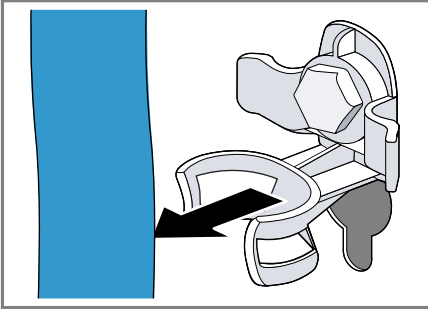

2. Skru alle 4 skrue-sikringerne med en SW13 skruenøgle ①, og fjern dem ②.

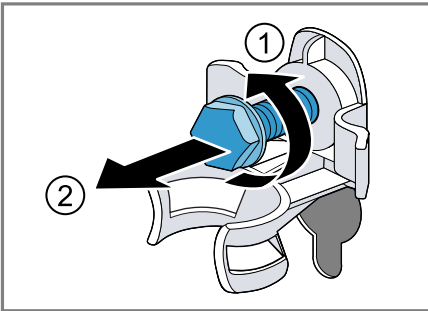

3. Træk nettilslutningsledningen ud af holderen.

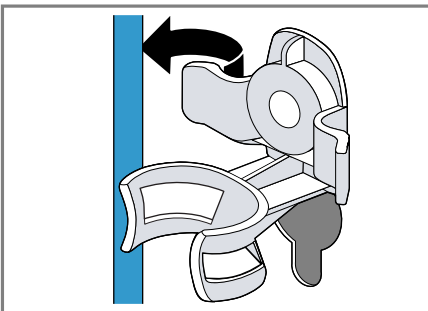

4. Fjern de 4 muffer.

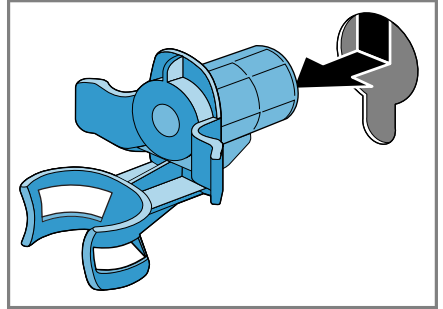

5. Sæt de 4 afdækningskapper på.

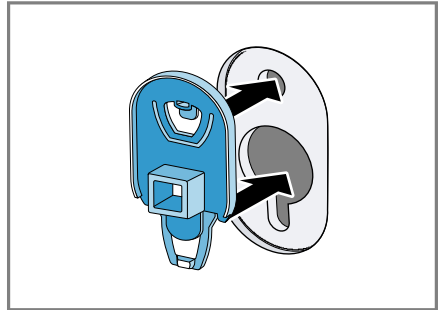

6. Tryk de 4 afdækningskapper ned.

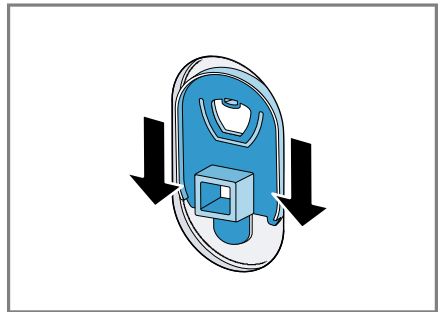

Tilslutning af apparat

Tilslut apparatet til strømnettet, vandtilløbet og afløbet.

Tilslutning af tilløbslange

Bemærk: For at kunne bruge apparatet sikkert skal anvisningerne om "Sikkerhed" → Side 4 og "Undgåelse af materielle skader" → Side 12 følges.

1. Tilslut vandtilløbsslangen på apparatet.

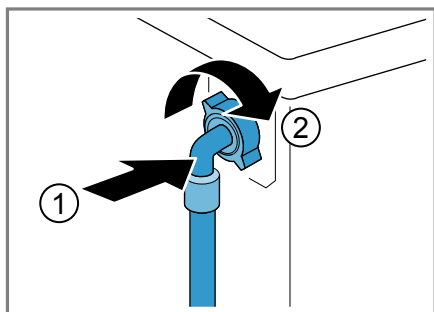

2. Tilslut vandtilløbsslangen til en vandhane (26,4 mm = 3/4").

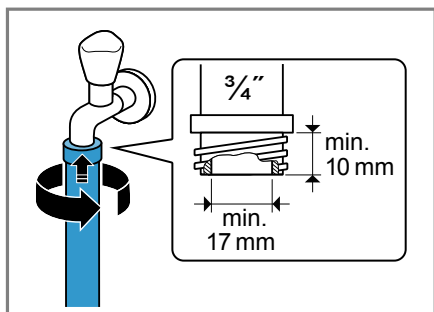

3. Ved en 21 mm = 1/2" vandhane skal adapteren med pakningsskrive monteres først.

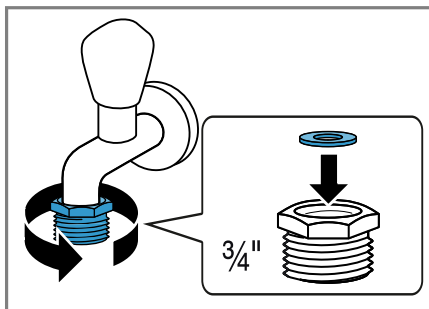

4. Åbn forsigtigt for vandhanen, og kontroller, at tilslutningsstederne er tætte.

Tilslutningsmåder for vandafløb

Disse oplysninger er til hjælp ved tilslutning af apparatet til vandtilløbet.

Bemærk: For at kunne bruge apparatet sikkert skal anvisningerne om "Sikkerhed" → Side 4 og "Undgåelse af materielle skader" → Side 12 følges.

OBS!

Under udpumpningen står vandafløbsslangen under tryk og kan løsne sig fra tilslutningsstedet.

- Det skal sikres, at afløbsslangen ikke utilsigtet kan løsne sig.

Afløb i en vandlås.
Tilslutningsstedet skal sikres med et slangebånd (24-40 mm).

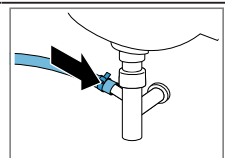

Afløb i en håndvask.
Vandafløbsslangen skal fastgøres og sikres med en "rørbøjning" → Side 34.

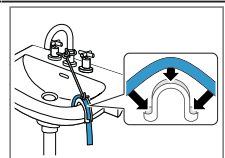

Afløb ind i et kunststofrør med gummimuffe eller i et gulv afløb.

Vandafløbsslangen skal fastgøres og sikres med en "rørbøjning" → Side 34.

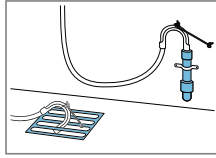

Elektrisk tilslutning

Bemærk: For at kunne bruge apparatet sikkert skal anvisningerne om "Sikkerhed" → Side 4 og "Undgåelse af materielle skader" → Side 12 følges.

1. Sæt nettilslutningsledningens netstik til apparatet i en stikdåse i nærheden af apparatet.

Apparatets tilslutningsdata findes under "Tekniske data" → Side 66.

2. Kontroller, om netstikket sidder ordentligt fast.

Justering af apparatet

For at reducere støj og vibrationer, og for at forhindre, at apparatet 'vandrer', skal det indjusteres korrekt til vandret.

Bemærk: For at kunne bruge apparatet sikkert skal anvisningerne om "Sikkerhed" → Side 4 og "Undgåelse af materielle skader" → Side 12 følges.

1. Skru kontramøtrikkerne løse i ret med uret med en SW17 skruenøgle.

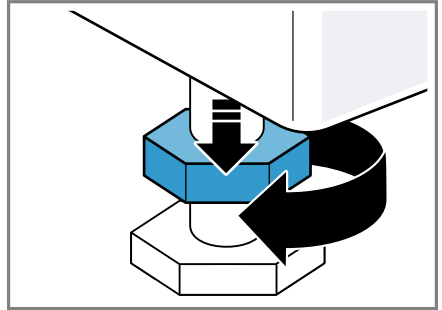

2. Apparatet indjusteres ved at dreje apparatets fødder. Kontroller indjusteringen med et vaterpas.

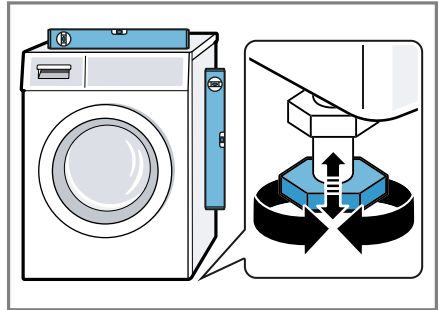

Alle apparatets fødder skal stå fast på underlaget.

da Opstilling og tilslutning

3. Spænd kontramøtrikkerne fast til mod kabinettet med en SW17 skrueøgle.

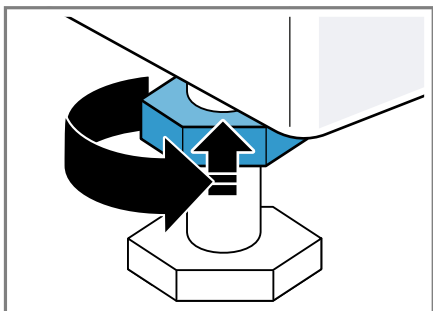

Hold samtidig apparatets fod fast, så højden ikke ændres.

Lær apparatet at kende

Lær apparatets enkeltdele at kende.

Apparat

Her kan du finde en oversigt over apparatets bestanddele.

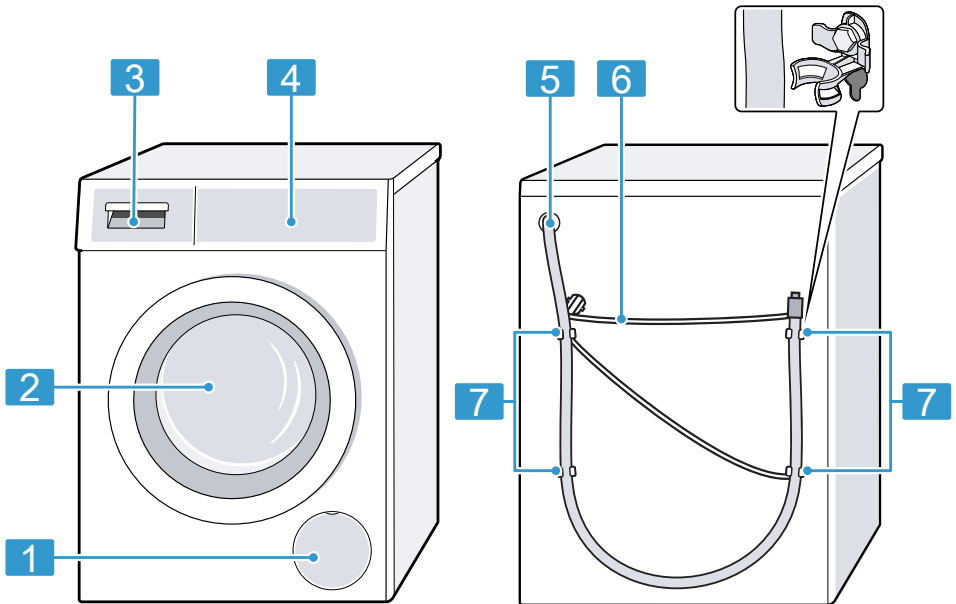

Afhængigt af apparattype kan der være afvigende detaljer i afbildningen, f.eks. farve og form.

1 "Serviceklap for pumpe" → Side 47

2 Luge

3 "Sæbeskuffe" → Side 22

4 "Betjeningsselementer" → Side 22

5 "Afløbsslange" → Side 18

6 "Nettilslutningsledning" → Side 19

7 "Indbygning af transportsikringer" → Side 16

da Lær apparatet at kende

Sæbeskuffe

Her findes en oversigt over sæbeskuffens udformning.

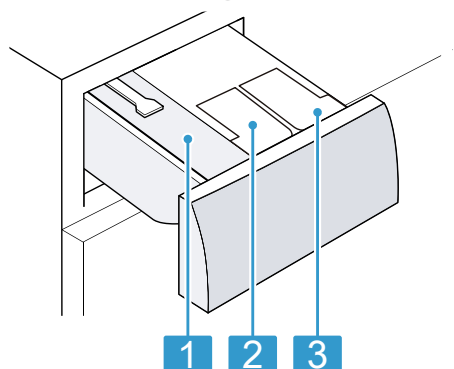

- | | |
|---|---------------------------------------|
| 1 | Rum til manuel dosering |
| 2 | ☼: Doseringsbeholder til skyllemiddel |
| 3 | ⊖: Doseringsbeholdere til vaskemiddel |

Betjeningselementer

Via betjeningselementerne indstilles alle apparatets funktioner, og du informeres om driftstilstanden.

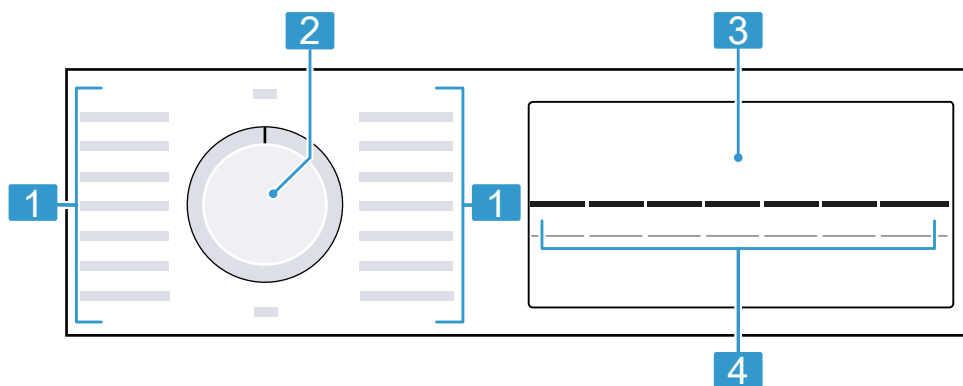

1 "Programmer" → Side 28

2 "Programvælger" → Side 39

3 "Display" → Side 23

4 "Taster" → Side 26





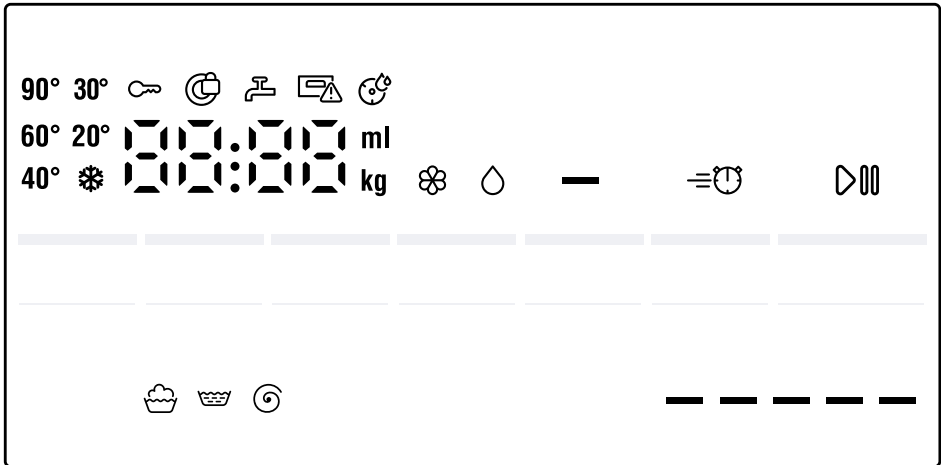





Display

I displayet vises de aktuelle indstillingsværdier, valgmuligheder eller tekster med anvisninger.





Indikator	Betegnelse	Beskrivelse
00:40 ¹	Programvarighed / programmets resttid	Omtrentlig forventet programvarighed eller programmets resttid.
8 kg ¹	Anbefalet tøjmenge	Maksimal mængde vasketøj til det indstillede program i kg.
-- --- 1400	Centrifugeringshastighed	Indstillet centrifugeringshastighed i o/min. → "Taster", Side 26 0: uden slutcentrifugering, kun udpumpning -- -: skyllestop, uden udpumpning
* - 90	Temperatur	Indstillet temperatur i °C. → "Taster", Side 26 * (koldt)
▷	Start / Pause	Starte, afbryde eller sætte på pause ■ lyser: Programmet er i gang og kan afbrydes eller sættes på pause. ■ blinker: Programmet kan startes eller fortsættes.
👑	Hovedvask	Programstatus
🧺	Skylning	Programstatus
🌀	Centrifugering	Programstatus
-- --	Skyllestop	Programstatus

¹ Eksempel

Indikator	Betegnelse	Beskrivelse
End	Programslut	Programstatus
	Børnesikring	<ul style="list-style-type: none"> ■ lyser: Børnesikring er aktiveret. ■ blinker: Børnesikringen er aktiv, og programvælgeren er blevet flyttet. → "Deaktivering af børnesikring", Side 42
	Forvask	Forvask er aktiveret. → "Taster", Side 27
	SpeedPerfect	Vask med reduceret tid aktiveret. → "Taster", Side 26
 ¹	Energiforbrug 	Energiforbrug for det indstillede program. <ul style="list-style-type: none"> ■ — : lavt energiforbrug ■ ———— : højt energiforbrug
	Påmindelse om tromlerengøring	blinker: Tromlen er tilsmudset. Udfør programmet Tromlerengøring til rengøring og pleje af tromle og vaskekar. → "Tromlerengøring", Side 45
	Doseringsbeholder til flydende vaskemidler	<ul style="list-style-type: none"> ■ lyser: Det intelligente doseringssystem til flydende vaskemiddel er aktiveret. ■ blinker: Doseringbeholderens minimum påfyldningsniveau er underskredet. → "Intelligent doseringssystem", Side 42  (flydende vaskemidler)
	Doseringsbeholder til skyllemiddel.	<ul style="list-style-type: none"> ■ lyser: Det intelligente doseringssystem til flydende vaskemiddel eller skyllemiddel er aktiveret. ■ blinker: Doseringbeholderens minimum påfyldningsniveau er underskredet. → "Intelligent doseringssystem", Side 42  (skyllemiddel)
50 ml ¹	Grunddoseringmængde	Grunddoseringmængde for vaskemiddel eller skyllemiddel. → "Grunddoseringmængde", Side 43
	Spændingskontrolsystem	blinker: Det automatiske spændingskontrolsystem har registreret en uacceptabel spændingsunderskridelse. Programmet sættes på pause. → "Fejlkode/fejlindikator/signal", Side 53 Bemærk: Programmet fortsættes, når spændingen igen er tilstrækkelig.









¹ Eksempel

Indikator	Betegnelse	Beskrivelse
•	Spændingskontrollsystem	blinker: Programmet blev sat på pause på grund af en uacceptabel lav spænding. Spændingen er tilstrækkelig igen, og programmet fortsættes. → "Fejlkode/fejlindikator/signal", Side 53 Bemærk: Programvarigheden forlænges.
	Luge	<ul style="list-style-type: none"> ■ lyser: Lugen er låst og kan ikke åbnes. ■ blinker: Lugen er ikke lukket. ■ slukket: Lugen er låst op og kan åbnes.
	Vandhane	<ul style="list-style-type: none"> ■ Intet vandtryk. → "Fejlkode/fejlindikator/signal", Side 53 ■ Vandtrykket er for lavt.
	Sæbeskuffe	Sæbeskuffen er ikke skubbet helt ind. → "Fejlkode/fejlindikator/signal", Side 53
E:60 / -2B ¹	Fejl	Fejlkode, fejlindikator, signal. → "Fejlkode/fejlindikator/signal", Side 53
¹ Eksempel		

Taster

Her findes en oversigt over tasterne og deres indstillingsmuligheder. Valgmulighederne for programindstillingerne afhænger af det indstillede program. Der findes en oversigt over valgmulighederne i de enkelte programmer i oversigten

→ "Programmer", Side 28.







Tast	Valgmuligheder	Beskrivelse
Start/Reload  (Start/Fyld)	<ul style="list-style-type: none"> ■ Starte ■ Afbryde ■ Sætte på pause 	Start programmet, afbryd, eller sæt det på pause.
SpeedPerfect 	<ul style="list-style-type: none"> ■ Aktivere ■ Deaktivere 	Aktiver eller deaktiver vask med reduceret vaske-tid. Bemærk: Energiforbruget forøges. Vaskeresultatet bliver ikke forringet af dette.
i-DOS 	<ul style="list-style-type: none"> ■ Aktivere ■ Deaktivere ■ Grunddoseringsmængde 	Når der trykkes kort på tasten, aktiveres eller deaktiveres det intelligente doseringssystem til skyllemiddel  eller flydende vaskemidler  . Når der trykkes vedvarende på tasten i ca. 3 sekunder, kan grunddoseringsmængden indstilles. → "Intelligent doseringssystem", Side 42
Finish in  (Klar)	1 - 24 timer	Fastlæg programslut. Programvarigheden er indeholdt i det indstillede antal timer. Efter programstart vises programvarigheden. Bemærk: Brug tasterne til indstilling af grunddoseringsmængde. → "Tilpasning af grunddoseringsmængde", Side 43
Temp.°C  (Temperaturvalg)	 - 90 °C	Tilpasning af temperatur i °C.
Spin  (Centrifugering)	-- --- 1400	Tilpas centrifugeringshastighed, eller deaktiver -- -- (skyllestop). Med valget -- -- bliver vandet ikke pumpet ud ved vaskeprogrammets afslutning, og centrifugeringen bliver deaktiveret. Vasketøjet bliver liggende i skyllevandet. Bemærk: Brug tasterne til indstilling af grunddoseringsmængde. → "Tilpasning af grunddoseringsmængde", Side 43

Tast	Valgmuligheder	Beskrivelse
 3 sec. (Børnesikring 3 sec.)	<ul style="list-style-type: none"> ■ Aktivere ■ Deaktivere 	Aktivering eller deaktivering af børnesikring. Låse panelet mod utilsigtet betjening. Hvis børnesikring er aktiveret, og apparatet bliver slukket, forbliver børnesikringen aktiveret. → "Børnesikring", Side 42
Prewash  (Forvask)	<ul style="list-style-type: none"> ■ Aktivere ■ Deaktivere 	Aktiver eller deaktiver forvask, f.eks. til vask af meget snavset vasketøj. Bemærk: Når det intelligente doseringssystem er aktiveret, bliver vaskemidlet automatisk doseret for forvask og hovedvask. Når det intelligente doseringssystem er deaktiveret, skal vaskemidlet hældes direkte i tromlen.







Programmer

Her findes en oversigt over programmerne. Oversigten indeholder oplysninger om tøjmengder og mulige programindstillinger.







Tip: Plejeetiketterne på vasketøjet giver yderligere anvisninger om programvalg.
→ "Symboler på plejemærkerne", Side 36

Program	Beskrivelse	Maks. tøjmenge (kg)	Maks. temperatur (°C) ¹	Maks. centri-fugeringshastighed (of min.) ¹	SpeedPerfect 	Spin  - - - (skylle-stop)	Prewash 	i-DOS 	i-DOS 	Programindstillinger
Bomuld	Vask af slidstærke tekstiler af bomuld, hør eller blandede fibre. Også velegnet som kort program til normalt snavsset vasketøj, hvis SpeedPerfect  aktiveres. Når SpeedPerfect  er aktiveret, reduceres den maksimale tøjmenge til 5 kg.	8	90	1400	●	●	●	●	●	
Bomuld Kulørt	Vask af slidstærke tekstiler af bomuld, hør eller blandede fibre. Energibesparende program. Bemærk: Den faktiske vasketemperatur kan af energisparegrunde afvige fra den indstillede vasketemperatur. Vaskevirkningen opfylder lovkraevne.	8	90	1400	-	●	●	●	●	





¹ Programindstilling

Program	Beskrivelse	Maks. tøjmenge (kg)	Programindstillinger
Eco 40-60	<p>Vask af tekstiler af bomuld, hør og blandede fibre. Egnet til normalt snavset vasketøj. Bemærk: Tekstiler, som i følge plejeetiketten  kan vaskes ved 40°C eller  ved 60°C, kan vaskes sammen. For at opnå den optimale energieffektivitet er den optimale vasketemperatur for dette program fastlagt. Vasketemperaturen er aktiveret og kan ikke ændres.</p>	8	<p>Maks. temperatur (°C)¹ -</p> <p>Maks. centrifugeringshastighed (o/min.)¹ 1400</p> <p>SpeedPerfect  -</p> <p>Spin  - - - (skyllestop)</p> <p>Prewash </p> <p>i-DOS </p> <p>i-DOS </p>
Strygelet	<p>Vask af tekstiler af syntetiske og blandede fibre.</p>	4	<p>Maks. temperatur (°C)¹ 60</p> <p>Maks. centrifugeringshastighed (o/min.)¹ 1200</p>
Mix	<p>Vask af tekstiler af bomuld, hør, syntetiske og blandede fibre. Egnet til let snavset tøj.</p>	4	<p>Maks. temperatur (°C)¹ 60</p> <p>Maks. centrifugeringshastighed (o/min.)¹ 1400</p>
Finvask/Silke	<p>Vask af sart, vaskbare tekstiler af silke, viskose eller syntetiske fibre. Anvend et vaskemiddel til finvask eller silke. Bemærk: Vask særligt sart tekstiler eller tekstiler med hæfter, maller eller bøjler i vasken.</p>	2	<p>Maks. temperatur (°C)¹ 40</p> <p>Maks. centrifugeringshastighed (o/min.)¹ 800</p>





¹ Programindstilling

Program	Beskrivelse	Programindstillinger						
		Maks. tøjmængde (kg)	Maks. temperatur (°C) ¹	Maks. centrifugeringshastighed (o/min.) ¹	SpeedPerfect 	Spin  - - - (skyllestop)	Prewash 	
 Uld/Håndvask	Vask af hånd- eller maskinvaskbar uld eller tekstiler med andel af uld. For at undgå at vasketøjet krymper, bevæger tromlen sig særligt skånsomt og med lange pauser. Anvend et vaskemiddel til uld.	2	40	800	-	●	-	i-DOS 
Skyl	Skylning med efterfølgende centrifugering og udpumpning af vandet.	-	-	1400	-	●	-	i-DOS 
Centrif./Udpumpning	Centrifugering og udpumpning af vand. Aktiver 0, hvis der kun ønskes udpumpning af vand. Vasketøjet bliver ikke centrifugeret.	-	-	1400	-	-	-	
Auto 30°C	Vask af sarte tekstiler af bomuld, syntetiske og blandede fibre. Skånsom vaskebehandling. Tilstudsgrad og tekstiltype bliver automatisk registreret. Vaskeprocessen bliver tilpasset.	3,5	30	1000	-	●	-	
Strygelet plus	Vask af mørke og farveintensive tekstiler af bomuld og strygelette tekstiler, f.eks. jeans. Vask tekstilerne på vrangen. Brug et flydende vaskemiddel.	4	40	1200	●	●	●	







¹ Programindstilling

Program	Beskrivelse	Maks. tøjmenge (kg)	Maks. temperatur (°C) ¹	Maks. centrifugeringshastighed (o/min.) ¹	SpeedPerfect 	Spin  - - - (skyllestop)	Prewash 	i-DOS 	i-DOS 	Programindstillinger
Dunprogram	Vask af hovedpuder, sengetæpper og beklædning med fyld af dun og syntetiske fibre. Vask store tekstilstykker separat. Anvend et vaskemiddel til dun eller finvask. Brug ikke for meget vaskemiddel. Anvend ikke skyllemiddel. Bemærk: Rul tekstilstykket sammen, og fjern overskydende luft for derved at undgå for kraftig skumdannelse.	1,5	60	1200	-	●	-	-	-	
Tromlerengøring	Rengøring og pleje af tromlen. Anvend programmet i følgende tilfælde: <ul style="list-style-type: none"> ■ Inden den første ibrugtagning ■ Ved hyppig vask ved lav vasketemperatur på 40 °C eller derunder, ■ Efter længere tids fravær Brug et vaskepulver til kogevaske eller et vaskemiddel med blegemiddel. Brug kun den halve vaskemiddelmængde for derved at undgå skumdannelse. Anvend ikke skyllemiddel.	-	-	1200	-	-	-	-	-	

¹ Programindstilling

Program	Beskrivelse	Maks. tøjmængde (kg)	Programindstillinger
	<p>Anvend ikke uld- eller finvaskemidler eller flydende vaskemidler.</p> <p>Bemærk: Indikatoren for tromlerengøring blinker for at gøre opmærksom på, at der i længere tid ikke er blevet vasket med programmer på 60°C eller højere temperaturer.</p>		<p>Maks. temperatur (°C)¹</p> <p>Maks. centrifugeringshastighed (o/min.)¹</p> <p>SpeedPerfect </p> <p>Spin  - - - (skyllestop)</p> <p>Prewash </p> <p>i-DOS </p> <p>i-DOS </p>
Skjorter	<p>Vask af strygefri skjorter og bluser af bomuld, hør, syntetiske eller blandede fibre.</p> <p>Tip: Aktiver for at undgå, at vasketøjet bliver krøllet. Vasketøjet bliver kun centrifugeret ganske kort og kan tages drypvådt ud. Hæng skjorter og bluser drypvåde op, så krøller og folder kan glatte sig ud.</p> <p>Vask af skjorter og bluser af silke eller særlige materialer med programmet Finvask/Silke.</p>	2	<p>60</p>
Hurtig 15'/30'	<p>Vask af tekstiler af bomuld, syntetiske og blandede fibre.</p> <p>Kortprogram til en lille mængde let snavset vasketøj.</p> <p>Programvarigheden er ca. 30 minutter.</p>	4	<p>40</p>

¹ Programindstilling

Program	Beskrivelse
	<p>Programindstillinger</p> <p>i-DOS </p> <p>i-DOS </p> <p>Prewash </p> <p>Spin  - - - (skyllestop)</p> <p>SpeedPerfect </p> <p>Maks. centrifugeringshastighed (o/min.)¹</p> <p>Maks. temperatur (°C)¹</p> <p>Maks. tøjmængde (kg)</p>
	<p>Deaktiver SpeedPerfect ; hvis programvarigheden skal reduceres til 15 minutter. Den maksimale vasketøjmængde reduceres til 2 kg.</p>
	<p>¹ Programindstilling</p>

Tilbehør

Anvend originalt tilbehør. Det er tilpasset til apparatet. Her findes en oversigt over tilbehør til apparatet og dets anvendelse.

	Anvendelse	Bestillingsnummer
Forlænger til vandtilløbslange	Forlængelse af vandtilløbslange eller AquaStop-slange (2,5 m).	WMZ2381
Vinkelbeslag	Til forbedring af apparatets stabilitet.	WMZ2200
Længere vandtilløbslange	Udskiftning af standard-vandtilløbslange med en længere slange (2,20 m).	00353925
Rørbøjning	Fiksering af afløbslange.	00655300

Inden den første ibrugtagning

Forbered apparatet til anvendelse.

Starte vaskeprogram uden vasketøj

Apparatet blev omhyggeligt kontrolleret, inden det forlod fabrikken. Udfør den første vask uden vasketøj for at fjerne eventuelle vandrestre.

Bemærk: For at kunne bruge apparatet sikkert skal anvisningerne om "Sikkerhed" → *Side 4* og "Undgåelse af materielle skader" → *Side 12* følges.

1. Sæt programvælgeren på **Tromlengøring**.

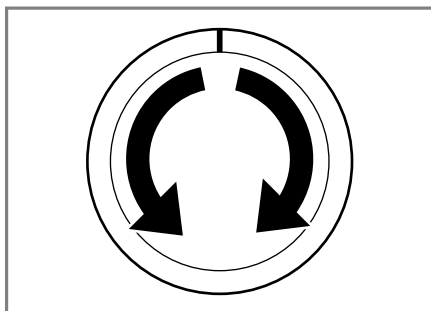

2. Luk lugen.
3. Træk sæbeskuffen ud.

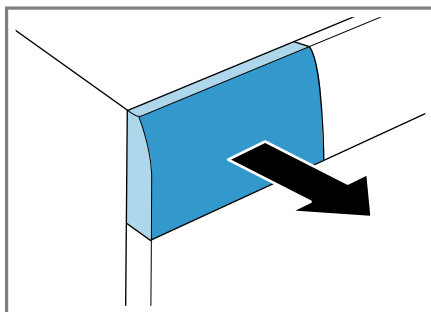

4. Hæld ca. 1 liter ledningsvand i rummet til manuel dosering.

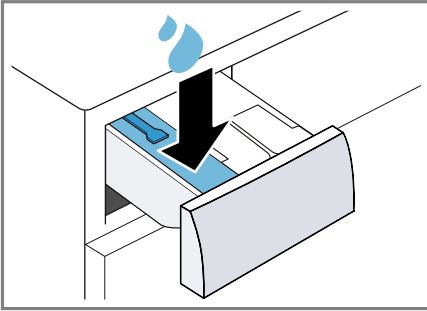

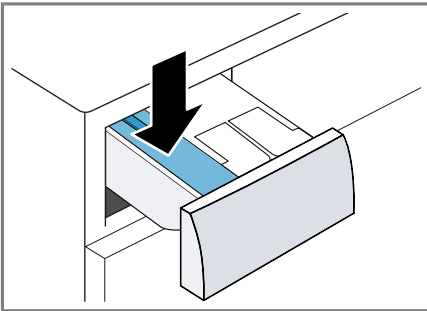

5. Fyld et vaskepulver til kogevask i rummet til manuel dosering.

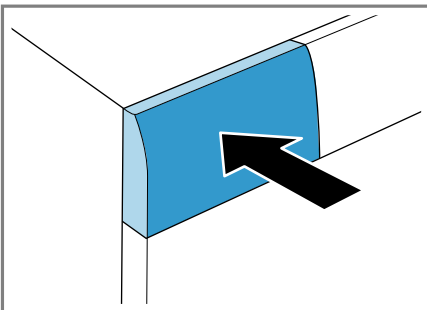

Brug kun halvdelen af den mængde vaskemiddel, som er anbefalet af vaskemiddelproducenten til let snavset tøj, for at undgå skumdannelse. Brug ikke et uldvaskemiddel eller finvaskemiddel.

6. Skyd sæbeskuffen ind.



7. Tryk på **Start/Reload**  (Start/Fyld) for at starte programmet.
- ✓ Displayet viser den resterende programvarighed.
 - ✓ Efter programslut viser displayet: **End**.
8. Start den første vask, eller sæt programvælgeren på **Fra** for at slukke apparatet.
→ "Generel betjening", Side 39

Vasketøj

Alle tekstiler, som producenten har angivet som egnede til vask i vaskemaskine på plejeetiketten, og tekstiler af uld, som kan håndvaskes, kan vaskes i apparatet.

Forberedelse af vasketøj

OBS!

Glemte genstande i vasketøjet kan beskadige vasketøjet og tromlen.

- ▶ Fjern alle genstande fra lommerne i vasketøjet forinden.
- ▶ Forbered vasketøjet inden vasken for at skåne både det og apparatet.
 - Tøm alle lommer
 - Børst sand ud af alle lommer og opslag
 - Luk dyne- og pudebetræk
 - Luk lynlåse, burrebåndslukninger, hæfter og maller
 - Bind stofbælter og forklædebånd sammen, eller brug et vaskenet
 - Fjern gardinkroge og blybånd, eller brug et vaskenet
 - Brug et vaskenet til små klædningsstykker, f.eks. babysokker
 - Fold vasketøjet ud, og ryst det
 - Vask store og små stykker tøj sammen

da Vasketøj

- Dup nye pletter med sæbevand (gnid ikke)
- Nogle gange kan hårdnakkede eller indtørrede pletter først fjernes efter flere gange vask

Sortering af vasketøj

Bemærk: For at kunne bruge apparatet sikkert skal anvisningerne om "Sikkerhed" → *Side 4* og "Undgåelse af materielle skader" → *Side 12* følges.





- ▶ For at opnå et bedre vaskeresultat og for at undgå afsmitning skal vasketøjet sorteres efter følgende kriterier inden vasken.
 - Tekstiltype og fibertype
 - Hvidt vasketøj
 - Kulørt vasketøj
 - Vask nyt kulørt vasketøj adskilt fra andet vasketøj første gang.
 - "Tilsmudsningsgrad" → *Side 36*
 - "Symboler på plejemærkerne" → *Side 36*

Tilsmudsningsgrad

Tilsmudsningsgrad	Tilsmudsning	Eksempler
let	<ul style="list-style-type: none">■ Intet synligt snavs eller pletter■ Vasketøjet har en let lugt	Let sommer-/sportstøj, som kun er brugt i få timer
normal	Synligt snavs eller lette pletter	<ul style="list-style-type: none">■ T-shirts, skjorter eller bluser, som er gennemsvedt eller brugt flere gange■ Håndklæder eller sengetøj, som er brugt op til en uge
kraftig	Synligt snavs eller tydelige pletter	Viskestykker, babytøj eller arbejdstøj

Symboler på plejemærkerne

Symbolerne angiver det anbefalede program, og tallene angiver den maksimalt anbefalede vasketemperatur.

Symbol	Vaskeproces	Anbefalet program
	normal	Bomuld
	Skånevask	Strygelet
	Ekstra skånevask	Finvask / silke til håndvask
	Håndvask	Uld
	Kan ikke vaskes i vaskemaskinen	-

Tip: Der findes yderligere oplysninger om plejesymboler på www.ginetex.ch.

Vaskemidler og plejemidler

Det rigtige valg og korrekt anvendelse af vaske- og plejemidler skåner både apparatet og vasketøjet. Alle vaske- og plejemidler, der er beregnet til brug i husholdningsvaskemaskiner, kan anvendes.

Bemærk: For at kunne bruge apparatet sikkert skal anvisningerne om "Sikkerhed" → *Side 4* og "Undgåelse af materielle skader" → *Side 12* følges.

Producentens oplysninger om anvendelse og dosering findes på emballagen.

Anbefalede vaskemidler

Oplysningerne er en hjælp til valg af det rigtige vaskemiddel til de forskellige tekstiler.

Vaskemiddel	Tekstiler	Program	Temperatur
Vaskemiddel til kogevaske med optisk hvidt	Hvide tekstiler af bomuld eller hør, som tåler kogning	Bomuld	Fra koldt til 90 °C
Kulørtvaskemiddel uden blegemiddel og optisk hvidt	Kulørt vasketøj af hør eller bomuld	Bomuld	Fra koldt til 60 °C
Kulørtvaskemiddel / finvaskemiddel uden optisk hvidt	Kulørt vasketøj af strygelette eller syntetiske fibre	Strygelet	Fra koldt til 60 °C
Finvaskemiddel	Sarte, fine tekstiler af silke eller viskose	Finvask / silke	Fra koldt til 40 °C
Uldvaskemiddel	Uld	Uld	Fra koldt til 40 °C

Tip: På www.cleanright.eu findes mange nyttige oplysninger om vaske-, pleje- og rengøringsmidler til privat brug.

Henvisninger

- Ved anvendelse af flydende vaskemidler skal der vælges et selvflydende vaskemiddel
- Bland ikke forskellige flydende vaskemidler sammen
- Bland ikke vaskemiddel og skyllemiddel sammen
- Brug ikke for gamle eller meget fortykkede produkter
- Brug ikke opløsningsmiddelholdige eller ætsende midler eller midler, der afgiver gas (f.eks. flydende blegemidler)
- Brug ikke for meget farve ved farvning, for salt kan angribe rustfrit stål
- Brug ikke affarvningsmidler i apparatet

Vaskemiddeldosering

Med den rigtige dosering af vaskemidler opnås et optimalt vaskeresultat, og der kan spares på ressourcerne.

Doseringen af vaskemidlet afhænger af:

- Vasketøjsmængde

- Tilsmudsningsgrad
- Vandets hårdhedsgrad
Vandets hårdhedsgrad kan oplyses på det lokale vandværk, eller man kan selv bestemme det med en vandhårdhedstest.

Vandets hårdhedsgrad

Hårdhedsområde	Samlet hårdhed i mmol/l	Hårdhed i Tyskland i °dH
blødt (I)	0 - 1,5	0 - 8,4
middel (II)	1,5 - 2,5	8,4 - 14
hårdt (III)	over 2,5	over 14

Eksempel på en producentangivelse for vaskemidler

Disse eksempler er angivet på basis af en standardtøjmængde på 4 - 5 kg.

Tilsmudsning	let	normal	kraftig
Vandhårdhed: blødt / middel	40 ml	55 ml	80 ml
Vandhårdhed: hårdt / meget hårdt	55 ml	80 ml	105 ml

Doseringsmængderne er angivet på producentens emballage.

- Tilpas doseringsmængden iht. den faktiske tøjmængde ved manuel dosering.
- Når den intelligente dosering er aktiveret, skal doseringsmængden ikke tilpasses iht. den faktiske tøjmængde. Mængden af vaskemiddel og skyllemiddel bliver beregnet automatisk på grundlag af "grunddoseringsmængden" → Side 43 og den registrerede vasketøjsmængde. Den indstillede grunddoseringsmængde skal altid svare til doseringsmængden for en tøjmængde på 4,5 kg.

Generel betjening

Her findes de vigtigste oplysninger om betjening af apparatet.

Tænde for apparatet

- ▶ Sæt programvælgeren på et program.

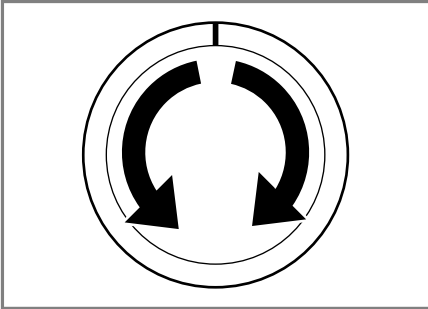

- ✓ Apparatet udfører en hørbar funktionstest i sæbeskuffen.
→ "Lyde", Side 59

Indstilling af program

1. Indstil det ønskede "program"
→ Side 28 med programvælgeren.

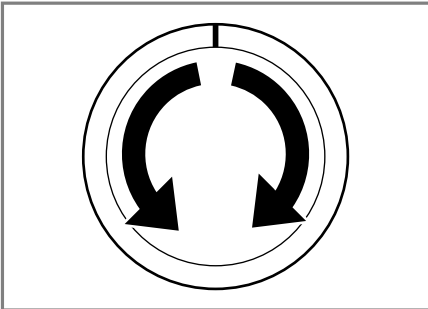

2. Tilpas om nødvendigt "programindstillingerne" → Side 39.

Tilpasning af programindstillinger

Afhængigt af programmet og programstatus kan indstillingerne tilpasses, aktiveres eller deaktiveres.

Bemærk: Oversigt over alle programindstillinger:
→ "Taster", Side 26

Forudsætning: Der er indstillet et program.

- ▶ Tilpas programindstillingerne.
Programindstillingerne bliver ikke gemt permanent for programmet.

Bemærk: Når det intelligente doseringssystem aktiveres eller deaktiveres, bliver indstillingen gemt.

Vasketøj, ilægning

Henvisninger

- For at kunne bruge apparatet sikkert skal anvisningerne om "Sikkerhed" → Side 4 og "Undgåelse af materielle skader" → Side 12 følges.
- Overhold den maksimale tøjmenge for det valgte "program"
→ Side 28 for at undgå, at tøjet bliver krøllet.

Forudsætning: Forbered og sorter vasketøjet.

→ "Vasketøj", Side 35

1. Åbn lugen.

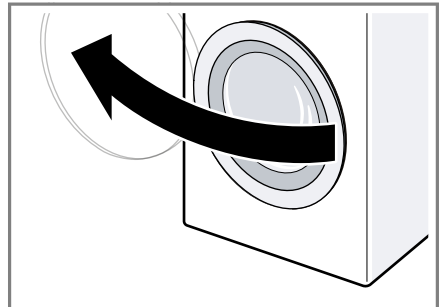

da Generel betjening

2. Kontroller, at tromlen er tom.
3. Læg vasketøjet løst ind i tromlen.
4. **Bemærk:** Kontroller, at der ikke er vasketøj i klemme i lugen.
Luk lugen.

Påfyldning af vaskemidler og plejemidler

Ved programmer, hvor den intelligente dosering ikke er mulig eller er uønsket, kan vaskemidlet hældes i rummet for manuel dosering.

Bemærk: For at kunne bruge apparatet sikkert skal anvisningerne om "Sikkerhed" → *Side 4* og "Undgåelse af materielle skader" → *Side 12* følges.

Tip: Som supplement til den intelligente dosering kan der også tilsættes andre plejemidler til vasketøjet i rummet for manuel dosering, som f.eks. pletsalt, stivelse eller blegemiddel. Tilsæt ikke yderligere vaskemidler i rummet til manuel dosering for at undgå overdosering eller skumdannelse.

Forudsætning: Der findes yderligere oplysninger om optimal dosering af "vaskemidler og plejemidler" → *Side 37* her.

1. Træk sæbeskuffen ud.
2. Påfyld vaskemiddel.
→ "*Sæbeskuffe*", *Side 22*
3. Påfyld om ønsket også et plejemiddel.
4. Skyd sæbeskuffen ind.

Start af program



Bemærk: Hvis tidspunktet for programmets afslutning skal ændres, skal der først indstilles en Færdig om-tid.

- Tryk på **Start/Reload** .

- ✓ Tromlen drejer sig, og derefter udføres registreringen af tøj mængden. Dette kan vare op til 2 minutter, og derefter løber vandet ind.
- ✓ I displayet vises enten programmets varighed eller Færdig om-tiden.
- ✓ Efter programslut viser displayet: **End.**

Tilpasning af Færdig om-tid inden programstart

Den indstillede Færdig om-tid kan ændres igen inden programstarten.

1. Tryk på **Start/Reload** .
2. Tryk på **Finish in** , til den ønskede Færdig om-tid vises i displayet.
3. Tryk på **Start/Reload** .

Iblødsætning af vasketøj

Vasketøjet kan sættes i blød i apparatet inden vasken. Dette gøres ved at sætte programmet på pause.

Bemærk: Det er ikke nødvendigt at tilsætte ekstra vaskemiddel. Iblødsætningsvandet bruges efterfølgende til vasken.

1. Start programmet.
2. Tryk på **Start/Reload**  efter ca. 10 minutter for at sætte programmet på pause.
3. Tryk på **Start/Reload**  efter den ønskede iblødsætningstid for at fortsætte programmet.

Efterfyldning af vasketøj

Bemærk: For at kunne bruge apparatet sikkert skal anvisningerne om "Sikkerhed" → *Side 4* og "Undgåelse af materielle skader" → *Side 12* følges.

1. Tryk på **Start/Reload** .

Apparatet går i pausetilstand og kontrollerer, om det er muligt at efterfylde eller tage vasketøj ud. Læg mærke til programmets status.

2. Tag vasketøj ud, eller efterfyld vasketøj.
3. Luk lugen.
4. Tryk på **Start/Reload** .

Afbryde program

Når programmet er startet, kan det når som helst afbrydes.

Bemærk: For at kunne bruge apparatet sikkert skal anvisningerne om "Sikkerhed" → *Side 4* og "Undgåelse af materielle skader" → *Side 12* følges.

1. Tryk på **Start/Reload** .
2. Åbn lugen.

Lugen forbliver låst af sikkerhedsmæssige grunde, hvis vandstanden og/eller temperaturen er høj.

- Start programmet **Skyl** ved høj temperatur.
- Start programmet **Centrif.** eller **Udpumpning** ved høj vandstand.

3. Tag vasketøjet ud.

Fortsætte program ved skyllestop

1. Indstil programmet **Centrif.** eller **Udpumpning**.
2. Tryk på **Start/Reload** .

Tag vasketøj ud

Bemærk: For at kunne bruge apparatet sikkert skal anvisningerne om "Sikkerhed" → *Side 4* og "Undgåelse af materielle skader" → *Side 12* følges.

1. Åbn lugen.

2. Tag vasketøjet ud.

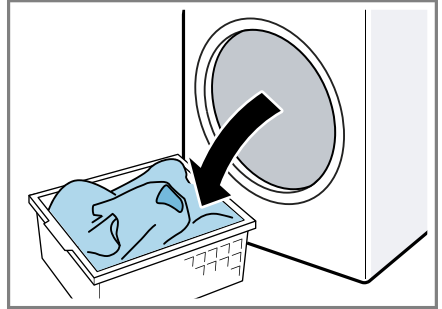

Slukning af apparat

1. Sæt programvælgeren på **Fra**.

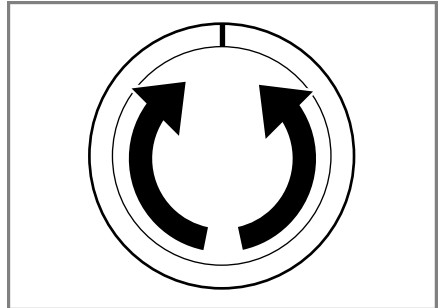

2. Luk for vandhanen.
3. Tør gummimanchetten, og fjern eventuelle fremmedlegemer.

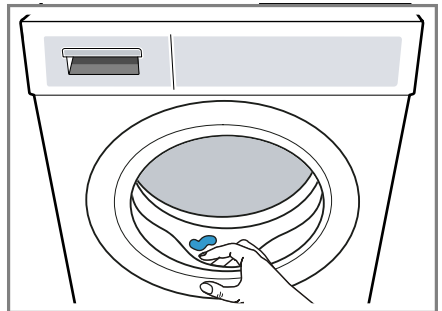



4. Lad lugen og sæbeskuffen stå åbne, så restvandet kan tørre.

Børnesikring



Betjeningselementerne kan sikres mod utilsigtet betjening.

Aktivering af børnesikring

- ▶ Tryk vedvarende på begge taster  **3 sec.** i ca. 3 sekunder.
- ✓ Displayet viser .
- ✓ Betjeningselementerne er låst.
- ✓ Børnesikringen forbliver aktiveret, også efter at apparatet er slukket.

Deaktivering af børnesikring

Forudsætning: Apparatet skal være tændt for at deaktivere børnesikringen.

- ▶ Tryk vedvarende på begge taster  **3 sec.** i ca. 3 sekunder.
- ✓ I displayet slukkes .

Intelligent doseringssystem

Apparatet er udstyret med et intelligent doseringssystem til flydende vask- og skyllemidler.

Afhængigt af programmet og indstillingerne doseres de optimale mængder for flydende vaskemiddel og skyllemiddel. Den intelligente dosering er fra fabrikkens side aktiveret i alle relevante "programmer" → *Side 28* og kan deaktiveres individuelt. I alle andre programmer kan der tilsættes vaskemiddel manuelt.

→ *"Påfyldning af vaskemidler og plejemidler"*, *Side 40*

Påfyldning af doseringsbeholdere

Bemærk



Fyld doseringsbeholderne, hvis den intelligente dosering skal anvendes.

- Fyld kun egnede "vaskemidler og plejemidler" → *Side 37* i doseringsbeholderne.
- Hvis der skiftes til en andet flydende vaskemiddel eller skyllemiddel, skal doseringsbeholderne tømmes og rengøres forinden.
→ *"Rengøring af sæbeskuffe"*, *Side 45*

Forudsætning:  /  blinker.

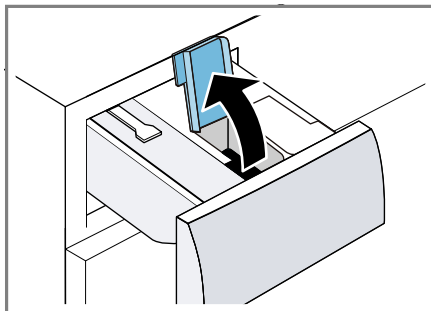
1. Træk sæbeskuffen ud.
2. Åbn påfyldningsdækslet.



3. Hæld flydende vaskemiddel  og skyllemiddel  i de respektive doseringsbeholdere.
→ *"Sæbeskuffe"*, *Side 22*

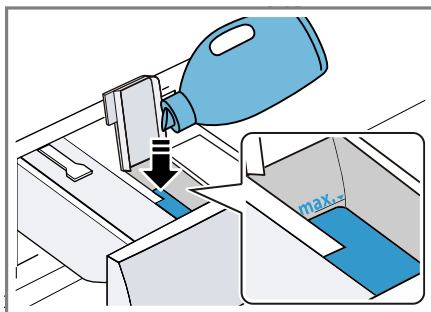

4. Luk påfyldningsdækslerne.

Bemærk: Lad ikke påfyldningsdækslet stå åbent i længere tid for at undgå, at vaskemidlet størkner eller tørrer ud.

5. Skyd sæbeskuffen ind.
6. Tilpas "grunddoseringsmængden"
→ Side 43.

Grunddoseringsmængde

De forindstillede grunddoseringsmængder for flydende vaskemiddel og skyllemiddel kan tilpasses. Grunddoseringsmængden er baseret på vaskemiddelproducentens angivelser om vandhårdhed og vasketøjets tilsmudsningsgrad. Indstil altid en grunddoseringsmængde, der svarer til en standardtøj-mængde på 4,5 kg.
→ "Vaskemiddeldosering", Side 38

Tilpasning af grunddoseringsmængde

Grunddoseringsmængden kan tilpasses separat for begge doseringsbeholdere.

1. Tryk på i ca. 3 sekunder.
- ✓ Displayet viser den indstillede grunddoseringsmængde for O .
2. Tryk på for at tilpasse grunddoseringsmængden for O .
3. Tryk på **- i-DOS +** for at tilpasse indstillingen.
4. Vent et lille øjeblik for at afslutte indstillingen.

Grundindstillinger

Apparatet kan indstilles til dine behov.

Oversigt over grundindstillinger

Her findes en oversigt over apparatets grundindstillinger.

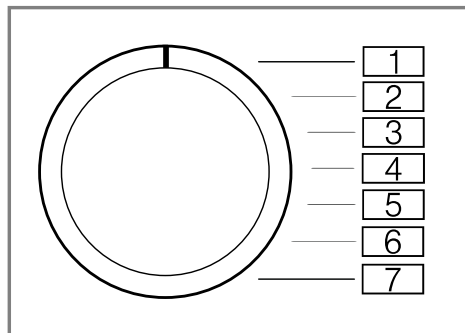



Grundindstilling	Programposition	Værdi	Beskrivelse
Slutsignal	2	0 (fra) 1 (lavt) 2 (mellem) 3 (højt) 4 (meget højt)	Indstilling af signalets lydstyrke ved programslut.
Tastesignal	3	0 (fra) 1 (lavt) 2 (mellem) 3 (højt) 4 (meget højt)	Indstilling af signalets lydstyrke ved valg af taster.
Påmindelse om tromlerengøring	4	On (til) OFF (fra)	Aktivering eller deaktivering af påmindelse om tromlerengøring.

Ændre grundindstillinger

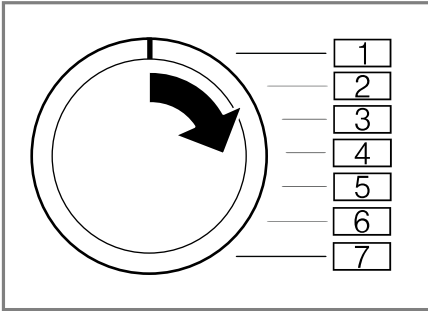
1. Indstil programvælgeren til position 1.



2. Tryk på **Start/Reload** , og indstil samtidig programvælgeren til position 2.
- ✓ Displayet viser den aktuelle værdi.
3. Indstil programvælgeren til den ønskede position.
4. Tryk på **Finished in**  for at ændre værdien.
5. Sluk for apparatet for at gemme ændringen.

Rengøring og pleje

Rengør og plej maskinen omhyggeligt, så maskinen forbliver funktionsdygtig længe.

Tips om pleje af apparatet

Overhold de anbefalede tips om pleje af apparatet, for at det altid kan fungere korrekt.

Kabinettet og betjeningspanelet må kun tørres af med vand og en blød fugtig klud.	Apparatets komponenter forbliver rene og hygiejniske.
---	---

Fjern rester af vaske-midler, spray og andre rester med det samme.	Friske smudsrester er lettere at fjerne helt.
--	---

Lad lugen og sæbeskuffen stå åbne efter brugen.	Så kan resterende vand tørre, hvilket forhindrer lugtdannelse i apparatet.
---	--

Tromlerengøring

Rengør tromlen, hvis apparatet hyppigt bruges med en vasketemperatur på 40 °C eller derunder, eller hvis det ikke har været benyttet i længere tid.

VÆR FORSIGTIG

Fare for at komme til skade!

Vedvarende vask ved lave temperaturer og manglende udluftning af apparatet kan beskadige tromlen og forårsage tilskadekomst.

- ▶ Udfør med regelmæssige mellemrum et program til rengøring af tromlen, eller vask ved temperaturer på minimum 60°C.
- ▶ Lad altid lugen og sæbeskuffen stå åbne efter brugen af apparatet, så det kan tørre.
- ▶ Udfør programmet **Tromlerengøring** uden vasketøj.
Brug et vaskepulver til kogevask.

Rengøring af sæbeskuffe

Rengør sæbeskuffen og pumpeenheten for det intelligente doseringssystem, hvis der skiftes til et andet vaske-middel, eller hvis sæbeskuffen er snavset.

Bemærk: For at kunne bruge apparatet sikkert skal anvisningerne om "Sikkerhed" → *Side 4* og "Undgåelse af materielle skader" → *Side 12* følges.

1. Sluk for apparatet.
2. Træk sæbeskuffen ud.

da Rengøring og pleje

3. Tryk indsatsen ned, og tag sæbeskuffen ud.

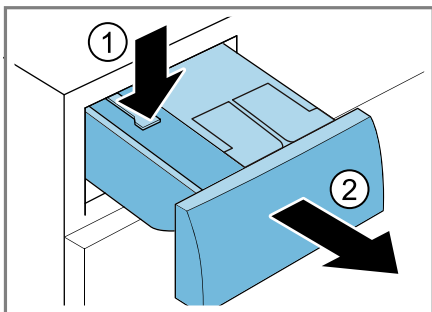

4. Tag pumpeenheden ud.

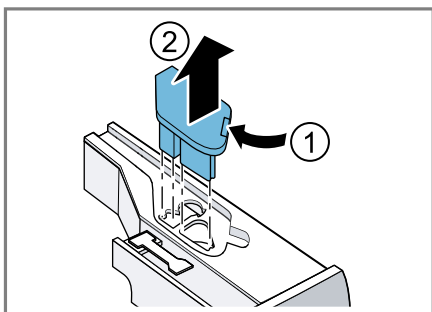

5. Frigør sæbeskuffens låg, og tag det af.

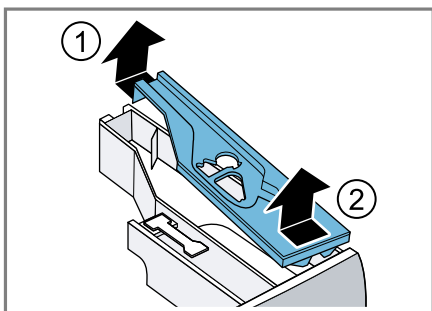

6. Tøm sæbeskuffen.

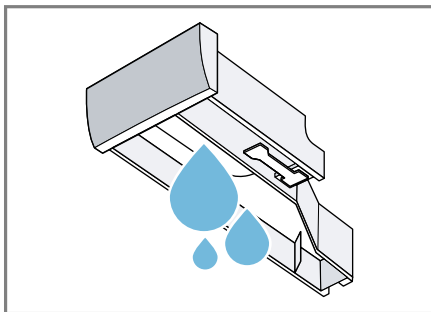

7. **OBS!** Pumpeenheden indeholder elektriske komponenter.

- ▶ Rengør ikke pumpeenheten i opvaskemaskinen, og dyp den ikke i vand.
- ▶ Beskyt den elektriske tilslutning på bagsiden mod fugt, vaskemidler og skyllemiddelrester.

Rengør pumpeenheten med en fugtig klud.

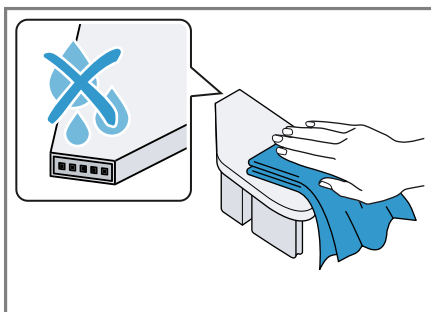

8. Rengør sæbeskuffen og låget med en fugtig klud eller med håndbruseren.

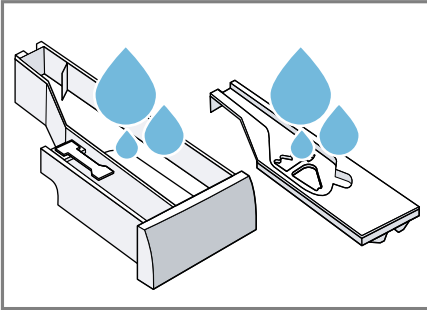

9. Tør sæbeskuffen, låget og pumpeenheden af, og sæt dem på plads.

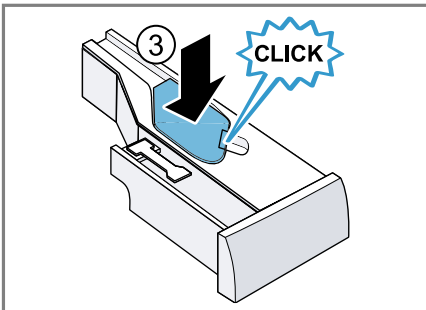
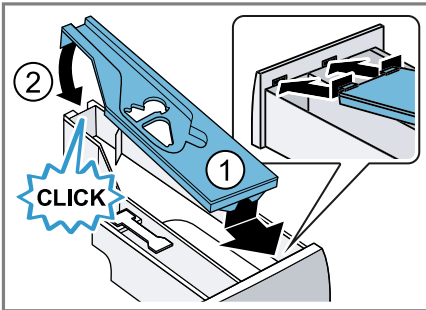

10. Rengør sæbeskuffens rum indvendigt i apparatet.

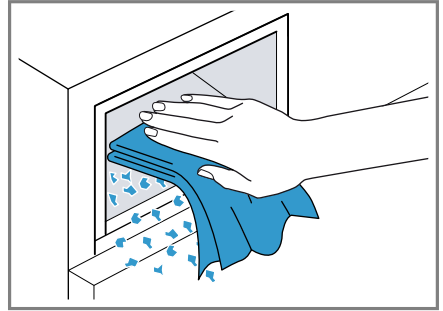

11. Skyd sæbeskuffen ind.

Afkalkning

Hvis vaskemidlerne doseres korrekt, er det ikke nødvendigt at afkalke apparatet. Hvis der alligevel skal anvendes en afkalkningsmiddel, skal producentens brugsvejledning følges.

OBS!

Anvendelse af uegnede afkalkningsmidler f.eks. til kaffemaskiner kan beskadige apparatet.

- Anvend kun afkalkningsmidler til dette apparat, som fås på producentens hjemmeside eller hos kundeservice.

Rengøring af pumpe

Rengør pumpen i tilfælde af fejl, f.eks. ved tilstopninger eller klapprende lyde.

Tømme pumpen

Bemærk: For at kunne bruge apparatet sikkert skal anvisningerne om "Sikkerhed" → Side 4 og "Undgåelse af materielle skader" → Side 12 følges.

1. Luk for vandhanen.
2. Sluk for apparatet.

da Rengøring og pleje

- Træk apparatets netstik ud af kontakten.
- Åbn serviceklappen.

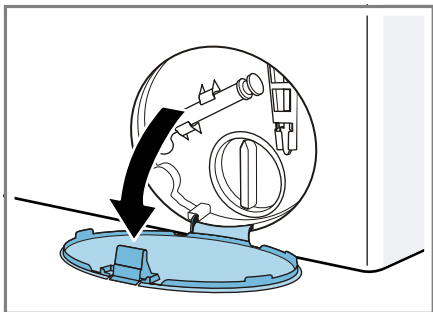

- Tag serviceklappen af.

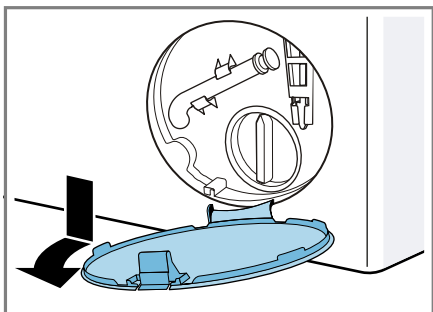

- Sæt en beholder ind under åbningen.

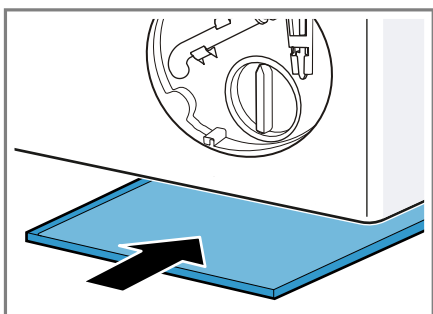

- Tag tømningsslangen ud af holderen.

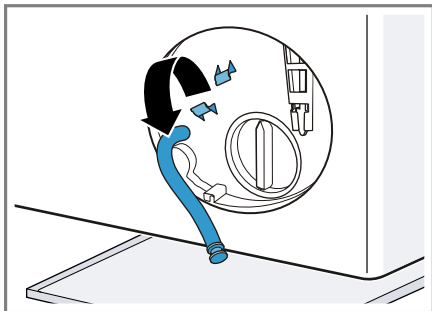

- ⚠ VÆR FORSIGTIG - Fare for skoldning!** Vaskevandet bliver meget varmt, når der vaskes ved høje temperaturer.
► Rør ikke ved det varme vaskevand.

Træk proppen ud, så vaskevandet kan løbe af i beholderen.

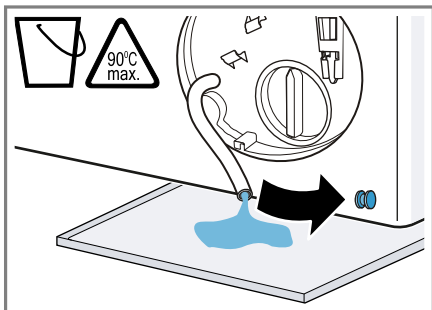

- Tryk proppen på igen.

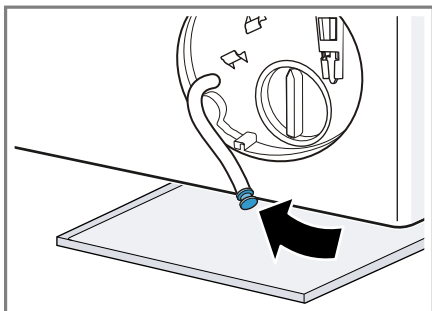

10. Klem tømningsslangen ind i holderen.

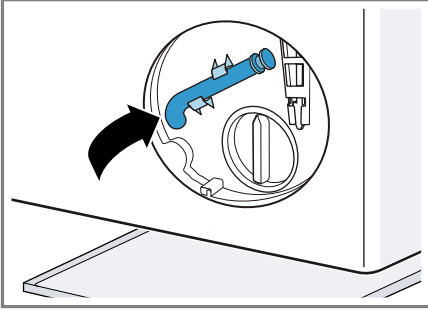

Rengøring af pumpe

Bemærk: For at kunne bruge apparatet sikkert skal anvisningerne om "Sikkerhed" → Side 4 og "Undgåelse af materielle skader" → Side 12 følges.

Forudsætning: "Pumpen er tømt."
→ Side 47

1. Skru pumpedækslet af med forsigtighed, fordi der kan være restvand tilbage i pumpen.

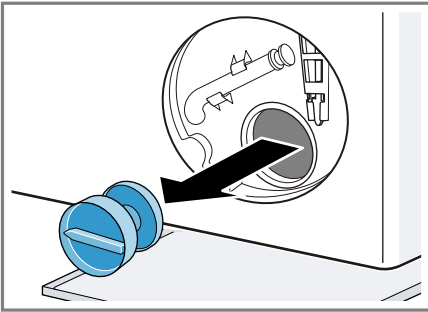

2. Rengør pumpehuset indvendig, pumpedækslets gevind og pumpehuset.

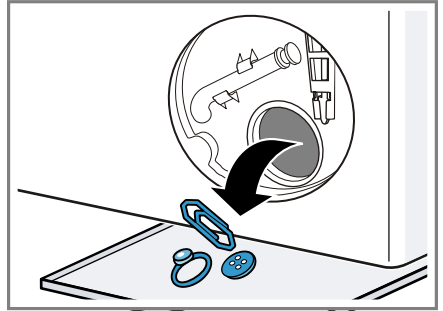

3. Kontroller, at pumpens vingehjul kan drejes.
4. Sæt pumpedækslet på, og drej det til.

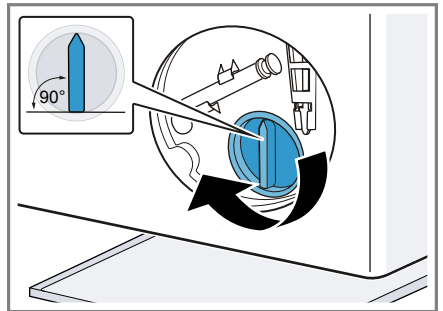

Pumpedækslets håndtag skal stå lodret.

5. Sæt serviceklappen på plads, og lad den gå i indgreb.

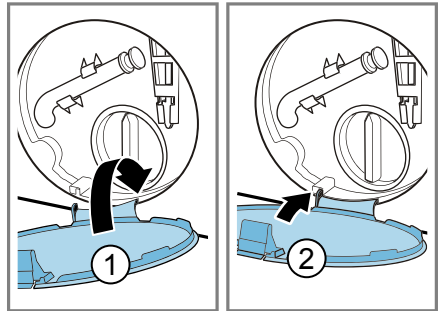

6. Luk serviceklappen.

Før den næste vask

For at forhindre, at der løber ubenyttet vaskemiddel ud i afløbet ved næste vask, skal programmet **Udpumpning** udføres, efter at pumpen er blevet tømt.

1. Åbn vandhanen.
2. Sæt netstikket i stikkontakten.
3. Tænd for apparatet.
4. Hæld en liter vand i rummet til manuel dosering.
5. Start programmet **Udpumpning**.

Rense afløbsslange på vandlås

Hvis afløbsslangen på vandlåsen er tilsmudset, eller vaskevandet ikke bliver pumpet ud, skal slangen renses.

1. Sluk for apparatet.
2. Træk apparatets netstik ud af kontakten.
3. Skru slangebåndet op, og træk forsigtigt afløbsslangen af.

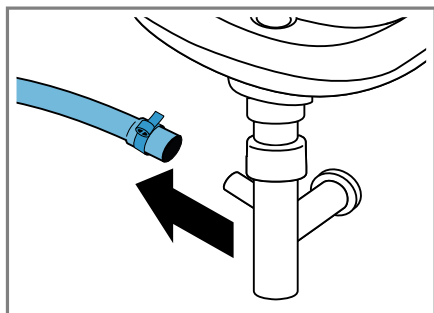

Der kan løbe restvand ud.

4. Rens afløbsslangen og studsens på vandlåsen.

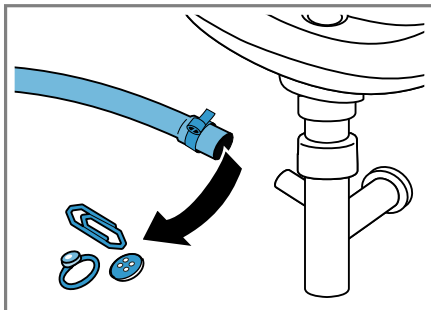

5. Sæt afløbsslangen på, og fastgør tilslutningsstedet med slangebåndet.

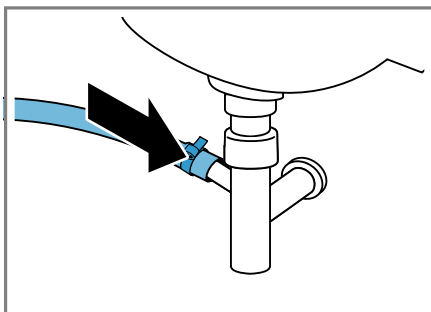

Rens filtrene i vandtilløbet.

Rens filtret i vandtilløbet i tilfælde af tilstopninger eller ved for lavt vandtryk.

Tømme vandtilløbsslange

1. Luk for vandhanen.
2. Indstil programmet **Bomuld**.
3. Start programmet, og lad det køre i ca. 70 sekunder.
4. Sluk for apparatet.
5. Træk apparatets netstik ud af kontakten.

Rense filter på vandhane

Bemærk: For at kunne bruge apparatet sikkert skal anvisningerne om "Sikkerhed" → Side 4 og "Undgåelse af materielle skader" → Side 12 følges.

Forudsætning: Tilløbsslangen er tømt.

1. Tag tilløbsslangen af vandhanen.

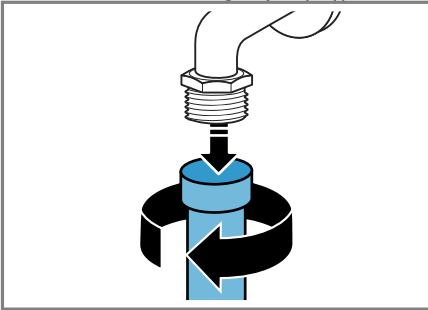

2. Rengør filtret med en lille børste.

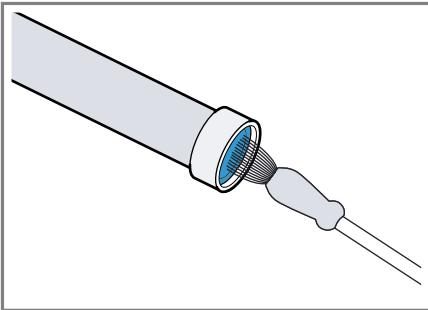

3. Tilslut tilløbsslangen, og kontroller, at den er tæt.

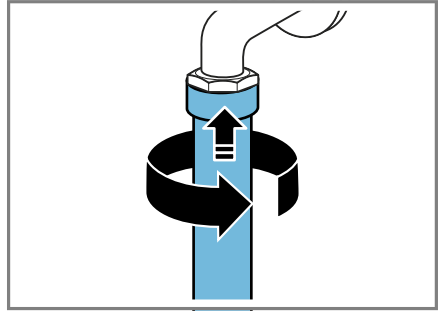

Rense filter i apparatet

Bemærk: For at kunne bruge apparatet sikkert skal anvisningerne om "Sikkerhed" → Side 4 og "Undgåelse af materielle skader" → Side 12 følges.

Forudsætning: Vandtilløbsslange er tømt.

→ "Tømme vandtilløbsslange", Side 50

1. Tag slangen bag på apparatet af.

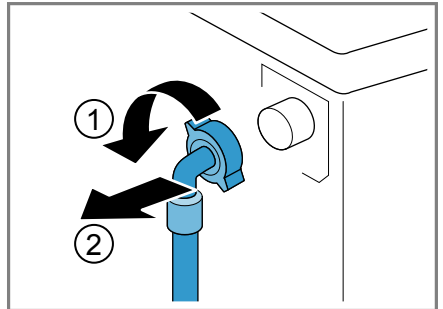

da Rengøring og pleje

2. Tag filtret ud med tang.

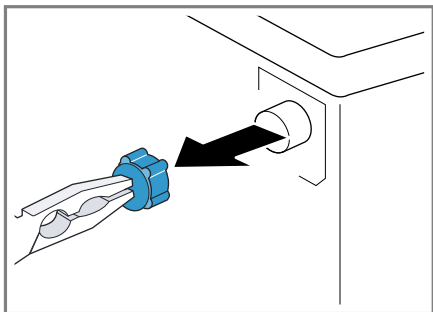

3. Rengør filtret med en lille børste.

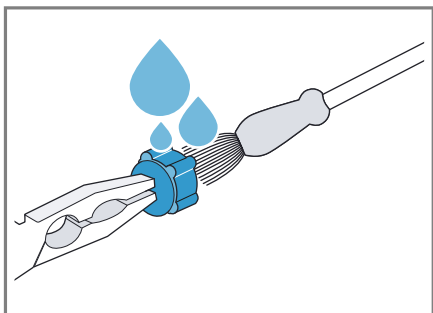

4. Sæt filtret ind igen.

5. Tilslut slangen, og kontroller tætheden.

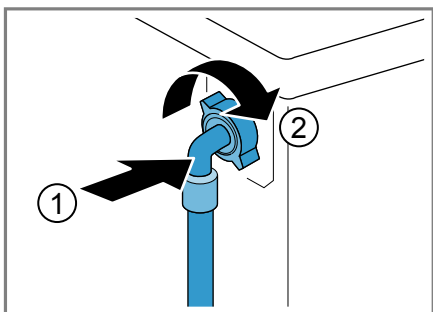

Afhjælpning af fejl

Mindre fejl ved apparatet kan afhjælpes selv. Læs oplysningerne om fejlafhjælpning, inden kundeservice kontaktes. Sådan undgås unødige omkostninger.

ADVARSEL



Fare for elektrisk stød!

Forkert udførte reparationer er farlige.

- ▶ Kun fagpersonale, der er uddannet til det, må udføre reparationer på apparatet.
- ▶ Der må kun anvendes originale reservedele til reparation af apparatet.
- ▶ Hvis nettilslutningsledningen til apparatet bliver beskadiget, skal den udskiftes af producenten, producentens kundeservice eller en lignende kvalificeret person for at undgå, at der opstår fare.







Fejlkode/fejlindikator/signal



Fejl	Årsag	Afhjælpning af fejl
Displayet er slukket, og Start/Reload  blinker.	Energisparemodus er aktiveret.	<ul style="list-style-type: none"> ▶ Tryk på en vilkårlig tast. ✓ Der er lys i displayet igen.
"E:36 / -10"	Afløbsrøret eller afløbsslangen er tilstoppet.	▶ Rens afløbsrøret eller afløbsslangen.
	Afløbsrøret eller afløbsslangen har knæk eller er i klemme.	▶ Kontroller, at afløbsrøret og vandtiløbsslangen ikke har knæk eller er i klemme.
	Pumpen er tilstoppet.	▶ → "Rengøring af pumpe", Side 47
	Afløbsslangen er tilsluttet for højt oppe.	▶ Monter afløbsslangen i en højde på maksimalt 1 meter. → "Tekniske data", Side 67
	For meget vaskemiddel.	<ul style="list-style-type: none"> ▶ Hurtig afhjælpning: Bland en spiseskefuld skyllemiddel med 0,5 liter vand, og hæld blandingen i rummet for manuel dosering rum (ikke ved outdoor- og sportswear-tekstiler og tekstiler med dunfyld). ▶ Hvis den intelligente dosering er aktiveret, skal "basisdoseringsmængden" → Side 43 reduceres. ▶ Ved manuel dosering: Brug mindre vaskemiddel til samme tøjmenge ved næste vask.



Fejl	Årsag	Afhjælpning af fejl
"E:36 / -10"	Den monterede forlængelse på afløbsslangen er ikke til-ladt.	▶ Fjern ikke tilladte forlængelser fra afløbsslangen. Tilslutning af appa-rat
"E:36 / -25 / -26"	Pumpen er tilstoppet.	▶ → "Rengøring af pumpe", Side 47
"E:10 / -00 / -10 / -20"	Pumpen for det intelligente doseringssystem er bloke-ret.	<ol style="list-style-type: none"> 1. Sluk for apparatet. 2. Rens pumpeenheden. → "Rengøring af sæbeskuffe", Side 45 3. Kontakt kundeservice, hvis indikato-ren vises igen. → "Kundeservice", Side 65 <p>Bemærk: Vaskeprogrammet kan star-tes, hvis det intelligente doseringssy-stem deaktiveres, og doseringen fore-tages manuelt. → "Taster", Side 26</p>
	Vandtryk er for lavt.	Ingen afhjælpning mulig.
	Filtrene i vandtilførslen er til-stoppede.	▶ "Rengør filtrene i vandtilførslen" → Side 50.
	Vandhane er lukket.	▶ Åbn vandhanen.
	Vandtilførselsslangen har knæk eller er i klemme.	▶ Kontroller, at vandtilførselsslangen ikke har knæk eller er i klemme.
	Skyd sæbeskuffen helt ind til anslag.	▶ Skyd sæbeskuffen ud til anslaget.
	Pumpeenheden er ikke sat ind.	<ol style="list-style-type: none"> 1. Sæt pumpeenheden ind i sæbeskuf-fen. → "Rengøring af sæbeskuffe", Side 45 2. Skyd sæbeskuffen ud til anslaget.
• blinker.	Spændingskontrollsystemet registrerer, når spændingen er for lav.	<p>▶ Ingen afhjælpning mulig.</p> <p>Bemærk: Når spændingsforsyningen er stabil igen, fortsætter programmet som normalt.</p>
• blinker.	Spændingsunderskridelse medfører en forlængelse af programmerne.	▶ Ingen afhjælpning mulig.
	Temperatur er for høj.	<p>▶ Vent, til temperaturen er faldet.</p> <p>▶ → "Afbryde program", Side 41</p>
	Vandstand er for høj.	▶ Start programmet Udpumpning .

Fejl	Årsag	Afhjælpning af fejl
☹ lyser.	Der er vasketøj i klemme i lugen.	<ol style="list-style-type: none"> 1. Åbn lugen igen. 2. Fjern det vasketøj, der er i klemme. 3. Luk lugen. 4. Tryk på Start/Reload  for at starte programmet.
🌀 blinker.	Lugen er ikke lukket.	<ol style="list-style-type: none"> 1. Luk lugen. 2. Tryk på Start/Reload  for at starte programmet.
Alle andre fejlkoder.	Funktionsfejl	<ul style="list-style-type: none"> ▶ Kontakt kundeservice. → "Kundeservice", Side 65

Funktionsfejl

Fejl	Årsag	Afhjælpning af fejl
Apparatet virker ikke.	Netledningens stik er ikke sat i kontakten.	▶ Tilslut apparatet til strømnettet.
	Sikringen er defekt.	▶ Kontroller sikringen i sikringskabet.
	Strømforsyning er afbrudt.	▶ Kontroller, om rummets beslysning eller andre apparater i rummet fungerer.
Programmet starter ikke.	Der er ikke trykket på Start/Reload  .	▶ Tryk på Start/Reload  .
	Lugen er ikke lukket.	<ol style="list-style-type: none"> 1. Luk lugen. 2. Tryk på Start/Reload  for at starte programmet.
	Børnesikring er aktiveret.	▶ → "Deaktivering af børnesikring", Side 42
	Finish in  er aktiveret.	▶ Kontroller, om Finish in  er aktiveret. → "Taster", Side 26
	Der er vasketøj i klemme i lugen.	<ol style="list-style-type: none"> 1. Åbn lugen igen. 2. Fjern det vasketøj, der er i klemme. 3. Luk lugen. 4. Tryk på Start/Reload  for at starte programmet.
	Skyd sæbeskuffen helt ind til anslag.	▶ Skyd sæbeskuffen ud til anslaget.

Fejl	Årsag	Afhjælpning af fejl
Programmet starter ikke.	Pumpen for det intelligente doseringssystem er blokeret.	<ol style="list-style-type: none"> 1. Sluk for apparatet. 2. Rens pumpenheden. → "Rengøring af sæbeskuffe", Side 45 3. Kontakt kundeservice, hvis indikatoren vises igen. → "Kundeservice", Side 65 <p>Bemærk: Vaskeprogrammet kan startes, hvis det intelligente doseringssystem deaktiveres, og doseringen foretages manuelt. → "Taster", Side 26</p>
Lugen kan ikke åbnes.	-- -- er aktiveret.	<ul style="list-style-type: none"> ▶ Fortsæt programmet ved at vælge Centrif. eller Udpumpning, og tryk på Start/Reload . → "Fortsætte program ved skyllestop", Side 41
	Temperatur er for høj.	<ul style="list-style-type: none"> ▶ Vent, til temperaturen er faldet. ▶ → "Afbryde program", Side 41
	Vandstand er for høj.	<ul style="list-style-type: none"> ▶ Start programmet Udpumpning.
	Strømsvigt.	<ul style="list-style-type: none"> ▶ Åbn lugen med nødåbning. → "Nødåbning", Side 63
Vaskevandet pumpes ikke ud.	Afløbsrøret eller afløbsslangen er tilstoppet.	<ul style="list-style-type: none"> ▶ Rens afløbsrøret eller afløbsslangen.
	Afløbsrøret eller afløbsslangen har knæk eller er i klemme.	<ul style="list-style-type: none"> ▶ Kontroller, at afløbsrøret og vandtilførselslangen ikke har knæk eller er i klemme.
	Pumpen er tilstoppet.	<ul style="list-style-type: none"> ▶ → "Rengøring af pumpe", Side 47
	-- -- er aktiveret.	<ul style="list-style-type: none"> ▶ Fortsæt programmet ved at vælge Centrif. eller Udpumpning, og tryk på Start/Reload . → "Fortsætte program ved skyllestop", Side 41
	Afløbsslangen er tilsluttet for højt oppe.	<ul style="list-style-type: none"> ▶ Monter afløbsslangen i en højde på maksimalt 1 meter. → "Tekniske data", Side 67
	For meget vaskemiddel.	<ul style="list-style-type: none"> ▶ Hurtig afhjælpning: Bland en spiseskefuld skyllemiddel med 0,5 liter vand, og hæld blandingen i rummet

Fejl	Årsag	Afhjælpning af fejl
Vaskevandet pumpes ikke ud.		<p>for manuel dosering rum (ikke ved outdoor- og sportswear-tekstiler og tekstiler med dunfyld).</p> <ul style="list-style-type: none"> ▶ Hvis den intelligente dosering er aktiveret, skal "basisdoseringsmængden" → <i>Side 43</i> reduceres. ▶ Ved manuel dosering: Brug mindre vaskemiddel til samme tøjmenge ved næste vask.
	Den monterede forlængelse på afløbsslangen er ikke tilladt.	▶ Fjern ikke tilladte forlængelser fra afløbsslangen. Tilslutning af apparat
Vandet løber ikke ind. Vaskemidlet skylles ikke ind.	Der er ikke trykket på Start/Reload  .	▶ Tryk på Start/Reload  .
	Filtrene i vandtilførslen er tilstoppede.	▶ "Rengør filtrene i vandtilførslen" → <i>Side 50</i> .
	Vandhane er lukket.	▶ Åbn vandhanen.
	Vandtilførselsslangen har knæk eller er i klemme.	▶ Kontroller, at vandtilførselsslangen ikke har knæk eller er i klemme.
Gentagne forsøg på start af centrifugering.	Ubalance-kontrolsystemet udligner uligevægten ved at fordele tøjet flere gange.	<ul style="list-style-type: none"> ▶ Ingen fejl - der kræves ingen handling. <p>Bemærk: Læg så vidt muligt både små og store stykker tøj i tromlen. Vasketøj af forskellig størrelse fordeler sig bedre ved centrifugeringen.</p>
Programvarigheden ændrer sig under vaskeprocessen.	Programforløbet bliver elektronisk optimeret. Det kan medføre, at programmets varighed ændres.	▶ Ingen fejl - der kræves ingen handling.
	Ubalance-kontrolsystemet udligner uligevægten ved at fordele tøjet flere gange.	<ul style="list-style-type: none"> ▶ Ingen fejl - der kræves ingen handling. <p>Bemærk: Læg så vidt muligt både små og store stykker tøj i tromlen. Vasketøj af forskellig størrelse fordeler sig bedre ved centrifugeringen.</p>
	Ved for kraftig skumdannelse aktiverer skumkontrolsystemet en ekstra skylning.	▶ Ingen fejl - der kræves ingen handling.
Vandet er ikke synligt i tromlen.	Vandstanden er under det synlige område.	▶ Ingen fejl - der kræves ingen handling.

da Afhjælpning af fejl

Fejl	Årsag	Afhjælpning af fejl
Tromlen rykker frem og tilbage efter programstart.	Dette skyldes den interne motortest.	▶ Ingen fejl - der kræves ingen handling.
Apparatet vibrerer og bevæger sig under centrifugeringen.	Apparatet er ikke korrekt indjusteret.	▶ Justering af apparatet
	Apparatets fødder er ikke gjort fast.	▶ Fikser maskinens fødder. Justering af apparatet
	Transportsikringerne er ikke fjernet.	▶ Fjern transportsikringerne
Tromlen drejer sig, vandet løber ikke ind.	Registrering af tøjmenge er aktiveret.	▶ Ingen fejl - der kræves ingen handling. Bemærk: Registrering af tøjmenge kan vare op til 2 minutter.
Kraftig skumdannelse.	For meget vaskemiddel.	▶ Hurtig afhjælpning: Bland en spiseskefuld skyllemiddel med 0,5 liter vand, og hæld blandingen i rummet for manuel dosering rum (ikke ved outdoor- og sportswear-tekstiler og tekstiler med dunfyld). ▶ Hvis den intelligente dosering er aktiveret, skal "basisdoseringsmængden" → <i>Side 43</i> reduceres. ▶ Ved manuel dosering: Brug mindre vaskemiddel til samme tøjmenge ved næste vask.
i-DOS  kan ikke aktiveres.	Der kan ikke bruges intelligent dosering til dette program.	▶ Ingen fejl - der kræves ingen handling.
	Programforløbet tillader ikke intelligent dosering.	Ingen afhjælpning mulig.
Høj centrifugeringshastighed opnås ikke.	Der er indstillet for lav centrifugeringshastighed.	▶ Indstil en højere centrifugeringshastighed ved den næste vask.
	Ubalancekontrollsystemet udligner uligevægten med reduceret centrifugeringshastighed.	▶ Fordel vasketøjet i tromlen igen. Bemærk: Læg så vidt muligt både små og store stykker tøj i tromlen. Vasketøj af forskellig størrelse fordeler sig bedre ved centrifugeringen. ▶ Start programmet Centrif.
Programmet Centrifugering starter ikke.	Afløbsrøret eller afløbsslangen er tilstoppet.	▶ Rens afløbsrøret eller afløbsslangen.

Fejl	Årsag	Afhjælpning af fejl
Programmet Centrifugering starter ikke.	Afløbsrøret eller afløbsslangen har knæk eller er i klemme.	▶ Kontroller, at afløbsrøret og vandtilføbsslangen ikke har knæk eller er i klemme.
	Ubalance-kontrolsystemet har afbrudt centrifugeringen, fordi vasketøjet er ujævnt fordelt.	▶ Fordel vasketøjet i tromlen igen. Bemærk: Læg så vidt muligt både små og store stykker tøj i tromlen. Vasketøj af forskellig størrelse fordeler sig bedre ved centrifugeringen. ▶ Start programmet Centrif.

Lyde

Fejl	Årsag	Afhjælpning af fejl
Brusende, hvæsende lyd.	Vandet skylles ind i sæbeskuffen under tryk.	▶ Ingen fejl - normal driftslyd.
Længerevarende snurrende lyd ved start af vask eller skylning med skyllemiddel.	Det intelligente doseringssystem doserer vaske- eller skyllemiddel.	▶ Ingen fejl - normal driftslyd.
Kort snurrende lyd, når apparatet er blevet tændt.	Det intelligente doseringssystem udfører en funktions-test.	▶ Ingen fejl - normal driftslyd.
Høje lyde under centrifugeringen.	Apparatet er ikke korrekt indjusteret.	▶ Justering af apparatet
	Apparatets fødder er ikke gjort fast.	▶ Fikser maskinens fødder. Justering af apparatet
	Transportsikringerne er ikke fjernet.	▶ Fjern transportsikringerne
Klaprende, raslende lyde fra pumpen.	Der er kommet et fremmedlegeme i pumpen.	▶ → "Rengøring af pumpe", Side 47
Slubrende, rytmisk sugelyd.	Pumpen arbejder, vaskevandet pumpes ud.	▶ Ingen fejl - normal driftslyd.

Resultatproblem

Fejl	Årsag	Afhjælpning af fejl
Tøjet er krøllet.	Centrifugeringshastigheden er for høj.	▶ Indstil en lavere centrifugeringshastighed ved den næste vask.
	Tøjmængden er for stor.	▶ Reducer tøjmængden ved den næste vask.

Fejl	Årsag	Afhjælpning af fejl
Tøjet er krøllet.	Der er valgt et forkert program til tekstiltypen.	<ul style="list-style-type: none"> ▶ Vælg et program, der er egnet til den pågældende tekstiltipe. → "Programmer", Side 28
Centrifugeringsresultatet er ikke tilfredsstillende. Vaske-tøjet er vådt / for fugtigt.	Der er indstillet for lav centri-fugeringshastighed.	<ul style="list-style-type: none"> ▶ Indstil en højere centri-fugeringshastighed ved den næste vask. ▶ Start programmet Centrif.
	Afløbsrøret eller afløbsslan-gen er tilstoppet.	<ul style="list-style-type: none"> ▶ Rens afløbsrøret eller afløbsslan-gen.
	Afløbsrøret eller afløbsslan-gen har knæk eller er i klem-me.	<ul style="list-style-type: none"> ▶ Kontroller, at afløbsrøret og vandtil-løbsslangen ikke har knæk eller er i klemme.
	Ubalance-kontrolsystemet har afbrudt centrifugeringen, fordi vasketøjet er ujævnt fordelt.	<ul style="list-style-type: none"> ▶ Fordel vasketøjet i tromlen igen. <p>Bemærk: Læg så vidt muligt både små og store stykker tøj i tromlen. Va-sketøj af forskellig størrelse fordeler sig bedre ved centrifugeringen.</p> <ul style="list-style-type: none"> ▶ Start programmet Centrif.
	Ubalancekontrolsystemet udligner uligevægten med reduceret centri-fugeringshastighed.	<ul style="list-style-type: none"> ▶ Fordel vasketøjet i tromlen igen. <p>Bemærk: Læg så vidt muligt både små og store stykker tøj i tromlen. Va-sketøj af forskellig størrelse fordeler sig bedre ved centrifugeringen.</p> <ul style="list-style-type: none"> ▶ Start programmet Centrif.
Rester af vaskemiddel på det fugtige vasketøj.	Vaskemidler kan indeholde vanduopløselige stoffer, som aflejrer sig på vasketøjet.	<ul style="list-style-type: none"> ▶ Start programmet Skyl.
	Der er fyldt et uegnet vaske-middel i doseringsbehol-deren for det intelligente do-seringssystem.	<ol style="list-style-type: none"> 1. Kontroller, om det anvendte vaske-middel er egnet. → "Vaskemidler og plejemidler", Side 37 2. Tøm doseringsbeholderne. → "Rengøring af sæbeskuffe", Side 45 3. Rengør doseringsbeholderne. 4. Fyld doseringsbeholderne igen. → "Påfyldning af doseringsbehol-der", Side 42

Fejl	Årsag	Afhjælpning af fejl
Rester af vaskemiddel på det fugtige vasketøj.	Grunddoseringsmængden er ikke indstillet korrekt.	▶ Hvis den intelligente dosering er aktiveret, skal "basisdoseringsmængden" → <i>Side 43</i> reduceres.
Rester af vaskemiddel på det tørre tøj.	Vaskemidler kan indeholde vandupløselige stoffer, som aflejrer sig på vasketøjet.	▶ Børst vasketøjet efter vask og tørring.
	Der er fyldt et uegnet vaskemiddel i doseringsbeholderen for det intelligente doseringssystem.	<ol style="list-style-type: none"> 1. Kontroller, om det anvendte vaskemiddel er egnet. → <i>"Vaskemidler og plejemidler", Side 37</i> 2. Tøm doseringsbeholderne. → <i>"Rengøring af sæbeskuffe", Side 45</i> 3. Rengør doseringsbeholderne. 4. Fyld doseringsbeholderne igen. → <i>"Påfyldning af doseringsbeholder", Side 42</i>
	Grunddoseringsmængden er ikke indstillet korrekt.	▶ Hvis den intelligente dosering er aktiveret, skal "basisdoseringsmængden" → <i>Side 43</i> reduceres.
Utilstrækkelig vaskevirkning.	Grunddoseringsmængden er ikke indstillet korrekt.	▶ Hvis den intelligente dosering er aktiveret, skal "basisdoseringsmængden" → <i>Side 43</i> indstilles korrekt.
	Vaskemidlet eller plejemidlet i doseringsbeholderne i det intelligente doseringssystem er for tyktflydende.	<ol style="list-style-type: none"> 1. Kontroller, om det anvendte vaskemiddel er egnet. → <i>"Vaskemidler og plejemidler", Side 37</i> 2. Tøm doseringsbeholderne. → <i>"Rengøring af sæbeskuffe", Side 45</i> 3. Rengør doseringsbeholderne. 4. Fyld doseringsbeholderne igen. → <i>"Påfyldning af doseringsbeholder", Side 42</i>
	Der er fyldt et uegnet vaskemiddel i doseringsbeholderen for det intelligente doseringssystem.	<ol style="list-style-type: none"> 1. Kontroller, om det anvendte vaskemiddel er egnet. → <i>"Vaskemidler og plejemidler", Side 37</i> 2. Tøm doseringsbeholderne. → <i>"Rengøring af sæbeskuffe", Side 45</i> 3. Rengør doseringsbeholderne.

da Afhjælpning af fejl

Fejl	Årsag	Afhjælpning af fejl
Utilstrækkelig vaskevirkning.		4. Fyld doseringsbeholderne igen. → "Påfyldning af doseringsbeholder", Side 42

Utæthed

Fejl	Årsag	Afhjælpning af fejl
Der løber vand ud af vandtilførselsslangen.	Vandtilførselsslangen er ikke korrekt / fast tilsluttet.	1. Tilslut vandtilførselsslangen korrekt. Tilslutning af tilløbslange 2. Stram forskruningen fast til.
Der løber vand ud af afløbsslangen.	Afløbsslangen er beskadiget. Afløbsslangen er ikke tilsluttet korrekt.	► Udskift den beskadigede afløbsslange. ► Tilslut afløbsslangen korrekt. Tilslutningsmåder for vand afløb

Lugt

Fejl	Årsag	Afhjælpning af fejl
Der er en ubehagelig lugt i apparatet.	Fugt og rester af vaskemiddel kan fremme bakteriedannelse.	► → "Tromlerengøring", Side 45 ► Lad lugen og sæbeskuffen stå åbne, så restvandet kan tørre, når apparatet ikke er i brug.

Nødåbning

For at kunne tage vasketøjet ud, f.eks. i tilfælde af strømsvigt kan lugen låses op manuelt.

Oplåsning af luger

Forudsætning: "Pumpen er tømt."

→ Side 47

1. **OBS!** Vandlækager kan føre til materielle skader.
- ▶ Åbn ikke lugen, hvis der ses vand bag glasset.

Træk nødåbningsanordningen ned med et værktøj, og slip den igen.

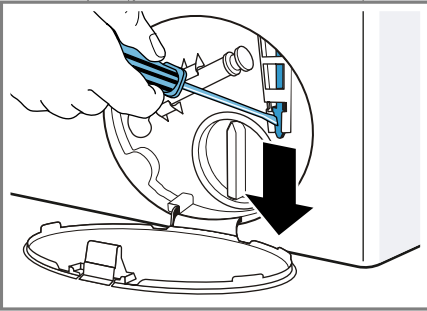

- ✓ Lugens låseanordning frigøres.
2. Sæt serviceklappen på plads, og lad den gå i indgreb.
3. Luk serviceklappen.

Transport, opbevaring og bortskaffelse

Læs her, hvordan apparatet forberedes til transport og opbevaring. Læs også, hvordan udtjente apparater bortskaffes.

Demontering af apparat

1. Luk for vandhanen.
2. Tøm tilløbsslangen
→ "Tømme vandtilløbsslange", Side 50.

3. Sluk for apparatet.
4. Træk apparatets netstik ud.
5. Tøm resten af vaskevandet af.
→ "Rengøring af pumpe", Side 47
6. Afmonter slangerne.
7. Tøm doseringsbeholderne.

Anbringe transportsikringer

Apparatet skal være sikret med transportsikringer under transport for at undgå beskadigelse.

1. Fjern de 4 afdækningskapper.
 - Anvend eventuelt en skruetrækker til at fjerne afdækningskapperne med.

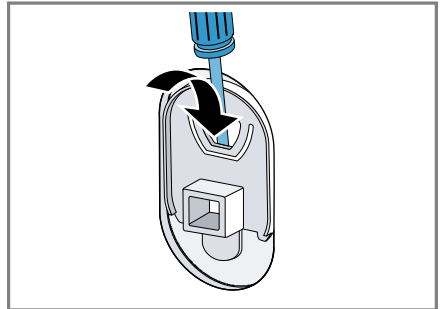

Opbevar afdækningskapperne.

2. Sæt de 4 muffer i.

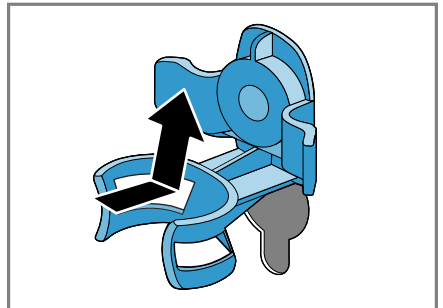

da Transport, opbevaring og bortskaffelse

3. Skru alle skrueerne i de 4 transportsikringer ind, og spænd dem let til.

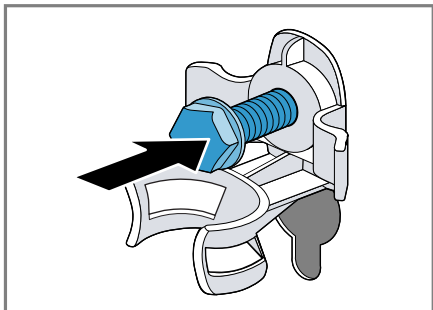

4. Sæt nettilslutningsledningen i holderen ①, og spænd alle 4 skrueer i transportsikringerne fast til med en SW13 skruenøgle ②.

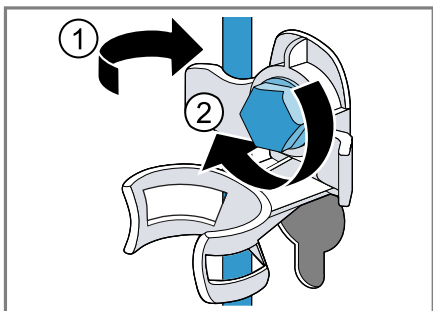

5. Sæt slangen ind i holderen.

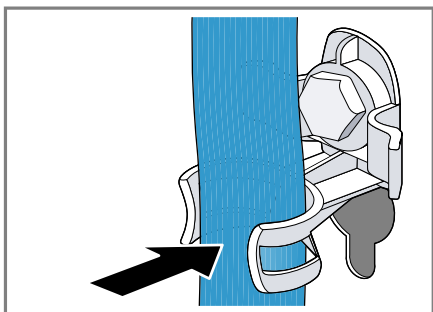

3. Start programmet **Udpumpning**.

✓ Så kan vaskemidlet ikke løbe ubrugt ud i afløbet ved den næste vask.

Bortskaffelse af udtjent apparat

Ved miljørigtig bortskaffelse kan værdifulde råstoffer genindvindes.

⚠ ADVARSEL

Fare for sundhedsskader!

Børn kan spærre sig inde i apparatet og komme i livsfare.

- ▶ Opstil ikke apparatet bag en dør, som blokerer eller forhindrer åbning af apparatets dør.
- ▶ Træk nettilslutningsledningens netstik ud ved udtjente apparater, skær derefter nettilslutningsledningen over, og ødelæg låsen i apparatets dør, så apparatets dør ikke længere låser.

1. Træk nettilslutningsledningens netstik ud.
2. Skær nettilslutningsledningen over.
3. Bortskaf apparatet miljørigtigt.



Dette apparat er klassificeret iht. det europæiske direktiv 2012/19/EU om affald af elektrisk- og elektronisk udstyr (waste electrical and electronic equipment - WEEE).

Dette direktiv angiver rammerne for indlevering og recycling af kasserede apparater gældende for hele EU.

Ibrugtagning af apparatet igen

1. Fjern transportsikringerne.
2. Hæld ca. 1 liter vand i rummet for manuel dosering i sæbeskuffen.

Kundeservice

Kontakt kundeservice, hvis du har spørgsmål vedrørende anvendelse, ikke selv kan afhjælpe en fejl, eller apparatet skal repareres.

Mange problemer kan afhjælpes selv ved hjælp af oplysningerne om fejlfhjælpning i denne vejledning eller på vores hjemmeside. Kontakt vores kundeservice, hvis det ikke er tilfældet.

Vi finder altid en passende løsning og forsøger at undgå unødvendige teknikerbesøg.

Vi garanterer, at apparatet bliver repareret med originale reservedele af uddannet kundeservicepersonale i tilfælde af en garantiydelse og efter udløb af producentgarantien.

Af sikkerhedsgrunde må kun uddannet fagpersonale udføre reparationer på apparatet. Garantikravet bortfalder, hvis reparationer eller indgreb foretages af personer, som vi ikke har givet bemyndigelse til dette, eller hvis vores apparater udstyres med reservedele, supplerende dele eller tilbehørsdele, som ikke er originale dele, og der derved forårsages en defekt. Funktionsrelevante originale reservedele iht. den pågældende forordning om miljøvenligt design kan fås hos vores kundeservice i en periode på mindst 10 år fra apparatets markedsføring i Det Europæiske Økonomiske Samarbejdsområde.

Bemærk: Anvendelse af kundeservice er gratis inden for rammerne af producentens garantibetingelser.

Der findes detaljerede oplysninger om garantiperiode og garantibetingelser for dit land hos vores kundeservice, den lokale forhandler og på vores hjemmeside.

Hav apparatets produktnummer (E-Nr.) og fabrikationsnummer (FD-Nr.) parat, hvis du kontakter kundeservice.

Kontaktdata for kundeservice findes i vedlagte liste over kundeserviceafdelinger eller på vores hjemmeside.

Produktnummer (E-Nr.) og fabrikationsnummer (FD-Nr.)

Produktnummeret (E-Nr.) og fabrikationsnummeret (FD-Nr.) findes på apparatets typeskilt.

Typeskiltet er placeret afhængigt af model:

- på indersiden af lugen.
- på indersiden af serviceklappen.
- på bagsiden af apparatet.

Skriv dataene ned, så du hurtigt kan finde apparatets data og telefonnummeret til kundeservice.

Forbrugsværdier

Følgende oplysningerne er angivet iht. EU-forordningen om ecodesign. De angivne værdier for andre programmer ned **Eco 40-60** er kun retningsgivende og er blevet fundet iht. det gældende EU-direktiv EN60456. Til dette formål var den automatiske doseringsfunktion deaktiveret.

Oplysning om den sammenlignende prøvning: Deaktiver den automatiske doseringsfunktion, med mindre det netop er den, der er genstand for prøvningen.

Program	Tøj- mæng- de (kg)	Program varighed (h:min) ¹	Energi- forbrug (kWh/ cyklus) ¹	Vandfor- brug (l/ cyklus) ¹	Maksi- mal tem- peratur (°C) 5 min. ¹	Centri- fugering shastig- hed (o/ min.) ¹	Restfug- tighed (%) ¹
Eco 40-60 ²	8,0	3:29	1,070	58,0	44	1400	50
Eco 40-60 ²	4,0	2:44	0,580	43,0	37	1400	50
Eco 40-60 ²	2,0	2:13	0,175	27,0	24	1400	56
Bomuld 20°C	8,0	3:14	0,320	88,0	23	1400	52
Bomuld 40°C	8,0	3:14	1,210	88,0	45	1400	52
Bomuld 60°C	8,0	3:28	1,350	88,0	53	1400	52
Bomuld 40°C + Prewash ↓	8,0	3:44	1,250	98,0	45	1400	52
Strygelet 40°C	4,0	2:28	0,780	61,0	44	1200	27
Mix 40°C	4,0	0:59	0,620	44,0	41	1400	53
☞ Uld/Hånd- vask 30°C	2,0	0:40	0,200	40,0	22	800	25

¹ De faktiske værdier kan afvige fra de angivne værdier som følge af påvirkninger fra vandtryk, vandhårdhed og vandets indløbstemperatur, temperaturen i omgivelserne og af vasketøjets art, mængde og tilsmudsning samt af det anvendte vaskemiddel, udsving i strømforsyningen og valgte ekstrafunktioner.

² Prøvningsprogram iht. EU-forordning om ecodesign og EU-energilabel med koldt vand (15°C).

Tekniske data

Find tal og fakta om dit apparat her.

Apparat, højde	85,0 cm
Apparat, bredde	59,8 cm
Apparat, dybde	59,0 cm
Vægt	80 kg ¹

¹ Afhængigt af apparatets udstyr

Maksimal vasketøjs- mængde	8 kg
Netspænding	220 - 240 V, 50 Hz
☞ Minimum afsik- ring af installationen	10 A
Nominal effekt	2300 W
¹ Afhængigt af apparatets udstyr	

Effektforbrug	<ul style="list-style-type: none"> ■ Fra-tilstand: 0,10 W ■ Standby tilstand: 0,50 W
Vandtryk	<ul style="list-style-type: none"> ■ Minimum: 100 kPa (1 bar) ■ Maksimum: 1000 kPa (10 bar)
Vandtilføbslange, længde	150 cm
Vandafløbslange, længde	150 cm
Netledning, længde	210 cm
Maksimal højde for udpumpning	100 cm

¹ Afhængigt af apparatets udstyr

Yderligere oplysninger om din model findes på internetadressen <https://energylabel.bsh-group.com>¹. Denne webadresse linker til den officielle EU-produktdatabase EPREL, hvis webadresse endnu ikke var offentliggjort på tidspunktet for trykningen af denne brugsanvisning. Følg da anvisningerne til modelsøgningen. Modelidentifikationen fremgår af tegnene før skråstregen i produktnummeret (E-nr.) på typeskiltet. Alternativt findes modelidentifikationen også på første linje i EU-energimærkningen.

¹ Gælder kun for lande i Det Europæiske Økonomiske Samarbejdsområde



Thank you for buying a Bosch Home Appliance!

Register your new device on MyBosch now and profit directly from:

- **Expert tips & tricks for your appliance**
- **Warranty extension options**
- **Discounts for accessories & spare-parts**
- **Digital manual and all appliance data at hand**
- **Easy access to Bosch Home Appliances Service**

Free and easy registration – also on mobile phones:

www.bosch-home.com/welcome



Looking for help? You'll find it here.

Expert advice for your Bosch home appliances, help with problems or a repair from Bosch experts.

Find out everything about the many ways Bosch can support you:

www.bosch-home.com/service

Contact data of all countries are listed in the attached service directory.

Robert Bosch Hausgeräte GmbH

Carl-Wery-Straße 34

81739 München

GERMANY

www.bosch-home.com



9001521365 (000803)

da