



DA Ovn
NO Ovn

Brugsanvisning 2
Bruksanvisning 30

Get the most out of your appliance



For quick access to manuals, how-to guides, support and more through our photo registration visit electrolux.com/register

INDHOLDSFORTEGNELSE

1. OM SIKKERHED.....	3
2. SIKKERHEDSANVISNINGER.....	4
3. INSTALLATION.....	7
4. PRODUKTBESKRIVELSE.....	9
5. BETJENINGSPANEL.....	9
6. FØR FØRSTE ANVENDELSE.....	10
7. DAGLIG BRUG.....	10
8. URFUNKTIONER.....	11
9. BRUG AF TILBEHØRET.....	13
10. EKSTRAFUNKTIONER.....	13
11. RÅD OG TIPS.....	14
12. VEDLIGEHOLDELSE OG RENGØRING.....	24
13. FEJLFINDING.....	27
14. ENERGIEFFEKTIV.....	28

VI TÆNKER PÅ DIG

Tak for dit køb af et Electrolux-apparat. Du har valgt et produkt, som giver dig årtiers professionel erfaring og innovation på én gang. Genialt og elegant. Det er designet med dig i tankerne. Så uanset hvornår du bruger det, kan du være sikker på, at du får fantastiske resultater hver gang.

Velkommen til Electrolux.

Besøg vores websted for at:



Få rådgivning, brochurer, fejlfinding, serviceinformation:
www.electrolux.com/webselfservice



Registrere dit produkt for bedre service:
www.registerelectrolux.com



Købe tilbehør, forbrugsvarer og originale reservedele til dit apparat:
www.electrolux.com/shop

KUNDEPLEJE OG SERVICE

Brug altid originale reservedele.

Sørg for at have følgende data tilgængelig, når du kontakter vores autoriserede servicecenter: Model, PNC, serienummer.

Du finder oplysningerne på maskinens typeskilt.

⚠ Advarsel/Forsigtig-Sikkerhedsanvisninger

📄 Generelle oplysninger og gode råd

🌿 Miljøoplysninger

Ret til ændringer uden varsel forbeholdes.

1. ⚠️ OM SIKKERHED

Læs brugsanvisningen grundigt, før apparatet installeres og tages i brug. Producenten påtager sig intet ansvar for eventuelle skader, der er resultatet af forkert installation eller brug. Opbevar altid brugsanvisningen på et sikkert og tilgængeligt sted til senere opslag.

1.1 Sikkerhed for børn og sårbare personer

- Apparatet kan bruges af børn fra 8 år og opefter samt af personer med nedsat fysisk, sensorisk eller psykisk funktionsevne, eller som mangler den nødvendige erfaring eller viden, hvis de er under opsyn eller er blevet instrueret i at bruge apparatet på en sikker måde samt forstår de medfølgende farer.
- Børn mellem 3 og 8 år og personer med omfattende og komplekst handicap skal holdes på afstand af apparatet, medmindre de overvåges konstant.
- Børn på under 3 år skal holdes på afstand af apparatet, med mindre de overvåges konstant.
- Lad ikke børn lege med apparatet .
- Opbevar al emballage utilgængeligt for børn, og bortskaf det korrekt.
- Lad ikke børn og husdyr komme tæt på apparatet, når det er i drift, eller mens det køler af. Tilgængelige dele kan blive meget varme under brugen.
- Hvis apparatet har en børnesikring, skal den aktiveres.
- Børn må ikke udføre rengøring og vedligeholdelse på apparatet uden opsyn.

1.2 Generel sikkerhed

- Installation af apparatet og udskiftning af ledningen må kun foretages af en tekniker.
- ADVARSEL: Apparatet og de tilgængelige dele bliver meget varme under brug. Pas på ikke at røre varmelegemerne.
- Brug altid ovenhandsker til at tage ribber eller ovenfaste fade ud eller sætte dem i.

- Kobl enheden fra strømforsyningen inden rengøring og vedligeholdelse.
- **ADVARSEL:** Se efter, at der er slukket for apparatet, inden pæren skiftes. Ellers er der risiko for elektrisk stød.
- Brug ikke apparatet, inden det monteres i den indbyggede struktur.
- Undlad at bruge en damprenser til at rengøre apparatet.
- Brug ikke skrappe slibende rengøringsmidler eller skarpe metalskrabere til at rengøre ovnruden. De kan ridse overfladen, med det resultat, at glasset knuses.
- Hvis strømforsyningskablet er beskadiget, skal det af sikkerhedsmæssige grunde udskiftes af producenten, et autoriseret servicecenter eller en tekniker for at undgå elektrisk stød.
- For at fjerne ovnribberne skal du først trække ovnribbens forende og derefter dens bagende væk fra sidevæggene. Montér ovnribberne i omvendt rækkefølge.

2. SIKKERHEDSANVISNINGER

2.1 Installation



ADVARSEL!

Apparatet må kun installeres af en sagkyndig.

- Fjern al emballagen.
- Undlad at installere eller bruge et beskadiget apparat.
- Følg installationsvejledningen, der følger med apparatet.
- Vær altid forsigtig, når du flytter apparatet, da det er tungt. Brug altid sikkerhedshandsker og lukket fodtøj.
- Træk aldrig i apparatet i håndtaget.
- Installér apparatet et sikkert og velegnet sted, der opfylder installationskrav.
- Mindsteafstanden til andre apparater og enheder skal overholdes.
- Før montering af apparatet kontrolleres, om ovnlugen åbner uden modstand.

- Apparatet er udstyret med et elektrisk afkølingssystem. Det skal betjenes med den elektriske strømforsyning.

Kabinetets minimumshøjde (kabinetets minimumshøjde under bordpladen)	590 (600) mm
Kabinetbredde	560 mm
Kabinetdybde	550 (550) mm
Højden foran på apparatet	594 mm
Højden bagest på apparatet	576 mm
Bredden foran på apparatet	595 mm

Bredden bagest på apparatet	559 mm
Apparatets dybde	569 mm
Apparatets indbygningsdybde	548 mm
Dybde med åben dør	1022 mm
Ventilationsåbning minimumsstørrelse. Åbning placeret på bundens bageste side	560x20 mm
Længden på ledninger til strømforsyning. Ledning placeret i højre hjørne af bagsiden	1500 mm
Monterings skruer	4x25 mm

2.2 EI-forbindelse



ADVARSEL!

Risiko for brand og elektrisk stød.

- Alle elektriske tilslutninger skal udføres af en kvalificeret elektriker.
- Apparatet skal tilsluttes strøm m/jord, jvf. Stærkstrømsreglementet.
- Sørg for, at parametrene på typeskiltet er kompatible med de elektriske data for strømforsyningen.
- Brug altid en korrekt monteret lovlig stikkontakt.
- Brug ikke adaptore til flere stik og forlængerledninger.
- Pas på, du ikke beskadiger netstikket og netledningen. Hvis der bliver behov for at udskifte netledningen, skal det udføres af vores autoriserede servicecenter.
- Elledninger må ikke komme i berøring med eller nær ved apparatets låge, især når det er tændt, eller lågen er varm.
- Beskyttelsen mod elektrisk stød fra strømførende og isolerede dele skal fastgøres, så den ikke kan fjernes uden værktøj.

- Sæt først netstikket i stikkontakten ved installationens afslutning. Sørg for, at der er adgang til elstikket efter installationen.
- Hvis stikkontakten er løs, må du ikke sætte netstikket i.
- Undgå at slukke for apparatet ved at trække i netledningen. Tag altid selve netstikket ud af kontakten.
- Brug kun korrekte isoleringsenheder: Gruppeafbrydere, sikringer (sikringer med skrugevind skal tages ud af fatningen), fejlstrømsrelæer og kontaktorer.
- Apparatets installation skal udføres med et isolationsudstyr, så forbindelsen til lysnettet kan afbrydes på alle poler. Isolationsudstyret skal have en brydeafstand på mindst 3 mm.
- Dette apparat er forsynet med et stik og et forbindelseskabel.

Tilgængelige tilslutningskabler til installation eller udskiftning for Europa:

H07 RN-F, H05 RN-F, H05 RRF, H05 VV-F, H05 V2V2-F (T90), H05 BB-F

Se tilsluttet effekt i alt på typeskiltet for at få oplysninger om kablets tværsnit. Du kan også se i tabellen:

Effekt i alt (W)	Kablets tværsnit (mm ²)
maksimum 1380	3 x 0.75
maksimum 2300	3 x 1
maksimum 3680	3 x 1.5

Jordkablet (grønt/gult kabel) skal være 2 cm længere end fase- og nul kabler (blå og brune kabler).

2.3 Brug



ADVARSEL!

Risiko for personskade, forbrændinger og elektrisk stød eller eksplosion.

- Dette apparat er kun til husholdningsbrug.

- Apparatets specifikationer må ikke ændres.
- Sørg for, at ventilationsåbningerne ikke er tildækkede.
- Lad ikke apparatet være uden opsyn, når der er tændt for det.
- Sluk altid apparatet efter brug.
- Vær forsigtig, når du åbner apparatets låge, hvis apparatet er i brug. Der kan trænge meget varm luft ud.
- Betjen ikke apparatet med våde hænder, eller når det har kontakt med vand.
- Belast ikke lågen, når den er åben.
- Brug ikke apparatet som arbejds- eller som frasætningsplads.
- Åbn apparatets låge forsigtigt. Brug af ingredienser med alkohol kan medføre, at der dannes en blanding af alkohol og luft.
- Lad ikke gnister eller åben ild komme i nærheden af apparatet, når du åbner lågen.
- Undlad at bruge brændbare produkter eller ting, der er fugtet med brændbare produkter, i apparatet eller i nærheden af eller på dette.



ADVARSEL!

Risiko for beskadigelse af apparatet.

- Sådan undgår du at beskadige eller misfarve emaljen:
 - Stil ikke ovnfaste fade eller andre genstande direkte på apparatets bund.
 - Læg ikke aluminiumfolie direkte på bunden af ovnrummet.
 - Hæld aldrig vand direkte ind i det varme apparat.
 - Lad ikke fugtige fade og retter stå i apparatet efter tilberedningen.
 - Vær forsigtig, når du fjerner eller monterer tilbehøret.
- Farveændring af emaljen eller rustfrit stål forringer ikke apparatets ydeevne.
- Brug en dyb bradepande til fugtige kager. Frugtsaft kan lave pletter, som ikke kan fjernes.
- Dette apparat må kun anvendes til tilberedning af fødevarer. Det må ikke anvendes til andre formål, f.eks. rumopvarmning.
- Hold altid ovnlågen lukket under tilberedningen.

- Hvis apparatet installeres bag et møbelpanel (f.eks. en dør), skal du sørge for, at døren aldrig lukkes, mens apparatet er tændt. Der kan opbygges varme og fugt bag et lukket møbelpanel og forårsage efterfølgende skade på apparatet, huseheden eller gulvet. Luk ikke møbelpanelet, før apparatet er kølet helt af efter brug.

2.4 Vedligeholdelse og rengøring



ADVARSEL!

Risiko for personskade, brand eller skade på apparatet.

- Sluk for apparatet, og tag stikket ud af kontakten inden vedligeholdelse.
- Kontrollér, at apparatet er kølet af. Der er risiko for, at ovnglasset går i stykker.
- Udskift øjeblikkeligt ovnglassets paneler, hvis de er beskadigede. Kontakt det autoriserede servicecenter.
- Vær forsigtig, når du tager lågen af apparatet. Døren er tung!
- Rengør jævnligt apparatet for at forhindre forringelse af overfladematerialet.
- Rengør apparatet med en fugtig, blød klud. Brug kun neutrale rengøringsmidler. Brug ikke slibende midler, skuresvampe, opløsningsmidler eller metalgenstande.
- Hvis du bruger en ovnspray, skal du følge instruktionerne på dens emballage.
- Undgå at rengøre den katalytiske emalje (hvis dette er relevant) med rengøringsmidler.

2.5 Indvendig belysning



ADVARSEL!

Risiko for elektrisk stød.

- Den type pære eller halogenlampe, der bruges til dette apparat, er kun beregnet til husholdningsapparater. Den må ikke bruges til anden belysning.

- Før lampen skiftes, skal apparatet afbrydes fra lysnettet.
- Brug kun lamper med de samme specifikationer.

2.6 Service

- Kontakt det autoriserede servicecenter for at få repareret apparatet.
- Brug kun originale reservedele.

2.7 Bortskaffelse



ADVARSEL!

Risiko for personskade eller kvælning.

- Tag stikket ud af kontakten.
- Klip netledningen af tæt ved apparatet og bortskaf den.
- Fjern lågelåsen for at forhindre, at børn og kæledyr bliver fanget i apparatet.

3. INSTALLATION



ADVARSEL!

Se kapitlerne om sikkerhed.

3.1 Indbygning

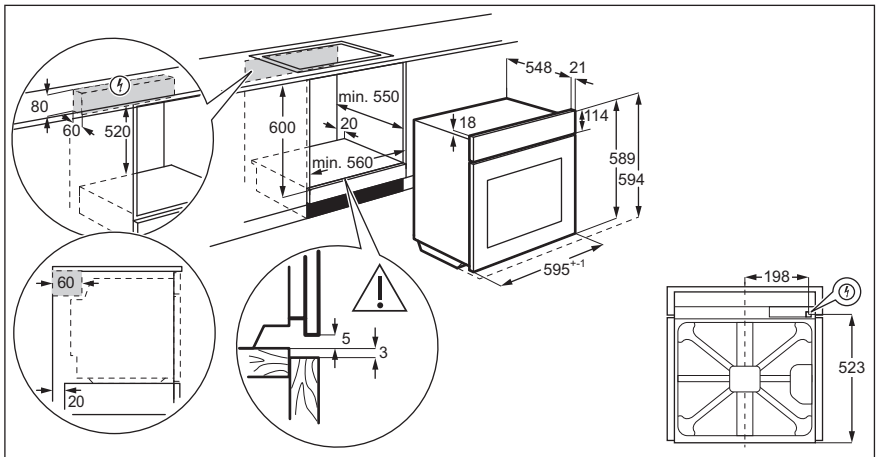

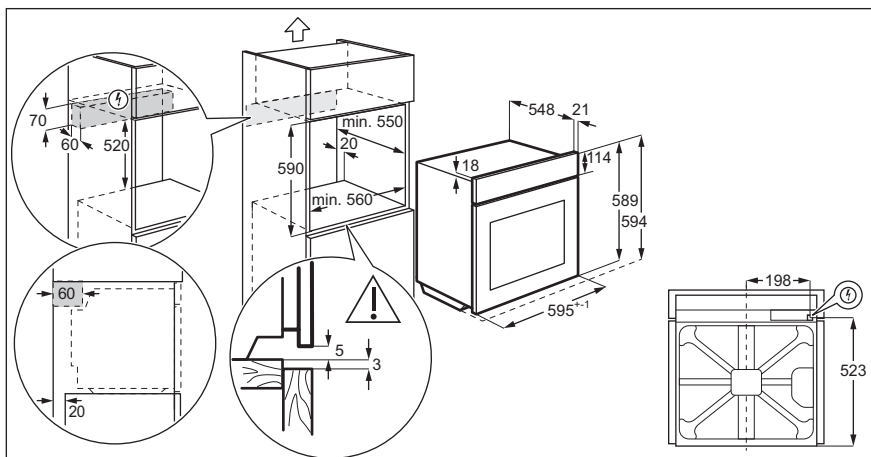

3.2 Fastgørelse af ovnen til skab

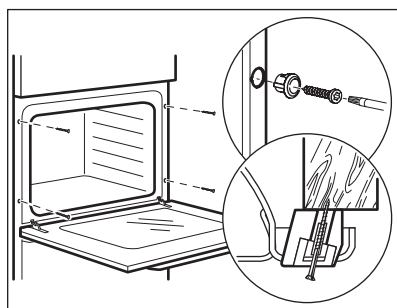

4. PRODUKTBEKRIVELSE

4.1 Oversigt over apparatet

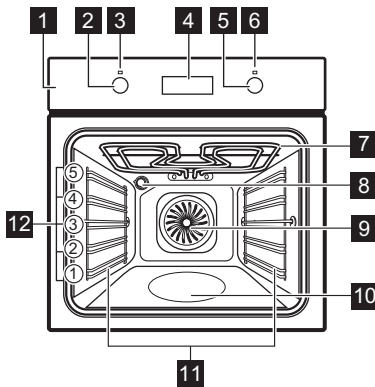

- 1** Kontrolpanel
- 2** Funktionsvælger for ovnfunktioner
- 3** Strømindikator/symbol
- 4** Display
- 5** Funktionsvælger (til temperaturen)
- 6** Temperaturindikator/-symbol
- 7** Varmelegeme
- 8** Lampe
- 9** Ventilator
- 10** Ovnrumsprægning - Vandrensningsbeholder
- 11** Hyldeholder, flytbar
- 12** Hyldepositioner

4.2 Tilbehør

- **Trådrist**
Til kogegrej, kageforme, stege.
- **Bageplade**

- Til kager og lagkagebunde.
- **Grill / bradepande**
Til bagning og stegning, eller som drypbakke til opsamling af fedt.

5. BETJENINGSPANEL

5.1 Knapper

Sensorfelt/knap	Beskrivelse
—	Indstilling af tiden.
🕒	Indstilling af en urfunktion.
+	Indstilling af tiden.

5.2 Display

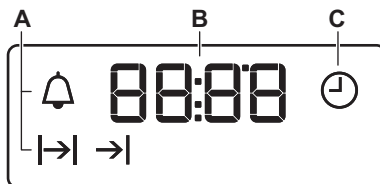

- A.** Urfunktioner
- B.** Timer
- C.** Urfunktionstast

6. FØR FØRSTE ANVENDELSE



ADVARSEL!

Se kapitlerne om sikkerhed.

Se kapitlet "Urfunktioner" for at indstille klokkeslættet.

6.1 Rengøring før ibrugtagning

Fjern al tilbehøret og de udtagelige ovnrubber fra ovnen.



Se kapitlet "Vedligeholdelse og rengøring".

Gør ovnen og tilbehøret rent, inden du tager det i brug.

Anbring tilbehør og udtagelige ovnrubber i deres oprindelige positioner.

6.2 Forvarmning

Forvarm den tomme ovn, inden du tager den i brug.

1. Indstil funktionen . Indstil den maksimale temperatur.
2. Lad ovnen være tændt i 1 time.
3. Indstil funktionen . Indstil den maksimale temperatur.
4. Lad ovnen være tændt i 15 minutter.
5. Indstil funktionen . Indstil den maksimale temperatur.
6. Lad ovnen være tændt i 15 minutter.
7. Sluk for ovnen, og lad den køle ned. Tilbehøret kan blive varmere end normalt. Ovnen kan udsende lugt og røg. Sørg for, at der er tilstrækkelig udluftning i rummet.

7. DAGLIG BRUG



ADVARSEL!

Se kapitlerne om sikkerhed.

7.1 Indstilling af en ovnfunktion

1. Drej ovnens funktionsvælger for at vælge en ovnfunktion .
2. Drej funktionsvælgeren for at vælge temperaturen.



Lampen tændes, når ovnen er i gang.

3. Ovnen slukkes ved at sætte knappen for ovnfunktioner på sluk-stillingen.

7.2 Ovnfunktioner

Ovnfunktion	Applikation
0 Slukposition	Ovnen er slukket.
 Lys	Til at tænde lampen.





Ovnfunktion	Applikation
 Varmluft	Bagning på op til tre ovnriller samtidig og til tørring af fødevarer. Sæt temperaturen 20-40 °C lavere end ved Over-/undervarme.

Ovnfunktion	Applikation
 Fugtig varmluft	<p>Denne funktion er beregnet til at spare energi under madlavning. Se kapitlet "Råd" vedrørende tilberedningsanvisninger, Fugtig varmluft. Ovnlågen bør være lukket under tilberedning, så funktionen ikke afbrydes og for at sikre, at ovnen virker med den højest mulige energieffektivitet. Når du bruger denne funktion, kan temperaturen i ovnrummet variere fra den indstillede temperatur. Varmeeffekten kan reduceres. Få generelle anbefalinger til at spare energi i kapitlet "Energieffektivitet", Energibesparelse. Denne funktion blev anvendt til at overholde energieffektivitetsklassen iht. EN 60350-1.</p>
 Undervarme	<p>Til bagning af kager med sprød bund og til henkogning.</p>

Ovnfunktion	Applikation
 Grillstegning	<p>Til grillstegning af tynde stykker mad og til ristning af brød.</p>
 Stor Grill	<p>Til grillstegning af store mængder tynde madvarer og til toastbrød.</p>
 Turbogrill	<p>Til at stege store stykker kød eller fjerkræ med ben i på en hyldeposition. Til at lave gratiner og til at brune.</p>
 Pizza	<p>Til at bage pizza. Til at lave en kraftig brunng og en sprød bund.</p>
 Over-/undervarme / Rengøring med vand	<p>Til at bage og stege mad på en hyldeposition. Se kapitlet "Pleje og rengøring" for yderligere information om: Rengør med vand.</p>

8. URFUNKTIONER

8.1 Tabel for urfunktionstaster

Urfunktionstast	Egnet til
 AKTUEL TID	Bruges til at indstille, ændre eller kontrollere det aktuelle klokkeslæt.
 VARIGHED	Til indstilling af, hvor længe apparatet skal være tændt.
 SLUTTID	Til at indstille hvornår apparatet skal slukke.
 UDSKUDT TID	Til kombination af VARIGHED og SLUT-funktion.
 MINUTUR	Bruges til at indstille en nedtælling. Denne funktion påvirker ikke apparatets drift. MINUTURET kan indstilles på et vilkårligt tidspunkt, også hvis apparatet er slukket.

8.2 Indstilling af tiden. Ændring af tiden

Klokkeslættet skal indstilles, før ovnen kan betjenes.

⌚ blinker, når apparatet tilsluttes til lysnettet, hvis der var strømafbrydelse, eller hvis timeren ikke er indstillet.

Tryk på **+** eller **-** for at indstille det korrekte klokkeslæt.
Efter ca. fem sekunder holder kontrollampen op med at blinke og viser det aktuelle klokkeslæt, du har indstillet. For at ændre klokkeslættet skal du trykke gentagne gange på ⌚, indtil ⌚ begynder at blinke.

8.3 Indstilling af VARIGHED

1. Vælg en ovnfunktion og -temperatur.
2. Tryk gentagne gange på ⌚, indtil **|→|** begynder at blinke.
3. Tryk på **+** eller **-** for at indstille tiden for VARIGHED.

Displayet viser **|→|**.

4. Når tiden er gået, blinker **|→|**, og der udsendes et lydssignal. Apparatet slukkes automatisk.
5. Tryk på en vilkårlig knap for at slå signalet fra.
6. Drej ovnens funktionsvælgere og termostatknop hen på slukpositionen.

8.4 Indstilling af SLUT TID

1. Vælg en ovnfunktion og -temperatur.
2. Tryk gentagne gange på ⌚, indtil **→|** begynder at blinke.
3. Tryk på **+** eller **-** for at indstille tiden.

Displayet viser **→|**.

4. Når tiden er gået, blinker **→|**, og der udsendes et lydssignal. Apparatet slukkes automatisk.
5. Tryk på en vilkårlig knap for at slå signalet fra.
6. Drej ovnens funktionsvælgere og termostatknop hen på slukpositionen.

8.5 Indstilling af UDSKUDT TID

1. Vælg en ovnfunktion og -temperatur.
2. Tryk gentagne gange på ⌚, indtil **|→|** begynder at blinke.
3. Tryk på **+** eller **-** for at indstille tiden for VARIGHED.
4. Tryk på ⌚.
5. Tryk på **+** eller **-** for at indstille tiden for SLUT.
6. Tryk på ⌚ for at bekræfte. Apparatet tændes automatisk senere. Fungerer for den indstillede VARIGHED-tid og stopper ved den indstillede SLUT tid. På den indstillede tid udsendes der et lydssignal.
7. Apparatet slukkes automatisk. Tryk på en vilkårlig knap for at slå signalet fra.
8. Drej ovnens funktionsvælgere og termostatknop hen på slukpositionen.

8.6 Indstilling af MINUTUR

1. Tryk gentagne gange på ⌚, indtil **⌚** begynder at blinke.
2. Tryk på **+** eller **-** for at indstille den nødvendige tid. Minuturet starter automatisk efter 5 sekunder.
3. Når den indstillede tid er gået, udsendes et lydssignal. Tryk på en vilkårlig knap for at slå signalet fra.
4. For at slukke for apparatet, drejes knappen for ovnfunktioner og temperaturvælgeren til deres Slukpositioner.

8.7 Annullering af urfunktionstasterne

1. Tryk en eller flere gange på ⌚, indtil lampen for den ønskede funktion begynder at blinke.
2. Tryk på og hold **-** nede. Urfunktionen går ud efter nogle sekunder.

9. BRUG AF TILBEHØRET



ADVARSEL!
Se kapitlerne om sikkerhed.

9.1 Isætning af tilbehøret

Grillrist:

Skub risten mellem ovnribsens skinner, og sørg for, at fødderne peger nedad.

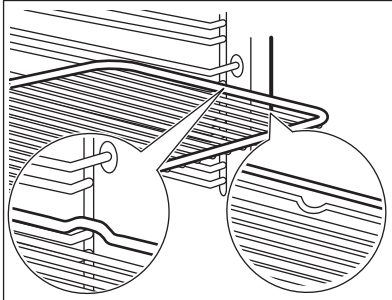

Bageplade/ Bradepande:

Skub bagepladen /bradepanden ind mellem skinnerne ud for rillen.

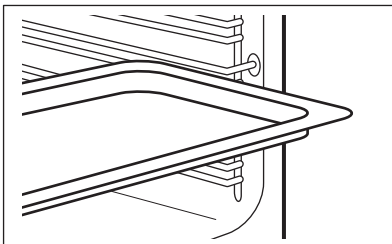

Grillrist og bageplade /
bradepandesammen:

Skub bagepladen /bradepanden ind mellem ovnribsernes skinner og grillristen på skinnerne ovenover.

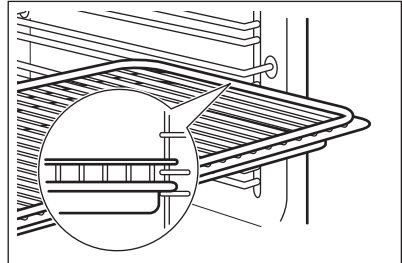

En lille fordybning i toppen øger sikkerheden. Fordybningerne er også antivippe-anordninger. Den høje kant omkring hylden forhindrer kogegrej i at glide af hylden.

10. EKSTRAFUNKTIONER

10.1 Køleblæser

Når ovnen er tændt, bliver blæseren automatisk slået til for at holde ovnen kølig på de udvendige sider. Hvis du slukker for ovnen, kan blæseren køre videre, til ovnen er kølet af.

10.2 Sikkerhedstermostat

Forkert betjening af ovnen eller defekte komponenter kan medføre farlig

overopvarmning. For at hindre dette er ovnen forsynet med en sikkerhedstermostat, som afbryder strømforsyningen. Når temperaturen er faldet, tændes ovnen automatisk igen.

11. RÅD OG TIPS



ADVARSEL!

Se kapitlerne om sikkerhed.

Tabellernes temperaturer og tilberedningstider er kun vejledende. De afhænger af opskrifterne samt af kvaliteten og mængden af de anvendte ingredienser.

11.1 Anbefalinger til tilberedning

Ovnen har ribber i fem ribber.

Tæl ribberne fra bunden af ovnen.

Din ovn kan have andre bage-/stegeegenskaber end den ovn, du havde før. Nedenstående tabeller viser standardindstillingerne for temperatur, tilberedningstid og ristposition.

Hvis du ikke kan finde indstillinger til en speciel opskrift, kan du se efter en lignende.

Ovnen har et specielt system, der cirkulerer luften og konstant genbruger dampen. Med dette system er det muligt at bruge damp ved tilberedningen, så maden bliver mør indvendig og sprød på overfladen. Det reducerer tilberedningstiden og energiforbruget.

Bagning af kager

Ovnlågen må først åbnes, når 3/4 af bagetiden er gået.

Hvis du bruger to bageplader på samme tid, bør der være en tom rille mellem dem.

Tilberedning af kød og fisk

Brug en bradepande til mad med meget fedt for at forhindre, at ovnen får pletter, der ikke kan fjernes.

Lad kødet hvile i ca. 15 minutter inden udskæring, så saften ikke siver ud.









Tilføj lidt vand i bradepanden for at forhindre for meget røg i ovnen under stegning. Tilføj vand, hver gang det tørrer ud, for at forhindre røgekondensation.









Tilberedningstider









Tilberedningstiderne afhænger af madvarens type, konsistens og volumen.

Hold øje med ydelsen i starten, når du laver lav mad. Find de bedste indstillinger (varmetrin, tilberedningstid, etc.) til dit kogegrej, dine opskrifter og mængderne, når du bruger dette apparat.









11.2 Bagning og stegning

 KAGER						
	Over-/undervarme		Varmluft		 (min.)	
	 (°C)		 (°C)			
Pisket dej	170	2	160	3 (2 og 4)	45 - 60	Kageform
Mørdej	170	2	160	3 (2 og 4)	20 - 30	Kageform
Kvargkage m. kærnemælk	170	1	165	2	60 - 80	Kageform, Ø 26 cm
Strudel	175	3	150	2	60 - 80	Bageplade

 KAGER						
	Over-/undervarme		Varmluft		 (min.)	
	 (°C)		 (°C)			
Tærte m. syltetøj	170	2	165	2	30 - 40	Kageform, Ø 26 cm
Engelsk julekage, forvarm den tomme ovn	160	2	150	2	90 - 120	Kageform, Ø 20 cm
Plumkage, forvarm den tomme ovn	175	1	160	2	50 - 60	Brødform
Muffins	170	3	140 - 150	3	20 - 30	Bageplade
Muffins, to ribber	-	-	140 - 150	2 og 4	25 - 35	Bageplade
Muffins, tre ribber	-	-	140 - 150	1, 3 og 5	30 - 45	Bageplade
Lagkagebunde	140	3	140 - 150	3	30 - 35	Bageplade
Lagkagebunde, to ribber	-	-	140 - 150	2 og 4	35 - 40	Bageplade
Lagkagebunde, tre ribber	-	-	140 - 150	1, 3 og 5	35 - 45	Bageplade
Marengs	120	3	120	3	80 - 100	Bageplade
Marengs, to ribber, forvarm den tomme ovn	-	-	120	2 og 4	80 - 100	Bageplade
Boller, forvarm den tomme ovn	190	3	190	3	12 - 20	Bageplade
Flødekager	190	3	170	3	25 - 35	Bageplade
Flødekager, to ribber	-	-	170	2 og 4	35 - 45	Bageplade
Frugttærter	180	2	170	2	45 - 70	Kageform, Ø 20 cm







 KAGER						
	Over-/undervarme		Varmluft		 (min.)	
	 (°C)		 (°C)			
Fyldig frugt- kage	160	1	150	2	110 - 120	Kageform, Ø 24 cm







Forvarm den tomme ovn.

 BRØD OG PIZZA						
	Over-/undervarme		Varmluft		 (min.)	
	 (°C)		 (°C)			
Franskbrød, 1 - 2 stk., 0,5 kg hver	190	1	190	1	60 - 70	-
Rugbrød, for- varmning er ikke nødvendig	190	1	180	1	30 - 45	Brødform
Boller, 6 - 8 bol- ler	190	2	180	2 (2 og 4)	25 - 40	Bagepla- de
Pizza	230 - 250	1	230 - 250	1	10 - 20	Emaljeret bakke
Scones	200	3	190	3	10 - 20	Bagepla- de

Forvarm den tomme ovn.







Brug kageformen.







 TÆRTER					
	Over-/undervarme		Varmluft		 (min.)
	 (°C)		 (°C)		
Pastatærte, forvarmning er ikke nødvendig	200	2	180	2	40 - 50







 TÆRTER					
	Over-/undervarme		Varmluft		 (min.)
	 (°C)		 (°C)		
Grøntsagstærte, forvarmning er ikke nødvendig	200	2	175	2	45 - 60
Quicher	180	1	180	1	50 - 60
Lasagne	180 - 190	2	180 - 190	2	25 - 40
Cannelloni	180 - 190	2	180 - 190	2	25 - 40

Brug ovnens anden ristposition.





Brug grillristen.

 KØD					
	Over-/undervarme		Varmluft		 (min.)
	 (°C)		 (°C)		
Oksekød	200		190		50 - 70
Svin	180		180		90 - 120
Kalvekød	190		175		90 - 120
Roastbeef, rød	210		200		50 - 60
Roastbeef, medium	210		200		60 - 70
Roastbeef, gennemstegt	210		200		70 - 75

 KØD					
	Over-/undervarme		Varmluft		 (min.)
	 (°C)		 (°C)		
Svinebov, med svær	180	2	170	2	120 - 150

 KØD					
	Over-/undervarme		Varmluft		 (min.)
	 (°C)		 (°C)		
Svineskank, 2 stk.	180	2	160	2	100 - 120
Lammekølle	190	2	175	2	110 - 130
Hel kylling	220	2	200	2	70 - 85
Kalkun, hel	180	2	160	2	210 - 240
And, hel	175	2	220	2	120 - 150
Gås, hel	175	2	160	1	150 - 200
Kanin, skåret i dele	190	2	175	2	60 - 80
Hare, skåret i dele	190	2	175	2	150 - 200
Hel fasan	190	2	175	2	90 - 120

Brug ovnens anden ristposition.





 FISK					
	Over-/undervarme		Varmluft		 (min.)
	 (°C)		 (°C)		
Ørred / Havrude, 3 - 4 fisk	190		175		40 - 55
Tun / Laks, 4 - 6 fileter	190		175		35 - 60

11.3 Grillstegning

Forvarm den tomme ovn.

Brug ovnens fjerde ristposition.

Grill med den maksimale temperaturindstilling.





 GRILL			
	 (kg)	 (min.) 1. side	 (min.) 2. side
Steak af oksefilet, 4 stk.	0.8	12 - 15	12 - 14
Oksesteak, 4 stk.	0.6	10 - 12	6 - 8
Pølser, 8	-	12 - 15	10 - 12
Svinekotelet, 4 stk.	0.6	12 - 16	12 - 14
Fjerkræ, halveret, 2	1	30 - 35	25 - 30
Kebab, 4	-	10 - 15	10 - 12
Kyllingebryst, 4 stk.	0.4	12 - 15	12 - 14
Burgere, 6	0.6	20 - 30	-
Fiskefilet, 4 stk.	0.4	12 - 14	10 - 12
Sandwiches, 4 - 6	-	5 - 7	-
Toastbrød, 4 - 6	-	2 - 4	2 - 3

11.4 Turbogrill





Forvarm den tomme ovn.





Brug den første eller den anden ristposition.





Beregn stegetiden ved at gange tiden i tabellen herunder med centimeterne af filettens tykkelse.





 OKSEKØD		
	 (°C)	 (min.)
Roastbeef eller filet, rød	190 - 200	5 - 6
Roastbeef eller filet, medium	180 - 190	6 - 8
Roastbeef eller filet, gennemstegt	170 - 180	8 - 10

 SVINEKØD		
	 (°C)	 (min.)
Bov / Nakke / Skinke m. ben, 1 - 1,5 kg	160 - 180	90 - 120
Koteletter / Spareribs, 1 - 1,5 kg	170 - 180	60 - 90
Farsbrød, 0,75 - 1 kg	160 - 170	50 - 60
Svineskank, forkogt, 0,75 - 1 kg	150 - 170	90 - 120

 KALVEKØD			
	 (°C)	 (min.)	
Kalvesteg, 1 kg	160 - 180	90 - 120	
Kalveskank, 1,5 - 2 kg	160 - 180	120 - 150	

 LAMMEKØD			
	 (°C)	 (min.)	
Lammekølle / Lammesteg, 1 - 1,5 kg	150 - 170	100 - 120	
Lammeryg, 1 - 1,5 kg	160 - 180	40 - 60	

 KYLLING			
	 (°C)	 (min.)	
Udskåret fjerkræ, 0,2 - 0,25 kg hver	200 - 220	30 - 50	
Fjerkræ, halveret, 0,4 - 0,5 kg hver	190 - 210	35 - 50	
Kylling, poulard, 1 - 1,5 kg	190 - 210	50 - 70	
And, 1,5 - 2 kg	180 - 200	80 - 100	
Gås, 3,5 - 5 kg	160 - 180	120 - 180	
Kalkun, 2,5 - 3,5 kg	160 - 180	120 - 150	
Kalkun, 4 - 6 kg	140 - 160	150 - 240	

 FISK (DAMPNING)			
	 (°C)	 (min.)	
Hel fisk, 1 - 1,5 kg	210 - 220	40 - 60	





11.5 Tørring - Varmluft

Beklæd pladerne med smørrebrøds- eller bagepapir.



Resultatet bliver bedst, hvis du slukker for ovnen efter halvdelen af tørretiden, åbner lågen og lader madvarerne køle af natten over for at færdiggøre tørringen.



Brug den tredje rille til 1 bakke.

Brug den første og fjerde rille til 2 bakker.

 GRØNTSAGER		
	 (°C)	 (t)
Bønner	60 - 70	6 - 8
Peberfrugt	60 - 70	5 - 6
Suppegrøntsager	60 - 70	5 - 6
Champignons	50 - 60	6 - 8
Krydderurter	40 - 50	2 - 3





Indstil temperaturen til 60 - 70 °C.

 FRUGT		
	 (t)	
Blommer	8 - 10	
Abrikoser	8 - 10	
Æble, i skiver	6 - 8	

 FRUGT	
	 (t)
Ærter	6 - 9





11.6 Fugtig varmluft - anbefalet tilbehør

Brug mørke og ikke-reflekerende former og beholdere. De har en bedre varmeabsorbering end lyse og reflekterende fade.

			
Pizzaform	Bageform	Ramekiner	Tærtebundform
Mørk, ikke-reflekerende 28 cm diameter	Mørk, ikke-reflekerende 26 cm diameter	Keramisk 8 cm diameter, 5 cm højde	Mørk, ikke-reflekerende 28 cm diameter

11.7 Fugtig varmluft







For at få de bedste resultater skal du følge forslagene angivet på nedenstående tabel.







		 (°C)		 (min.)
Søde boller, 12 stk.	bageplade eller bradepande	175	3	40 - 50
Småt gærbrød, 9 stk.	bageplade eller bradepande	180	2	35 - 45
Pizza, frossen, 0,35 kg	grillrist	180	2	45 - 55
Roulade	bageplade eller bradepande	170	2	30 - 40
Brownie	bageplade eller bradepande	170	2	45 - 50
Soufflè, 6 stk.	keramiske ramekiner på grillrist	190	3	45 - 55
Sukkerbund til tærte	flanform på grillrist	180	2	35 - 45

		 (°C)		 (min.)
Victoriakager	bageform på rist	170	2	35 - 50
Pocheret fisk, 0,3 kg	bageplade eller bradepande	180	2	35 - 45
Hel fisk, 0,2 kg	bageplade eller bradepande	180	3	25 - 35
Fiskefilet, 0,3 kg	pizzaform på rist	170	3	30 - 40
Pocheret kød, 0,25 kg	bageplade eller bradepande	180	3	35 - 45
Shashlik, 0,5 kg	bageplade eller bradepande	180	3	40 - 50
Cookies, 16 stk.	bageplade eller bradepande	150	2	30 - 45
Makroner, 20 stk.	bageplade eller bradepande	180	2	45 - 55
Muffins, 12 stk.	bageplade eller bradepande	170	2	30 - 40
Madtærte, 16 stk.	bageplade eller bradepande	170	2	35 - 45
Småkager af mørdej, 20 stk.	bageplade eller bradepande	150	2	40 - 50
Små tærter, 8 stk.	bageplade eller bradepande	170	2	30 - 40
Grøntsager, pocherede, 0,4 kg	bageplade eller bradepande	180	2	35 - 45
Vegetarisk omelet	pizzaform på rist	180	3	35 - 45
Grøntsager fra Middelhavsløndene, 0,7 kg	bageplade eller bradepande	180	4	35 - 45

11.8 Oplysninger til testinstitutter

Test i henhold til IEC 60350-1.

				 (°C)	 (min.)	
Små kager i form, 20 stk./plade	Over-/undervarme	Bageplade	3	170	20 - 30	-
Små kager i form, 20 stk./plade	Varmluft	Bageplade	3	150 - 160	20 - 35	-
Små kager i form, 20 stk./plade	Varmluft	Bageplade	2 og 4	150 - 160	20 - 35	-
Æbletærte, 2 forme Ø20 cm	Over-/undervarme	Trådrist	2	180	70 - 90	-
Æbletærte, 2 forme Ø20 cm	Varmluft	Trådrist	2	160	70 - 90	-
Formkage, kageform Ø26 cm	Over-/undervarme	Trådrist	2	170	40 - 50	Forvarm ovnen i 10 minutter.
Formkage, kageform Ø26 cm	Varmluft	Trådrist	2	160	40 - 50	Forvarm ovnen i 10 minutter.
Formkage, kageform Ø26 cm	Varmluft	Trådrist	2 og 4	160	40 - 60	Forvarm ovnen i 10 minutter.
Smørkager	Varmluft	Bageplade	3	140 - 150	20 - 40	-
Smørkager	Varmluft	Bageplade	2 og 4	140 - 150	25 - 45	-
Smørkager	Over-/undervarme	Bageplade	3	140 - 150	25 - 45	-

				 (°C)	 (min.)	
Toastbrød, 4 - 6 stykker	Grillstegning	Trådrist	4	maks.	2 - 3 minutter første side; 2 - 3 minutter anden side	Forvarm ovnen i 3 minutter.
Bøfburger, 6 stk, 0,6 kg	Grillstegning	Grillrist og bradepande	4	maks.	20 - 30	Stil grillristen på den fjerde rille, og bradepanden på den tredje rille i ovnen. Vend madvaren, når halvdelen af tilberedningstiden er gået. Forvarm ovnen i 3 minutter.

12. VEDLIGEHOLDELSE OG RENGØRING



ADVARSEL!

Se kapitlerne om sikkerhed.

12.1 Bemærkninger om rengøring



Rengøringsmidler

Aftør ovnens front med en blød klud opvredet i varmt vand tilsat et mildt rengøringsmiddel.

Metallflader rengøres med et specifikt rengøringsmiddel.

Fastsiddende snavs fjernes med et specielt ovnrensningmiddel.



Hverdagsbrug

Rengør altid ovnrummet efter brug. Ophobning af fedt eller andre madrester kan medføre en brand. Risikoen er højere for bradepanden.

Dampen kan sætte sig som fugt i ovnen eller på ovnruderne. Tænd ovnen 10 minutter inden tilberedning for at mindske kondenseringen. Tør ovnrummet med en blød klud efter hver brug.



Tilbehør

Rengør alt tilbehør efter hver brug og lad det tørre. Brug en blød klud opvredet i varmt vand tilsat et rengøringsmiddel. Tilbehøret må ikke lægges i en opvaskemaskine.

Rengør ikke nonstick-tilbehøret med aggressive midler, skarpe genstande eller i en opvaskemaskine.

12.2 Ovnne af rustfrit stål eller aluminium

Rengør kun ovnlågen med en fugtig klud eller svamp. Tør efter med en blød klud.

Brug aldrig ståluld, syre eller slibende midler. De kan beskadige ovnens udvendige flader. Brug samme fremgangsmåde til at rengøre ovnens betjeningspanel.

12.3 Rengør lågepakningen

Se jævnligt lågepakningen efter. Lågepakningen sidder rundt om ovnrummets ramme. Brug ikke ovnen, hvis lågepakningen er beskadiget. Kontakt et autoriseret servicecenter.

Se de generelle oplysninger om rengøring for at rengøre lågepakningen.

12.4 Fjernelse: ovnribber

Tag ovnribberne og de.



FORSIGTIG!

Vær forsigtig, når du fjerner ovnribberne.

1. Træk forenden af ribben væk fra sidevæggen.

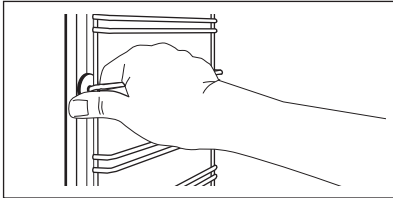

2. Træk den bageste ende af ovnribben væk fra sidevæggen, og fjern den.

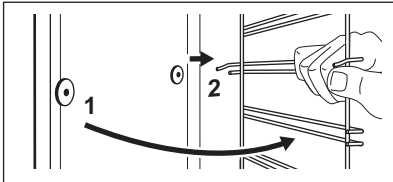

Montér det fjernede tilbehør i omvendt rækkefølge.

12.5 Rengør med vand

Denne rengøringsprocedure anvender fugt til at hjælpe med at fjerne fedt og madpartikler fra ovnen.

1. Hæld 300 ml vand i ovnrumsprægningen i bunden af ovnen.
2. Indstil funktionen: .
3. Indstil temperaturen til 90 °C.
4. Lad ovnen være tændt i 30 minutter.
5. Sluk ovnen.
6. Når ovnen er kold, skal du tørre ovnrummet med en blød klud.



ADVARSEL!

Kontrollér, at ovnen er kølet af, inden du rører ved den. Der er risiko for forbrænding.

12.6 Aftagning og montering af låge

Ovnlågen har to ovnglas. Du kan fjerne ovnlågen og det indvendige ovnglas for at rengøre dem. Læs hele instruktionen "Aftagning og montering af låge", inden du tager ovnglasset ud.



Ovnlågen kan smække i, hvis du prøver at fjerne det inderste ovnglas, mens ovnlågen sidder på.



FORSIGTIG!

Brug ikke ovnen uden det indvendige ovnglas.

1. Åbn lågen helt og hold begge hængsler.

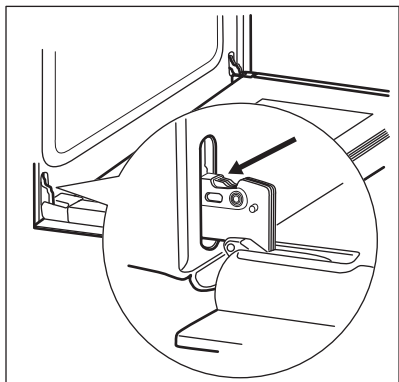

2. Løft og drej låsepallerne helt på begge hængsler.

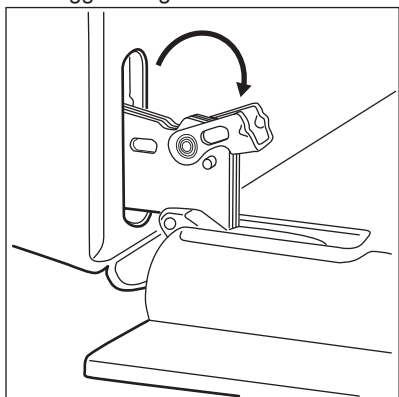

3. Sæt ovnlågen halvvejs i første åbne position. Løft og træk den så fremad, og tag den ud af lejerne.

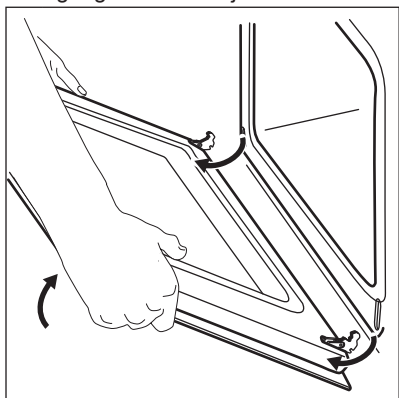

4. Læg lågen på et fast underlag med et blødt stykke stof under.

5. Hold i begge sider af lågelisten (B) i lågens overkant, og tryk indad, indtil låsehagen slipper.

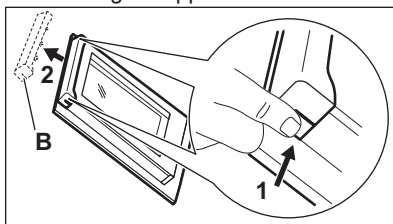

6. Træk i lågelisten, og tag den ud.
7. Hold ovnglasset i kanten foroven, og træk det forsigtigt ud. Sørg for, at glasset glider helt ud af støtterne.

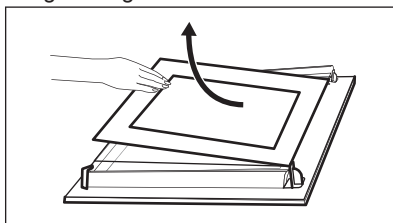

8. Rengør glassene med vand og sæbe. Tør ovnglassene omhyggeligt. Ovnglasset må ikke komme i opvaskemaskinen.

Monter ovnglasset og ovnlågen, når rengøringen er udført.

Grafikken skal vende mod lågens indvendige zone. Kontrollér efter installationen, at overfladen af ovnglassets ramme ikke er ru, når du rører ved den.

Når den er korrekt installeret, klikker lågelisten.

Sørg for at sætte det inderste ovnglas korrekt i lejerne.

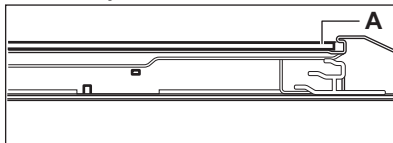

12.7 Udskiftning: Lampe



ADVARSEL!

Risiko for elektrisk stød
Pæren kan være varm.

1. Sluk for ovnen. Vent, til ovnen er kold.
2. Tag stikket ud af kontakten.
3. Læg en klud i bunden af ovnrummet.

**FORSIGTIG!**

Hold altid halogenpæren med en klud for at forhindre fedtresten i at brænde fast på pæren.

Den bageste pære

1. Drej lampeglaset, og tag det af.
2. Gør glasset rent.
3. Udskift pæren med en passende 300 °C varmefast pære.
4. Montér lampeglaset.

13. FEJLFINDING**ADVARSEL!**

Se kapitlerne om sikkerhed.

13.1 Hvis noget går galt

Problem	Mulige årsager	Løsning
Ovnen bliver ikke varm.	Ovnen er slukket.	Tænd for ovnen.
Ovnen bliver ikke varm.	Uret er ikke indstillet.	Indstil uret.
Ovnen bliver ikke varm.	Der er ikke foretaget de nødvendige indstillinger.	Se efter, om indstillingerne er rigtige.
Ovnen bliver ikke varm.	Sikringen er sprunget.	Se efter, om fejlen skyldes en defekt sikring. Kontakt en kvalificeret installatør, hvis sikringen springer flere gange i træk.
Pæren ikke lyser.	Pæren er defekt.	Udskift pæren.
Der samler sig damp og kondensvand på maden og i ovnrummet.	Maden har stået for længe i ovnen.	Lad ikke maden stå i ovnen længere end 15-20 minutter efter tilberedningen.
Displayet viser "12.00".	Der har været strømafbrydelse.	Nulstil uret.

13.2 Serviceoplysninger

Kontakt forhandleren eller et autoriseret servicecenter, hvis du ikke selv kan løse problemet.

De nødvendige oplysninger til servicecenteret er angivet på typeskiltet.

Typeskiltet er placeret på ovnrummets frontramme. Typeskiltet må ikke fjernes fra ovnrummet.

Det anbefales, at du noterer oplysningerne her:

Model (MOD.)

Det anbefales, at du noterer oplysningerne her:	
Produktnummer (PNC)
Serienummer (S.N.)

14. ENERGIEFFEKTIV

14.1 Produktinformation og produktinformationsark*

Leverandørens navn	Electrolux	
Identifikation af model	COB300W 949496294 COB300X 949496293	
Energieffektivitetsindeks	95.3	
Energieffektivitetsklasse	A	
Energiforbrug med en standardmængde, almindelig tilstand	0.93 kWh/cyklus	
Energiforbrug med en standardmængde, blæsertungen tilstand	0.81 kWh/cyklus	
Antal ovnrør	1	
Varmekilde	Elektricitet	
Volumen	72 l	
Type ovn	Indbygningsovn	
Vægt	COB300W	28.6 kg
	COB300X	28.6 kg

* For EU ifølge EU-fordringer 65/2014 og 66/2014.
For Hviderusland ifølge STB 2478-2017, bilag G; STB 2477-2017, bilag A og B.
For Ukraine ifølge 568/32020.

Energieffektivitetsklasse gælder ikke for Rusland.

EN 60350-1 - Elkogeapparater til husholdning - Del 1: Komfurer, ovne, dampovne og grillapparater - Metoder til måling af ydeevne.

14.2 Energibesparelse



Ovnen har funktioner, som hjælper dig med at spare energi ved daglig madlavning.

Sørg for, at ovnens låge er lukket korrekt, når ovnen er tændt. Åbn ikke lågen for ofte under tilberedning. Hold

lågepakningen ren, og sørg for, at den sidder godt fast.

Brug metalkogegrej til at øge energibesparelsen.

Forvarm om muligt ikke ovnen inden tilberedning.

Hold pauserne mellem bagning så korte som muligt, når du tilbereder nogle få retter på én gang.

Tilberedning med blæser

Brug om muligt tilberedningsfunktionerne med blæser for at spare energi.

Restvarme

Når tilberedningsvarigheden er længere end 30 minutter, skal du reducere ovntemperaturen til minimum 3 - 10 minutter inden afslutningen af tilberedningen. Restvarmen i ovnen bliver ved med at tilberede maden.

Brug restvarmen til at opvarme andre retter.

Holde mad varm

Vælg den lavest mulige temperaturindstilling for at bruge restvarme og holde et måltid varmt.

Fugtig varmluft

Funktion beregnet til at spare energi under madlavning.

15. MILJØHENSYN

Genbrug materialer med symbolet . Anbring emballagematerialet i passende beholdere til genbrug. Hjælp med at beskytte miljøet og menneskelig sundhed samt at genbruge affald af elektriske og elektroniske apparater.

Kasser ikke apparater, der er mærket med symbolet , sammen med husholdningsaffaldet. Lever produktet tilbage til din lokale genbrugsplads eller kontakt din kommune.

INNHOLD

1. SIKKERHETSINFORMASJON.....	31
2. SIKKERHETSANVISNINGER.....	32
3. MONTERING.....	35
4. PRODUKTBESKRIVELSE.....	37
5. BETJENINGSPANEL.....	37
6. FØR FØRSTEGANGS BRUK.....	38
7. DAGLIG BRUK.....	38
8. KLOKKEFUNKSJONER.....	39
9. BRUKE TILBEHØRET.....	41
10. TILLEGGSFUNKSJONER.....	41
11. HJELP OG TIPS.....	42
12. STELL OG RENGJØRING.....	51
13. FEILSØKING.....	54
14. ENERGIEFFEKTIV.....	55

VI TENKER PÅ DEG

Takk for at du har kjøpt et produkt fra Electrolux. Du har valgt et produkt som bringer flere tiår med erfaring og innovasjon med seg. Genial og stilig, og den er designet med tanke på deg. Du kan være trygg på at du får gode resultater hver gang du bruker den.

Velkommen til Electrolux.

Gå inn på nettstedet vårt for å:



Få råd om bruk, finne brosjyrer, feilsøking, serviceinformasjon:
www.electrolux.com/webselfservice



Registrer produktet ditt for å få bedre service:
www.registerelectrolux.com



Kjøp tilbehør, forbruksvarer og originale reservedeler til produktet ditt:
www.electrolux.com/shop

KUNDESTØTTE OG SERVICE

Bruk alltid originale reservedeler.

Når du kontakter vår autoriserte serviceavdeling, må du sørge for å ha følgende data for hånden: Modell, PNC (produktnummer), serienummer.

Informasjonen finner du på typeskiltet.

 Advarsel/Forsiktig – Sikkerhetsinformasjon

 Generell informasjon og tips

 Miljøinformasjon

Med forbehold om endringer.

1. ⚠ SIKKERHETSINFORMASJON

Les medfølgende instruksjoner nøye innen du installerer og bruker apparatet. Produsenten er ikke ansvarlig for personskader eller andre skader som følge av feilaktig montering eller bruk. Hold alltid instruksjonene på et trygt og tilgjengelig sted for fremtidig referanse.

1.1 Sikkerhet for barn og sårbare mennesker

- Dette apparatet kan brukes av barn fra 8 år og oppover og personer med reduserte fysiske, sensoriske eller mentale evner eller manglende erfaring og kunnskap hvis de har tilsyn eller får instruksjon i sikker bruk av apparatet og forstår hvilke farer som kan inntreffe.
- Barn mellom 3 og 8 år og personer med svært omfattende og komplekse funksjonsnedsettelse må holdes på avstand fra apparatet med mindre de er under tilsyn hele tiden.
- Barn yngre enn 3 år må holdes på avstand fra apparatet hvis de ikke er under tilsyn hele tiden.
- La ikke barn leke med apparatet.
- Oppbevar all emballasje utilgjengelig for barn, og kast den i samsvar med lokale reguleringer.
- Hold barn og kjæledyr borte fra apparatet når det er i bruk eller når det avkjøles. Tilgjengelige deler kan bli varme under bruk.
- Hvis apparatet har barnesikring, skal du aktivere den.
- Rengjøring og vedlikehold av apparatet skal ikke utføres av barn med mindre de er under tilsyn.

1.2 Generell sikkerhet

- Bare en kvalifisert person må montere produktet og skifte ut kabelen.
- ADVARSEL: Apparatet og tilgjengelige deler blir varme under bruk. Pass på at du ikke berører varmeelementene.

- Bruk alltid grillvotter når du tar ut eller putter inn tilbehør eller ovnsutstyr.
- Trekk støpselet ut av stikkkontakten før du utfører vedlikehold.
- **ADVARSEL:** Sørg for at apparatet er slått av før du bytter lampen for å unngå fare for elektrisk støt.
- Bruk ikke produktet før du installerer det i en innebygget enhet.
- Ikke bruk damprenngjøring til å rengjøre apparatet.
- Ikke bruk skurende rengjøringsmidler eller skarpe skrapegjenstander av metall for å rengjøre dørglasset i stekeovnen, da dette kan ripe opp glasset og føre til at glasset blir matt.
- Om stikkkontakten er skadet må den erstattes av produsenten, et autorisert servicesenter eller tilsvarende kvalifiserte personer for å unngå elektriske fare.
- For å fjerne hyllestøttene, må du først trekk fronten på hyllestøtten og baksiden på hyllestøtten vekk fra sideveggene. Bruk omvendt rekkefølge for å montere ovnsstigen.

2. SIKKERHETSANVISNINGER

2.1 Installasjon



ADVARSEL!

Bare en kvalifisert person må montere dette produktet.

- Fjern all emballasje.
- Ikke monter eller bruk et skadet apparat.
- Følg installasjonsanvisningene som følger med apparatet.
- Vær alltid forsiktig når du flytter apparatet. Det er tungt. Bruk alltid vernebriller og lukket fottøy.
- Ikke dra eller løft apparatet etter håndtaket.
- Monter apparatet på et trygt og egnet sted som oppfyller monteringskravene.
- Overhold minsteavstanden fra andre apparater og enheter.

- Før du monterer produktet, sjekk at ovnsdøren åpner uten hindring.
- Produktet er utstyrt med et elektrisk kjølesystem. Det må brukes med den elektriske strømforsyningen.

Minstehøyde for skap (minstehøyde for skap under benkeplate)	590 (600) mm
Skapbredde	560 mm
Skapdybde	550 (550) mm
Høyden av fronten av produktet	594 mm
Høyden av baksiden av produktet	576 mm

Bredden av fronten av produktet	595 mm
Bredden av baksiden av produktet	559 mm
Dybden av produktet	569 mm
Produktets innebygde dybde	548 mm
Dybde med døren åpen	1022 mm
Minsteåpning for ventilasjon. Åpning er plassert på nedre bakside	560x20 mm
Lengden på strømledningen. Strømledningen finner du i høyre hjørne på baksiden	1500 mm
Monteringskruer	4x25 mm

2.2 Elektrisk tilkoping



ADVARSEL!

Fare for brann og elektrisk støt.

- Alle elektriske tilkoblinger skal utføres av en kvalifisert elektriker.
- Apparatet må være jordet.
- Kontroller at parameterne på typeskiltet er kompatible med de elektriske spesifikasjonene til strømforsyningen.
- Bruk alltid et korrekt montert, jordet støpselet.
- Bruk ikke multi-plug-adaptere eller skjøteledninger.
- Påse at støpselet og strømkabelen ikke påføres skade. Hvis strømkabelen må erstattes, må dette utføres av vårt Autoriserte servicesenter.
- Strømkablene må ikke berøre eller komme nær apparatets dør eller sprekkene under apparatet, spesielt ikke når den er i bruk eller når døren er varm.

- Støtbeskyttelsen til strømførende og isolerte deler må festes på en måte som gjør at den ikke kan fjernes uten verktøy.
- Sett ikke støpselet i stikkkontakten før monteringen er fullført. Påse at det er tilgang til stikkkontakten etter monteringen.
- Hvis stikkkontakten er løs skal du ikke sette i støpselet.
- Dra ikke i kablet for å koble fra apparatet. Trekk alltid i selve støpselet.
- Bruk bare riktige isolasjonsenheter: vernebrytere, sikringer (sikringer av skrutypen skal fjernes fra holderen), jordfeilbrytere og kontaktorer.
- Den elektriske monteringen må ha en isoleringsenhet som lar deg frakoble apparatet fra strømmettet ved alle poler. Isoleringsenheten må ha en kontaktåpningsbredde på minst 3 mm.
- Apparatet leveres med støpselet og strømføring.

Anvendelige kabeltyper for montering eller utskiftning i Europa:

H07 RN-F, H05 RN-F, H05 RRF, H05 VV-F, H05 V2V2-F (T90), H05 BB-F

For ledningsavsnittet henvises det til den nominelle effekten på typeskiltet: Du kan også se etter i tabellen:

Nominell effekt (W)	Ledningsavsnittet (mm ²)
maks 1380	3 x 0.75
maks 2300	3 x 1
maks 3680	3 x 1.5

Jordledningen (grønn/gul kabel) må være ca. 2 cm lenger enn den nøytrale- og fase-ledningen (blå og brune kabler).

2.3 Bruk



ADVARSEL!

Risiko for skade, brannskader og elektrisk støt eller eksplosjon.

- Dette apparatet er kun for husholdningsbruk.

- Dette apparatets spesifikasjoner må ikke endres.
- Pass på at ventilasjonsåpningene ikke er blokkerte.
- Apparatet må ikke være uten tilsyn mens det er i bruk.
- Slå av apparatet etter hver bruk.
- Vær forsiktig når du åpner døren til apparatet når apparatet er i bruk. Varm luft kan strømme ut.
- Bruk ikke apparatet med våte hender eller når det er i kontakt med vann.
- Belast ikke døren når den er åpen.
- Bruk ikke apparatet som arbeids- eller oppbevaringsflate.
- Åpne døren til apparatet forsiktig. Bruk av ingredienser som inneholder alkohol kan føre til en blanding av alkohol og luft.
- Ikke la gnister eller åpne flammer komme i kontakt med apparatet når du åpner døren.
- Legg ikke brennbare produkter, eller gjenstander som er fuktet med brennbare produkter, inn i eller i nærheten av apparatet.



ADVARSEL!

Fare for skade på produktet.

- For å unngå skade eller misfarging på emaljen:
 - sett ikke kokekar eller andre gjenstander i apparatet direkte på bunnen.
 - legg ikke aluminiumsfolie direkte på bunnen av rommet i apparatet.
 - ikke tøm vann direkte inn i det varme apparatet.
 - ikke oppbevar fuktig servise eller mat i apparatet når tilberedningen er ferdig.
 - vær forsiktig når du fjerner eller monterer tilleggsutstyret.
- Misfarge på apparatets emalje eller rustfritt stål har ingen innvirkning på funksjonen.
- Bruk en grill-/stekepanne for bløte kaker. Fruktsaft kan forårsake permanente flekker.
- Dette apparatet skal kun brukes til matlaging. Det må ikke brukes til andre formål, f.eks. oppvarming av rommet.
- Ha alltid stekeovnsdøren lukket når ovnen er på.

- Hvis apparatet er montert bak et møbelpanel (f.eks. en dør), må du sørge for at døren aldri er lukket når apparatet er i drift. Varme og fuktighet kan bygge seg opp bak et lukket møbelpanel og dermed forårsake skade på apparatet, dekselenheten eller gulvet. Ikke lukk møbelpanelet før apparatet er helt avkjølt etter bruk.

2.4 Stell og rengjøring



ADVARSEL!

Risiko for skade, brann eller skade på produktet.

- Slå av apparatet og trekk støpselet ut av stikkkontakten før rengjøring og vedlikehold.
- Påse at produktet er kaldt. Det er fare for at glasspanelene kan knuses.
- Erstatt umiddelbart panelene til glassdørene om disse har blitt skadet. Kontakt det autoriserte servicesenteret.
- Vær forsiktig når du fjerner døren fra produktet. Døren er tung!
- Rengjør apparatet med jevne mellomrom for å forhindre skade på overflaten.
- Rengjør apparatet med en fuktet myk klut. Bruk kun nøytralt vaskemiddel. Bruk ikke slipeprodukter, slipende rengjøringsputer, løsemidler eller metallobjekter.
- Følg sikkerhetsanvisningene på pakken hvis du bruker ovnsspray.
- Ikke rengjør den katalytiske emaljen (hvis aktuelt) med vaskemidler.

2.5 Innvendig belysning



ADVARSEL!

Fare for elektrisk støt.

- Typen lyspære eller halogenlampe som brukes i dette produktet er kun for husholdningsprodukter. Skal ikke brukes til vanlig belysning.
- Du må koble fra strømforsyningen til apparatet før du skifter lyspære.
- Bruk kun lyspærer med tilsvarende spesifikasjoner.

2.6 Service

- Kontakt det autoriserte servicesenteret for å reparere apparatet.
- Det skal bare brukes originale reservedeler.

- Koble produktet fra strømmen.
- Kutt av strømkabelen, lukk produktet og kast den.
- Fjern dørlåsen for å forhindre at barn eller dyr kan bli innestengt i produktet.

2.7 Avfallsbehandling



ADVARSEL!

Fare for skade og kvelning.

3. MONTERING



ADVARSEL!

Se etter i Sikkerhetskapitlene.

3.1 Innbygging

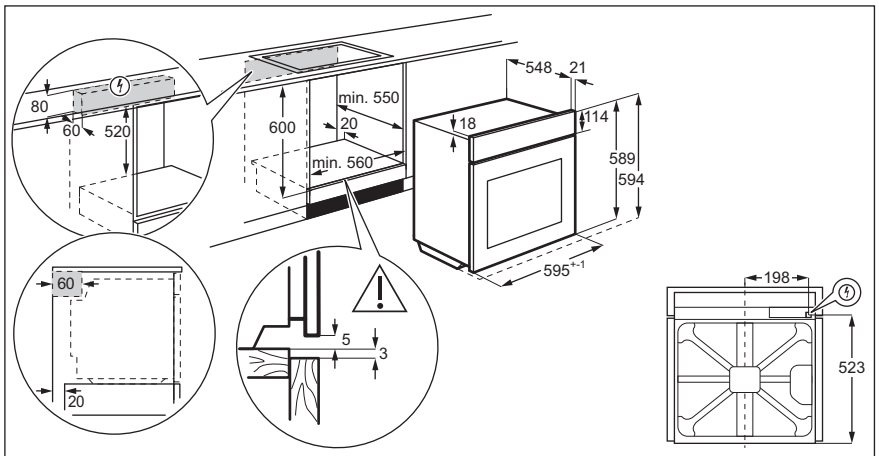

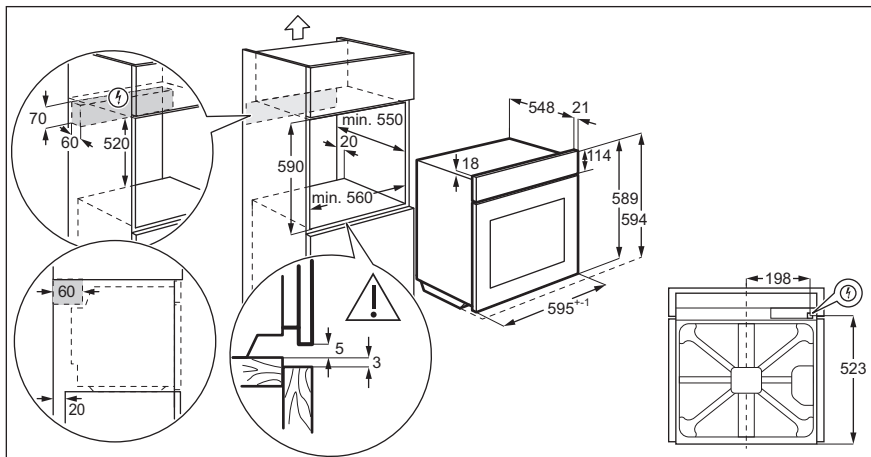

3.2 Slik fester du ovnen til skapet

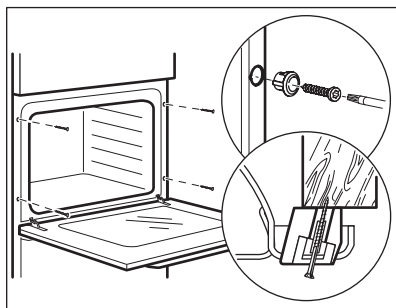

4. PRODUKTBEKRIVELSE

4.1 Generell oversikt

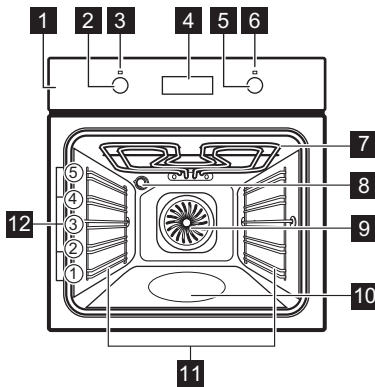

- 1 Betjeningspanel
- 2 Bryter for ovnsfunksjoner
- 3 Strømindikator/symbol
- 4 Display
- 5 Betjeningsbryter (for temperaturen)
- 6 Temperaturindikator/symbol
- 7 Varmeelement
- 8 Ovnslampe
- 9 Vifte
- 10 Gravert ovnsrom – Beholder for rengjøring med vann
- 11 Uttakbare brettstiger
- 12 Brett plasseringer

4.2 Tilbehør

- **Rist**
Til kokekar, kakeformer, steker.
- **Stekebrett**

- Til kaker og kjeks.
- **Grill - /stekepanne**
Til baking og steking eller som panne for å samle opp fett.

5. BETJENINGSPANEL

5.1 Pulsbrytere

Sensorfelt / knapp	Beskrivelse
—	For å stille inn tiden.
🕒	For å stille inn en klokkefunksjon.
+	For å stille inn tiden.

5.2 Display

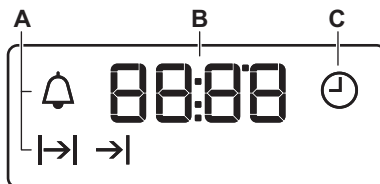

- A. Klokkefunksjoner
- B. Tidsur
- C. Klokkefunksjon

6. FØR FØRSTEGANGS BRUK



ADVARSEL!

Se etter i
Sikkerhetskapitlene.

Se «Klokkefunksjoner» for å stille inn nytt klokkeslett.

6.1 Første gangs rengjøring

Ta ut alt inventar og alle uttakbare brettstiger fra ovnen.



Se etter i kapittelet "Stell og rengjøring".

Rengjør ovnen og alt tilbehør før første gangs bruk.

Sett tilbehøret og den avtagbare hyllestøtten tilbake i den opprinnelige posisjonen.

6.2 Forvarming

Forvarm den tomme ovnen før første gangs bruk.

1. Still inn -funksjonen. Still maksimumstemperaturen.
2. La ovnen stå på i 1 time.
3. Still inn -funksjonen. Still maksimumstemperaturen.
4. La ovnen stå på i 15 minutter.
5. Still inn -funksjonen. Still maksimumstemperaturen.
6. La ovnen stå på i 15 minutter.
7. Slå ovnen av og la den avkjøles. Tilbehør kan bli varmere enn vanlig. Ovnen kan avgi lukt og røyk. Sørg for tilstrekkelig ventilasjon i rommet.

7. DAGLIG BRUK



ADVARSEL!

Se etter i
Sikkerhetskapitlene.

7.1 Stille inn en oppvarmingsfunksjon



1. Vri på knappen for varmefunksjonene for å velge en ovnsfunksjonene.
2. Vri på kontrollvelgeren for å velge temperatur .



Lampen lyser når ovnen er i bruk.

3. For å slå ovnen av, drei bryteren for ovnfunksjonene til av-stilling.

7.2 Varmefunksjoner

Ovnsfunksjon	Påføring
0 Av-posisjon	Ovnen er av.





Ovnsfunksjon	Påføring
 Ovnslys	Slik slår du på lampen.
 Ekte varmluft	Slik baker du på opptil tre hyllnivåer samtidig og tørker mat. Still inn ovnstemperaturen til 20 °C – 40 °C lavere enn ved Over og Undervarme.

Ovnsfunksjon	Påføring
 <p>Baking med fukt</p>	<p>Denne funksjonen er laget med tanke på å spare energi når man lager mat. For matlagingsinstruksjonene, se kapitlet "Råd og tips", Baking med fukt. Stekeovnsdøren bør lukkes under tilberedning slik at funksjonen ikke forstyrres, og for å sikre at ovnen er i drift med høyest mulig energieffektivitet. Når du bruker denne funksjonen, kan temperaturen i ovnsrommet variere fra den angitte temperaturen. Varmeeffekten kan reduseres. Se "energieffektivitet" for generelle anbefalinger for energisparing. Denne funksjonen ble brukt for å overholde energieffektivitetsklasse i henhold til EN 60350-1.</p>
 <p>Undervarme</p>	<p>For å bake kaker med sprø bunn og for å hermetisere.</p>

Ovnsfunksjon	Påføring
 <p>Grill</p>	<p>Slik griller du tynne matstykker og rister brød.</p>
 <p>Max. Grill</p>	<p>Slik griller du store mengder tynne matstykker og rister brød.</p>
 <p>Gratinering med vifte</p>	<p>For å steke store steker eller fjærfe på én brett-plassering. For å gratinere og brune.</p>
 <p>Pizza-funksjon</p>	<p>Slik steker du pizza. For å oppnå en mer intens brunng og sprø bunn.</p>
 <p>Over og Undervarme / Vannrengjøring</p>	<p>For å bake og steke på én høyde. Se kapitlet «Stell og rengjøring» for mer informasjon om: Aqua Clean.</p>

8. KLOKKEFUNKSJONER

8.1 Tabell over klokkefunksjoner

Klokkefunksjon	Bruksområde
 <p>KLOKKESELETT</p>	<p>For å stille inn, endre eller se hva klokken er.</p>
 <p>STEKETID</p>	<p>For å velge hvor lenge produktet skal være slått på.</p>
 <p>FERDIGTID</p>	<p>For å velge når produktet skal slås av.</p>
 <p>TIDSUTSETTELSE</p>	<p>For å kombinere STEKETID og FERDIGTID.</p>
 <p>VARSELUR</p>	<p>For å stille inn nedtellingstid. Denne funksjonen har ingen innvirkning på bruken av produktet. Du kan stille inn VARSELURET når som helst, selv når produktet er slått av.</p>

8.2 Klokkeinnstilling. Endre tiden

Du må stille inn klokken før du bruker ovnen.

⌚ blinker når du kobler produktet til en strømkilde eller etter et strøbrudd.

Trykk på \oplus eller \ominus for å stille inn riktig tid.

Etter ca. 5 sekunder slutter blinkingen og displayet viser det innstilte klokkeslettet.

For å endre klokkeslett, trykk på ⌚ gjentatte ganger til ⌚ begynner å blinke.

8.3 Velge STEKETID

1. Velg en ovnsfunksjon og temperatur.
2. Trykk på ⌚ gjentatte ganger til \rightarrow begynner å blinke.
3. Trykk på \oplus eller \ominus for å angi STEKETID.

Displayet viser \rightarrow .

4. Når tiden er utløpt, blinker \rightarrow og et akustisk signal lyder. Produktet slår seg automatisk av.
5. Trykk på en vilkårlig knapp for å slå av lydsignalet.
6. Drei bryteren for ovnsfunksjon og termostatbryteren til av-posisjon.

8.4 Velge FERDIGTID

1. Velg en ovnsfunksjon og temperatur.
2. Trykk på ⌚ gjentatte ganger til \rightarrow begynner å blinke.
3. Trykk \oplus eller \ominus for å stille inn verdien.

Displayet viser \rightarrow .

4. Når tiden er utløpt, blinker \rightarrow og et akustisk lydsignal høres. Produktet slår seg automatisk av.
5. Trykk på en vilkårlig knapp for å stoppe signalet.
6. Drei bryteren for ovnsfunksjon og termostatbryteren til av-posisjon.

8.5 Stille inn TIDSUTSETTELSE

1. Velg en ovnsfunksjon og temperatur.
2. Trykk på ⌚ gjentatte ganger til \rightarrow begynner å blinke.
3. Trykk på \oplus eller \ominus for å stille inn STEKETID.
4. Trykk ⌚.
5. Trykk på \oplus eller \ominus for å stille inn FERDIGTID.
6. Trykk ⌚ for å bekrefte. Apparatet slår seg automatisk på senere, fungerer bare i en innstilt STEKETID og stopper ved innstilt FERDIGTID. Ved innstilt steketid høres et lydsignal.
7. Produktet slår seg automatisk av. Trykk på en vilkårlig knapp for å stoppe signalet.
8. Drei bryteren for ovnsfunksjon og termostatbryteren til av-posisjon.

8.6 Stille inn Varselur

1. Trykk på ⌚ gjentatte ganger til ⌚ begynner å blinke.
2. Trykk på \oplus eller \ominus for å stille inn den nødvendige tiden. Varseluret starter automatisk etter 5 sekunder.
3. Når den valgte tiden slutter, høres et akustisk signal. Trykk på en vilkårlig knapp for å slå av lydsignalet.
4. Drei bryteren for ovnsfunksjon og termostatbryteren til av-posisjon.

8.7 Avbryte klokkefunksjonen

1. Trykk på ⌚ gjentatte ganger til ønsket funksjonsindikator begynner å blinke.
2. Trykk og hold \ominus nede. Klokkefunksjonen slukker etter noen sekunder.

9. BRUKE TILBEHØRET



ADVARSEL!

Se etter i
Sikkerhetskapitlene.

9.1 Sette på plass tilbehøret

Rist:

Sett ristene inn mellom sporene på brettstigen og pass på at foten peker nedover.

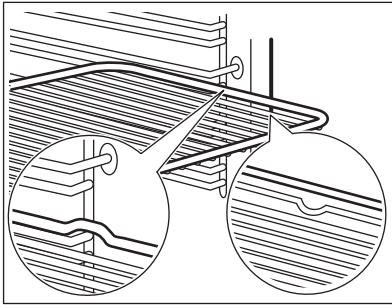

Stekebrett/ langpanne:

Skyv stekebrettet /langpannen inn i sporene på brettstigen.

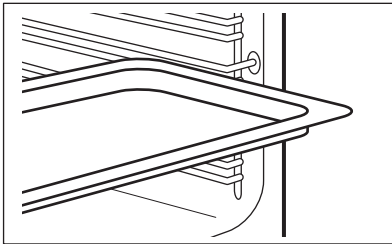

Rist og stekebrett / langpanne sammen:

Skyv stekebrettet / langpannen mellom sporene på brettstigen og risten på sporene over.

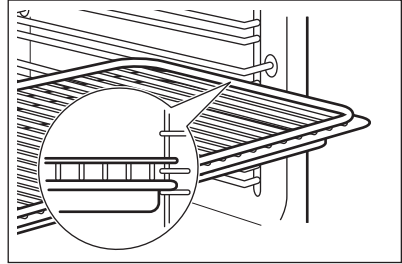

Små fordypninger øverst for å øke sikkerheten. Fordypningene hindrer også de i å tippe. Den høye kanten rundt risten forhindrer at kokekar sklir av risten.

10. TILLEGGSFUNKSJONER

10.1 Kjøllevifte

Mens ovnen er i bruk, slår kjøleviften seg på automatisk for å holde ovnens overflater kalde. Når du slår av ovnen, er kjøleviften aktiv til ovnen er kjølt ned.

10.2 Sikkerhetstermostat

Feil bruk av ovnen eller ødelagte komponenter, kan medføre alvorlig

overopphetelse. For å forhindre dette har ovnen en sikkerhetstermostat som avbryter strømforsyningen. Ovnens slår seg automatisk på igjen når temperaturen faller.

11. HJELP OG TIPS



ADVARSEL!

Se etter i
Sikkerhetskapitlene.

Temperaturer og steketider i tabellene er kun veiledende. De avhenger av oppskrift, samt mengde og kvalitet på ingrediensene som brukes.

11.1 Råd om tilberedning

Stekeovnen har fem innskyvningsposisjoner.

Tell hylleposisjonene fra bunnen av ovnen.

Ovnen kan muligens steke på en annen måte enn den gamle ovnen gjorde. Oversikten nedenfor inneholder standardinnstillinger for temperatur, tilberedningstid og hylleposisjon.

Hvis du ikke finner opplysningene for en spesiell oppskrift, kan du ta utgangspunkt i en tilsvarende rett.

Ovnen har et spesielt system som gjør at luften sirkulerer og hele tiden resirkulerer dampen. Dette systemet gjør det mulig å tilberede maten med damp, slik at den blir myk inni og sprø utenpå.

Tilberedningstiden og strømforbruket reduseres.

Bake kaker

Ikke åpne ovnsdøren før 3/4 av steketiden er gått.

Hvis du bruker to stekebrett samtidig, må du la ett nivå skille dem.

Tilberedning av fisk og kjøtt

Bruk en stekepanne som er beregnet på svært fet mat for å forhindre at ovnen får permanente flekker.

La kjøttet hvile i ca. 15 minutter før du skjærer, slik at kraften ikke siver ut.









For å unngå for mye røyk i ovnen under steking, tilsetter du litt vann i stekepannen. For å unngå røykkondens, tilsett vann hver gang vannet tørker opp.









Steketider

Steketider er avhengig av typen mat, konsistens og mengde.









I begynnelsen, må du følge med på maten du tilbereder. Finn de beste innstillingene (varmeinnstilling, tilberedningstid, osv.) for kokekar, oppskriftene og mengdene du bruker sammen med dette produktet.

11.2 Baking og steking

 KAKER						
	Over og Undervarme		Ekte varmluft		 (min)	
	 (°C)		 (°C)			
Vispede oppskrifter	170	2	160	3 (2 og 4)	45 - 60	Kakeform
Kjeksdeig	170	2	160	3 (2 og 4)	20 - 30	Kakeform
Ostekake av kjernemelk	170	1	165	2	60 - 80	Kakeform, Ø 26 cm
Strudel	175	3	150	2	60 - 80	Stekebrett







 KAKER						
	Over og Undervarme		Ekte varmluft		 (min)	
	 (°C)		 (°C)			
Syltetøyterte	170	2	165	2	30 - 40	Kakeform, Ø 26 cm
Julekake, forvarm den tomme ovnen	160	2	150	2	90 - 120	Kakeform, Ø 20 cm
Plommekake, forvarm den tomme ovnen	175	1	160	2	50 - 60	Brødform
Muffins	170	3	140 - 150	3	20 - 30	Stekebrett
Muffins, 2 nivåer	-	-	140 - 150	2 og 4	25 - 35	Stekebrett
Muffins, 3 nivåer	-	-	140 - 150	1, 3 og 5	30 - 45	Stekebrett
Kjeks	140	3	140 - 150	3	30 - 35	Stekebrett
Kjeks, 2 nivåer	-	-	140 - 150	2 og 4	35 - 40	Stekebrett
Kjeks, 3 nivåer	-	-	140 - 150	1, 3 og 5	35 - 45	Stekebrett
Marengs	120	3	120	3	80 - 100	Stekebrett
Marengs, 2 nivåer, forvarm den tomme ovnen	-	-	120	2 og 4	80 - 100	Stekebrett
Boller, forvarm den tomme ovnen	190	3	190	3	12 - 20	Stekebrett
Eclair	190	3	170	3	25 - 35	Stekebrett
Eclair, 2 nivåer	-	-	170	2 og 4	35 - 45	Stekebrett
Tallerkenterter	180	2	170	2	45 - 70	Kakeform, Ø 20 cm
Rik fruktkake	160	1	150	2	110 - 120	Kakeform, Ø 24 cm

Forvarm tom stekeovn.

 BRØD OG PIZZA						
	Over og Undervarme		Ekte varmluft		 (min)	
	 (°C)		 (°C)			
Hvitt brød, 1 - 2 stykker, 0,5 kg hver	190	1	190	1	60 - 70	-
Rugbrød, forvarming er ikke nødvendig	190	1	180	1	30 - 45	Brødform
Rundstykker, 6 - 8 rundstykker	190	2	180	2 (2 og 4)	25 - 40	Stekebrett
Pizza	230 - 250	1	230 - 250	1	10 - 20	Emaljert brett
Scones	200	3	190	3	10 - 20	Stekebrett





Forvarm tom stekeovn.







Bruk kakeform.

 GRATENGER						
	Over og Undervarme		Ekte varmluft		 (min)	
	 (°C)		 (°C)			
Pastapai, forvarming er ikke nødvendig	200	2	180	2	40 - 50	
Grønnsakspai, forvarming er ikke nødvendig	200	2	175	2	45 - 60	
Quiche	180	1	180	1	50 - 60	
Lasagne	180 - 190	2	180 - 190	2	25 - 40	
Cannelloni	180 - 190	2	180 - 190	2	25 - 40	





Bruk det andre hyllenivået.

Bruk risten.

 KJØTT			
	Over og Under- varme	Ekte varmluft	 (min)
	 (°C)	 (°C)	
Storfekjøtt	200	190	50 - 70
Svinekjøtt	180	180	90 - 120
Kalvekjøtt	190	175	90 - 120
Engelsk roastbeef, lite stekt	210	200	50 - 60
Engelsk roastbeef, middels stekt	210	200	60 - 70
Engelsk roastbeef, gjennomstekt	210	200	70 - 75

 KJØTT					
	Over og Undervar- me		Ekte varmluft		 (min)
	 (°C)		 (°C)		
Svinekrok med svor	180	2	170	2	120 - 150
Svinefot, 2 deler	180	2	160	2	100 - 120
Lammelår	190	2	175	2	110 - 130
Hel kylling	220	2	200	2	70 - 85
Hel kalkun	180	2	160	2	210 - 240
Hel and	175	2	220	2	120 - 150
Hel gås	175	2	160	1	150 - 200
Kanin, skåret i skiver	190	2	175	2	60 - 80
Kanin, skåret i skiver	190	2	175	2	150 - 200
Hel fasan	190	2	175	2	90 - 120

Bruk det andre hyllnivået.





 FISK			
	Over og Undervar- me	Ekte varmluft	 (min)
	 (°C)	 (°C)	
Ørret / Brasme, 3 - 4 fisk	190	175	40 - 55
Tunfisk / Laks, 4 - 6 fileter	190	175	35 - 60

11.3 Grill

Forvarm tom stekeovn.

Bruk den fjerde brett plasseringen.

Grill med maksimum temperaturinnstilling.





 GRILL			
	 (kg)	 (min) 1. side	 (min) 2. side
	Entrecôte, 4 stk	0.8	12 - 15
Oksestek, 4 stk	0.6	10 - 12	6 - 8
Pølser, 8	-	12 - 15	10 - 12
Svinekoteletter, 4 stk	0.6	12 - 16	12 - 14
Kylling, halv, 2	1	30 - 35	25 - 30
Kebab, 4	-	10 - 15	10 - 12
Kyllingbryst, 4 stk	0.4	12 - 15	12 - 14
Burgere, 6	0.6	20 - 30	-
Fiskefilét, 4 stk	0.4	12 - 14	10 - 12
Ristede sandwicher, 4 - 6	-	5 - 7	-
Ristet brød, 4 - 6	-	2 - 4	2 - 3

11.4 Gratinerer med vifte





Forvarm tom stekeovn.





Bruk den første eller den andre brett plasseringen.





For å beregne steketid ganger man tid angitt i tabellen nedenfor med centimeter tykkelse på fileten.





 OKSE		
	 (°C)	 (min)
Roastbiff eller fillet, lite stekt	190 - 200	5 - 6
Roastbiff eller fillet, medium	180 - 190	6 - 8
Roastbiff eller fillet, godt stekt	170 - 180	8 - 10

 SVIN		
	 (°C)	 (min)
Skulder / Nakke / Skinkestek, 1 - 1,5 kg	160 - 180	90 - 120
Koteletter / Ribbestek, 1 - 1,5 kg	170 - 180	60 - 90
Kjøttpudding, 0,75 - 1 kg	160 - 170	50 - 60
Svineknokke, forhåndskokt, 0,75 - 1 kg	150 - 170	90 - 120

 KALV		
	 (°C)	 (min)
Kalvestek, 1 kg	160 - 180	90 - 120
Kalveknokke, 1,5 - 2 kg	160 - 180	120 - 150

 LAM		
	 (°C)	 (min)
Lammelår / Lammetek, 1 - 1,5 kg	150 - 170	100 - 120
Lammesadel, 1 - 1,5 kg	160 - 180	40 - 60

 FJÆRKRE		
	 (°C)	 (min)
Fjærkre, porsjoner, 0,2 - 0,25 kg hver	200 - 220	30 - 50
Kylling, halv, 0,4 - 0,5 kg hver	190 - 210	35 - 50
Kylling, poulard, 1 - 1,5 kg	190 - 210	50 - 70
And, 1,5 - 2 kg	180 - 200	80 - 100
Gås, 3,5 - 5 kg	160 - 180	120 - 180
Kalkun, 2,5 - 3,5 kg	160 - 180	120 - 150
Kalkun, 4 - 6 kg	140 - 160	150 - 240

 FISK (DAMPET)		
	 (°C)	 (min)
Hel fisk, 1 - 1,5 kg	210 - 220	40 - 60





11.5 Tørking - Ekte varmluft

Bruk brett som er belagt med bakepapir eller annet som tåler fett.



For et bedre resultat, stopp ovnen halvveis i tørketiden, åpne døren og la den kjøle seg ned en natt for å fullføre tørkingen.

Bruk det tredje hyllnivået for ett brett.

For 2 brett bruker du det første og det fjerde hyllnivået.



 GRØNNSAKER		
	 (°C)	 (t)
Bønner	60 - 70	6 - 8
Paprika	60 - 70	5 - 6
Grønnsaker for suppe	60 - 70	5 - 6
Sopp	50 - 60	6 - 8
Urter	40 - 50	2 - 3

Still temperaturen til 60 - 70 °C.

 FRUKT	
	 (t)
Plommer	8 - 10
Aprikos	8 - 10
Epleskiver	6 - 8
Pærer	6 - 9



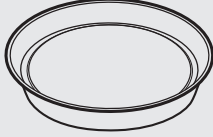

11.6 Baking med fukt – anbefalt tilbehør

Bruk mørke og ikke-refleksive bokser og beholderen. De har bedre varmeabsorbering enn den lette fargen og de refleksive rettene.





			
Pizzapanne	Kekeform	Ildfaste former	Form for karamellpudding
Mørk, ikke-reflekterende 28 cm diameter	Mørk, ikke-reflekterende 26 cm diameter	Keramikk 8 cm diameter, 5 cm høyde	Mørk, ikke-reflekterende 28 cm diameter

11.7 Baking med fukt

Følg forslagene i tabellen for best mulig resultater.







		 (°C)		 (min)
Søte rundstykker, 12 stk	stekebrett eller langpanne	175	3	40 - 50







		 (°C)		 (min)
Små gjærbakst, 9 stk	stekebrett eller langpanne	180	2	35 - 45
Frossen pizza, 0,35 kg	stekerist	180	2	45 - 55
Rullekake	stekebrett eller langpanne	170	2	30 - 40
Brownies	stekebrett eller langpanne	170	2	45 - 50
Soufflè, 6 stk	keramisk ildfast form på rist	190	3	45 - 55
Sukkerbrød, paibase	sukkerbrødbunn-form på rist	180	2	35 - 45
Victoriasandwich	bakeform på rist	170	2	35 - 50
Posjert fisk, 0,3 kg	stekebrett eller langpanne	180	2	35 - 45
Hel fisk, 0,2 kg	stekebrett eller langpanne	180	3	25 - 35
Fiskefilét, 0,3 kg	pizzabrett på rist	170	3	30 - 40
Posjert kjøtt, 0,25 kg	stekebrett eller langpanne	180	3	35 - 45
Shashlik, 0,5 kg	stekebrett eller langpanne	180	3	40 - 50
Småkaker, 16 stk	stekebrett eller langpanne	150	2	30 - 45
Makroner, 20 stk	stekebrett eller langpanne	180	2	45 - 55
Muffins, 12 stk	stekebrett eller langpanne	170	2	30 - 40
Ikke-søtt bakverk, 16 stk	stekebrett eller langpanne	170	2	35 - 45
Sandkjeks, 20 stk	stekebrett eller langpanne	150	2	40 - 50
Småterter, 8 stk	stekebrett eller langpanne	170	2	30 - 40
Grønnsaker, posjerte, 0,4 kg	stekebrett eller langpanne	180	2	35 - 45

		 (°C)		 (min)
Vegetarisk omelett	pizzabrett på rist	180	3	35 - 45
Middelhavsgrønnsaker, 0,7 kg	stekebrett eller langpanne	180	4	35 - 45

11.8 Informasjon for testinstitutter

Tester i henhold til IEC 60350-1.

				 (°C)	 (min)	
Små kaker, 20 stk. pr stekebrett	Over og Underverme	Stekebrett	3	170	20 - 30	-
Små kaker, 20 stk. pr stekebrett	Ekte varmluft	Stekebrett	3	150 - 160	20 - 35	-
Små kaker, 20 stk. pr stekebrett	Ekte varmluft	Stekebrett	2 og 4	150 - 160	20 - 35	-
Eplekake, 2 former Ø 20 cm	Over og Underverme	Stekerist	2	180	70 - 90	-
Eplekake, 2 former Ø 20 cm	Ekte varmluft	Stekerist	2	160	70 - 90	-
Formkake, kakeform Ø26 cm	Over og Underverme	Stekerist	2	170	40 - 50	Forvarm ovnen i 10 minutter.

				 (°C)	 (min)	
Formkake, kakeform Ø26 cm	Ekte varmluft	Stekerist	2	160	40 - 50	Forvarm ovnen i 10 minutter.
Formkake, kakeform Ø26 cm	Ekte varmluft	Stekerist	2 og 4	160	40 - 60	Forvarm ovnen i 10 minutter.
Kjeks	Ekte varmluft	Stekebrett	3	140 - 150	20 - 40	-
Kjeks	Ekte varmluft	Stekebrett	2 og 4	140 - 150	25 - 45	-
Kjeks	Over og Undervarme	Stekebrett	3	140 - 150	25 - 45	-
Ristet brød, 4 - 6 stykker	Grill	Stekerist	4	maks.	2 - 3 minutter på den ene siden; 2 - 3 minutter på den andre siden	Forvarm ovnen i 3 minutter.
Biffburger, 6 stykker, 0,6 kg	Grill	Stekerist og langpanne	4	maks.	20 - 30	Plasser stekeri- sten på det fjerde hyllnivået og langpannen på det tredje hylleni- vået i ovnen. Snu maten halv- veis inn i steketi- den. Forvarm ovnen i 3 minutter.

12. STELL OG RENGJØRING



ADVARSEL!

Se etter i
Sikkerhetskapitlene.

12.1 Merknader om rengjøring



Rengjør ovnsens forside med en myk klut med varmt vann og et mildt vaskemiddel.

For å rengjøre metalloverflater, bruk et dedikert rengjøringsmiddel.

Rengjøringsmidler

Rengjør fastbrent smuss med stekeovnsrens.



Hverdagsbruk

Rengjør ovnsrommet etter bruk. Fettopsamling eller andre matrester kan føre til brann. Risikoen er høyere for grillpannen.

Fuktighet kan kondensere inne i ovnen eller på glasspanelene på døren. For å redusere kondensen, kan du la apparatet stå på i 10 minutter før du setter inn maten. Tørk av ovnsrommet med en myk klut etter bruk.



Praktisk tilbehør

Rengjør alt tilbehør etter hver bruk og la det tørke. Bruk en myk klut med varmt vann og vaskemiddel. Ikke rengjør tilbehøret i oppvaskmaskinen.

Rengjør ikke tilbehør med slippbelegg ved hjelp av sterke vaskemidler, skarpe kanter eller i oppvaskmaskin.

12.2 Ovner i rustfritt stål eller aluminium

Rengjør ovnsdøren kun med en våt klut eller svamp. Tørk av med en myk klut.

Du må aldri bruke stålull, syre eller skurende produkter, da de kan skade overflaten. Rengjør ovnsens betjeningspanel på samme måte.

12.3 Rengjøre dørpakningen

Kontroller dørpakningen med jevne mellomrom. Dørpakningen sitter rundt rammen til ovnsrommet. Ikke bruk ovnen hvis dørpakningen er skadet. Kontakt et autorisert servicesenter.

Du finner opplysninger om rengjøring av dørpakningen under det generelle avsnittet om rengjøring.

12.4 Slik fjerner du: hyllestøtter

Fjern hyllestøtte.



FORSIKTIG!

Vær forsiktig når du fjerner ovnsstigen.

1. Trekk den fremre delen av ovnsstigen ut fra sideveggen.

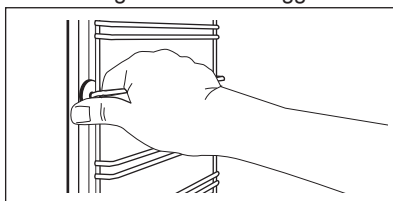

2. Trekk den bakre delen av ovnsstigen ut fra veggen og ta den ut.

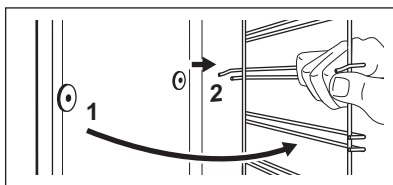

Monter tilleggsutstyret som er blitt fjernet i omvendt rekkefølge.

12.5 Aqua Clean

Denne rengjøringsprosedyren bruker fuktighet for å fjerne gjenværende fett og matrester fra ovnen.

1. Hell 300 ml vann i ovnsrommet nederst i ovnen.
2. Slik stiller du inn funksjonen: .
3. Still temperaturen til 90 °C.
4. La ovnen stå på i 30 minutter.
5. Slå ovnen av.
6. Tørk over ovnsrommet med en myk klut når den er avkjølt.



ADVARSEL!

Kontroller at ovnen er kald før du tar på den. Det er risiko for brannskår.

12.6 Fjerning og montering av døren

Ovnsdøren har to glass. Du kan ta av ovnsdøren og det innvendige dør glasspanelet for å rengjøre det. Les hele «Fjerning og montering av døren»-instruksjonen før du fjerner glassene.



Ovnsdøren kan smelle igjen hvis du prøver å ta ut de innvendige glassene før du fjerner ovnsdøren.



FORSIKTIG!

Ikke bruk ovnen uten de indre glassene.

1. Åpne døren helt og hold begge hengsler.

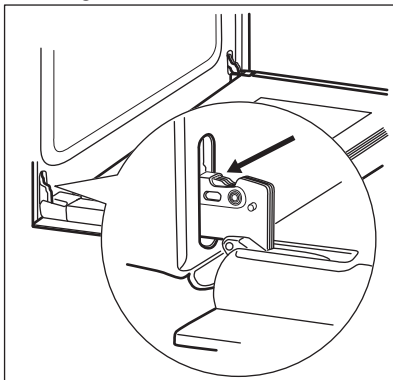

2. Løft og dreii spakene helt på begge hengsler.

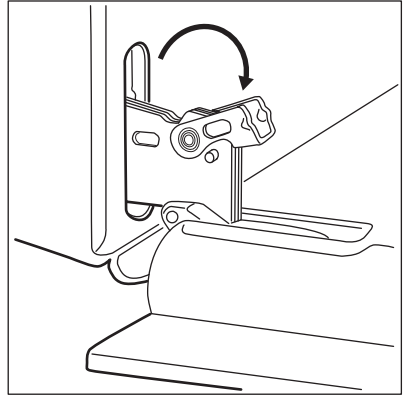

3. Lukk ovnsdøren til første åpne posisjon. Trekk og løft så døren utover og ta den ut av holderen.

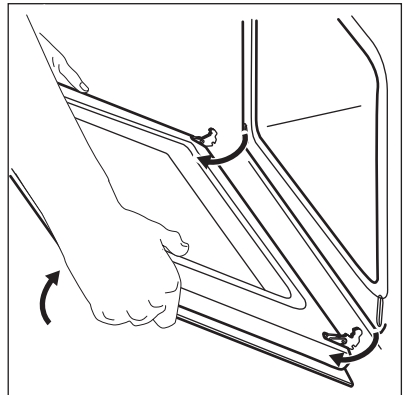

4. Legg døren på et mykt tøyestykke på et stabilt underlag.
5. Hold dørlisten (B) øverst på døren på begge sider og trykk innover for å frigjøre klipslåsen.

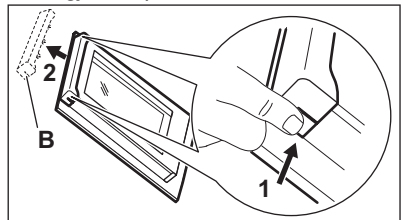

6. Trekk dørlisten mot deg for å fjerne den.
7. Hold dørens glasspanel på den øverste kanten og trekk den forsiktig

ut. Påse at glasset skyves helt ut av støttene.

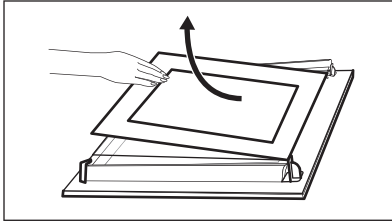

8. Rengjør glassene med vann og såpe. Tørk glasspanelet omhyggelig. Ikke rengjør glassene i oppvaskmaskinen. Når rengjøringen er ferdig, monterer du glassene og ovnsdøren igjen.

Sonen med pynterammene må møte insiden av døren på begge sider. Kontroller etter monteringen, at overflaten av glasspanelet med trykk ikke er ru når du tar på den.

Dørlisten klikker når den installeres riktig.

Pass på at du setter det innvendige glasspanelet riktig i holderne.

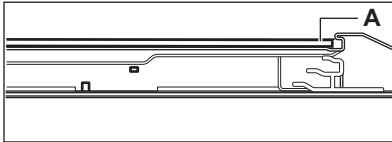

13. FEILSØKING



ADVARSEL!

Se etter i Sikkerhetskapitlene.

13.1 Hva må gjøres, hvis ...

Problem	Mulig årsak	Løsning
Ovnen blir ikke varm.	Stekeovnen er slått av.	Slå på stekeovnen.
Ovnen blir ikke varm.	Klokken er ikke stilt.	Still klokken.
Ovnen blir ikke varm.	Nødvendige innstillinger er ikke valgt.	Sørg for at innstillingene er riktige.
Ovnen blir ikke varm.	Sikringen har gått.	Kontroller at sikringen er årsaken til funksjonssvikten. Hvis sikringene går gjentatte ganger, må du kontakte en elektriker.

12.7 Slik bytter du: Ovnslampe



ADVARSEL!

Fare for elektrisk støt. Lampen kan være varm.

1. Slå av ovnen. Vent til ovnen er avkjølt.
2. Koble fra strømtilførselen til ovnen.
3. Legg en klut på bunnen i ovnsrommet.



FORSIKTIG!

Bruk alltid en klut når du skal holde halogenlampen, for å forhindre at fettrester brenner seg fast på lampen.

Baklampe

1. Drei glassdekselet for å ta det av.
2. Rengjør lampedekselet.
3. Erstatt pæren med en egnet varmebestandig lyspære som tåler 300 °C .
4. Monter glassdekselet.

Problem	Mulig årsak	Løsning
Lampen virker ikke.	Pæren er defekt.	Erstatt lyspæren.
Damp og kondens legger seg på maten og i ovnsrommet.	Du har latt retten stå for lenge i ovnen.	Ikke la maten bli stående i ovnen lenger enn 15 – 20 minutter etter at tilberedningen er ferdig.
Displayet viser "12.00".	Det var strømbrudd.	Tilbakestill klokken.

13.2 Servicedata

Hvis du ikke greier å løse problemet selv, kontakter du forhandleren eller et autorisert servicesenter.

Nødvendig informasjon som servicesenteret trenger, kan du finne på

typeskiltet. Typeskiltet er plassert på den fremre rammen til ovnsrommet. Ikke fjern typeskiltet fra ovnsrommet.

Vi anbefaler at du noterer opplysningene her:	
Modell (MOD.)
Produktnummer (PNC)
Serienummer (S.N.)

14. ENERGIEFFEKTIV

14.1 Produktinformasjon og produktinformasjonsark*

Leverandørens navn	Electrolux
Modellidentifikasjon	COB300W 949496294 COB300X 949496293
Energieffektivitetsindeks	95.3
Energieffektivitetsklasse	A
Energiforbruk med standard matmengde, over- og undervarme	0.93 kWh/syklus
Energiforbruk med standard matmengde, vifte- tvunget modus	0.81 kWh/syklus
Antall hulrom	1
Varmekilde	Elektrisitet
Volum	72 l
Type ovn	Innebygd ovn

Masse	COB300W	28.6 kg
	COB300X	28.6 kg

* For European Union i henhold til EU-reguleringene 65/2014 og 66/2014.
 For Republikken Hviterusland i henhold til STB 2478-2017, vedlegg G; STB 2477-2017, vedlegg A og B.
 For Ukraina i henhold til 568/32020.

Energieffektivitetsklasse gjelder ikke for Russland.

EN 60350-1 – Elektriske kjøkkenapparater – Del 1: Typer, ovner, dampovner og griller – metoder for måling av ytelse.

14.2 Energisparende



Ovnen har funksjoner som hjelper deg med å spare strøm under matlaging.

Påse at ovnsdøren er lukket ordentlig mens ovnen er på. Åpne ikke døren for ofte under matlaging. Hold dørpakningen ren og sørg for at den sitter godt på plass.

Bruk kokekar i metall for å øke energisparingen.

Når det er mulig skal du ikke forhåndsvarme ovnen før matlaging.

Hold pausene mellom stekingene så kort som mulig når du lager flere retter om gangen.

Matlaging med vifte

Bruk om mulig tilberedningsfunksjoner med vifte for å spare strøm.

Restvarme

Når tilberedningstiden er lengre enn 30 minutter, reduser ovntemperaturen til minimum 3 - 10 minutter før tilberedningen avsluttes. Restvarmen i ovnen fortsetter å steke.

Bruk restvarmen til å varme opp andre tallerkener.

Slik holder du maten varm

Hvis du vil bruke restvarmen til å holde måltidet varmt, velg lavest mulig temperaturinnstilling.

Baking med fukt

Funksjonen er laget med tanke på å spare strøm under tilberedning.

15. BESKYTTELSE AV MILJØET

Resirkuler materialer som er merket med symbolet . Legg emballasjen i riktige beholdere for å resirkulere det. Bidrar til å beskytte miljøet, menneskers helse og for å resirkulere avfall av elektriske og elektroniske produkter. Ikke kast produkter som er merket med symbolet

 sammen med husholdningsavfallet. Produktet kan leveres der hvor tilsvarende produkt selges eller på miljøstasjonen i kommunen. Kontakt kommunen for nærmere opplysninger.

www.electrolux.com/shop



867359219-A-522019

